

DIE METING VAN LEWENSHOUDING

deur

M M Liebenberg

DIE METING VAN LEWENSHOUDING

deur

MERION MARGARET LIEBENBERG

UOVS-SASOL-BIBLIOTEEK 0241177



11112461180122000019

Voorgelê ter gedeeltelike ver=
vulling van die vereistes vir
die graad Magister Societatis
Scientiae in die Fakulteit So=
siale Wetenskappe (Departement
Sielkunde) aan die Universiteit
van die Oranje Vrystaat

November 1978

Studieleier : Prof. G. Redemeyer
Medestudieleier: Dr. W.J. Schoeman

Want vir my is die lewe Christus.....

Fil. 1.v. 21.

DANKBETUIGINGS

'n Besondere woord van dank aan

My studieleiers Prof. G. Redemeyer en Dr. W. Schoeman vir hulle leiding ten opsigte van hierdie verhandeling,

Die personeel van die Departement Sielkunde aan die U.O.V.S. wat hulle samewerking en, waar nodig ook bystand, gegee het ten opsigte van die praktiese toepassing van die vraelyste,

Mev. E. Lamprecht van dieselfde departement wat die onmisbare en geduldige skakel tussen my en die rekenaar was,

Die studente wat as proefpersone opgetree het,

Die personeel van die U.O.V.S.-biblioteek en van die Ferdinand Postma Biblioteek van die Potchefstroomse Universiteit vir C.H.O. vir die besondere moeite wat hulle gedoen het in die opsporing van moeilik bekombare publikasies,

Die Raad vir Geesteswetenskaplike Navorsing, asook die Sentrale Navorsingsfonds van die Universiteit van die Oranje Vrystaat vir geldelike bystand ten opsigte van die koste van hierdie navorsing. Menings in hierdie werk uitgespreek en gevolgtrekkings waartoe geraak is, is my eie en moet in geen geval beskou word as 'n weergawe van die menings of gevolgtrekkings van die Raad vir Geesteswetenskaplike Navorsing of die Universiteit van die Oranje Vrystaat nie,

My kinders vir die opofferinge wat hulle, wetend en onwetend, tydens my nagraadse studiejare gemaak het,

My man vir sy volgehoue aanmoediging, bystand en begrip ten opsigte van my studies, asook sy verdraagsaamheid en hulp ten opsigte van die huishouding.

Potchefstroom

Julie 1977

M.M.L.

INHOUDSOPGAWE

	Bladsy
DANKBETUIGING	i
INHOUDSOPGAWE	ii
LYS VAN TABELLE	iii
LYS VAN FIGURE	iv
 HOOFSTUK	
1 INLEIDING	1
2 AGTERGROND TOT DIE PROBLEEM	5
3 DIE PROBLEEM	43
4 METODE	54
5 RESULTATE	69
6 BESPREKING VAN DIE RESULTATE EN MOONTLIKHEDE VIR VERDERE NAVORSING	84
7 OPSOMMING	88
	91
BIBLIOGRAFIE	94
BYLAE A	99
BYLAE B	105
BYLAE C	112
BYLAE D	115

LYS VAN TABELLE

Tabel		Bladsy
1	Korrelasiemetriks van 28 LRI-items, LRI-totaal en 14 bykomende items	70
2	Die diskriminasievermoë (dv) van die LRI-items en die 14 bykomende items, met rangordes en LHI-nommers aangedui (mans)	71
3	Die diskriminasievermoë (dv) van die LRI-items en die 14 bykomende items, met rangordes en LHI-nommer aangedui (dames)	72
4	Rangordes van die LRI- en bykomende items volgens diskriminasievermoë (dv). Vier kategorieë geskei	73
5	Korrelasie van LHI items met die LHI-totaal volgens die gegewens van die tweede steekproef Mans en dames	79
6	Korrelasies tussen die LHI items wat doelgerigtheid en aanverwante konstrunkte meet en die Liggaamsgrenstellings Mans en dames	81
7	Eenrigting-variensieanalise vir die vergelyking van die drie Liggaamsgrens-goepe op grond van hulle Lewenshoudingtellings Mans en dames	82

LYS VAN FIGURE

Figuur		Bladsy
1	'n Driedimensionele siening van die mens	11
2	Die projeksie van 'n driedimensionele voorwerp na twee dimensies	13
3	Die projeksie van verskillende driedimensionele voorwerpe na twee dimensies	14
4	Die basiese strewe van die mens en die gevolg van die frustrering daarvan	16
5	'n Dimensionele voorstelling van oënskynlike waardebotsing	26

HOOFSTUK 1

INLEIDING

He who has a why for living can bear almost any how ('n aanhaaling uit Nietzsche) was ook die gevolgtrekking waartoe Victor Frankl (1969) gekom het na sy konsentrasiekampondervindinge.

Die stelling dat 'n individu se ondervinding van die lewe as sinvol 'n deurslaggewende bydrae kan lewer in die bepaling van gesondheid, hetsy fisies of geestelik, is geensins nuut nie en kom voor in verskeie ouer, sowel as moderne filosofiese en sielkundige beskouinge.

Ook die letterkunde is ryk aan voorbeelde van hoe 'n belangrike rol hierdie ondervinding in die lewe van 'n individu kan speel en kom veral na vore in die werke van dié skrywers wat beroemdheid verwerf het vir hulle insig in die persoonlikheid, byvoorbeeld Dostoyevsky, Tolstoy, Shakespeare, Dickens en die Brontë-susters.

Die vraag waarom?, of breër gestel, die behoefte om te ondersoek, om uit te vind, om te weet, is basies en eie aan die mens. Dit verskyn vroeg in die lewe in 'n intense vorm en kan, indien nie deur onderdrukkende opvoeding gedemp nie, nog lewenslank 'n belangrike rol speel (Hurlock, 1968). Dit is trouens die dryfkrag agter baie van ons kennis en navorsing, en wel in so 'n mate dat 'n hipotetiese gemeenskap waarin niemand die vraag hoekom? vra nie, sterk aan 'n wetenskapsroman herinner. Jourard (1974, p. 305) maak die volgende veelseggende stelling:

Man is a freak within nature. Animals simply live their lives until it is no longer possible. They do not wonder whether it is worth it. Man needs reasons for living, and if there are none, he begins to die.

Meer as ooit tevore ondersoek die mens vandag die betekenis van beide persoonlike en universele eksistensie. Opvoeding en die moderne denke stimuleer miljoene om te ondersoek; om 'n individuele, persoonlike antwoord te vind, al sou dit teenstrydig wees met dié wat deur die gemeenskap of tradisie aangebied word.

Van alle kante word die mens gebombardeer met feite, syfers en gerugte wat vertel dat die mens besig is om homself te vernietig. Oorbevolking, onvoldoende voedselproduksie, kwynende natuurlike bronne, besoedeling, verstedeliking en die bedreiging van 'n kernoorlog is verskynsels wat individue tot ernstige nadenke dryf.

In sy boek *Future Shock* beskrywe Alvin Toffler (1970) huidige en toekomstige toestande op skrikwekkende wyse. Die feit dat bogenoemde boek 'n treffer geword het, bevestig hierdie belangstelling van die gewone mens. Die vinnig-veranderde omstandighede waarvan Toffler beskryf, saam met onder andere politieke en ekonomiese onstabiliteit, inflasie, terrorisme, kommunisme en oorbevolking is nie meer vae, veraf onwerklikheid wat slegs vir die geleerdes en staatsmanne sin uitmaak nie, maar het vir die leek harde werklikheid geword, met min belofte van versagting.

William Barrett (1974, p. 57) sien die hedendaagse mens se dilemma soos volg:

..... the modern world, the modern city, has made it increasingly difficult for any person to lead a life that is really his own. The forces of advertising, mass culture, crowding, traffic congestion, standardization, regimentation in and out of war, beat upon us all, threatening to reduce our personalities to mere figments and shadows. The men of the early eighteenth century ... could not have felt that the achievement of a personality was his task in life. He took the fact of his personality for granted.

Stygende lewenstandaarde, met gepaardgaande vermeerdering in die hoeveelheid vrye tyd, waar die individu se aandag nie in beslag geneem word deur 'n stryd om lewensmiddele nie, kan ook lei tot 'n sin van futiliteit.

Onder hierdie omstandighede is dit te verwagte dat die moderne mens die sin van sy eie lewe en die lewe in die algemeen sal bevraagteken en ondersoek - en dan selfs met meer ywer en dringendheid as sy voorouers.

In die verlede het die samelewing die antwoorde op 'n persoon se waaroms voorsien, dikwels deur middel van die godsdiens. Weliswaar het sommige mense dié antwoorde nie aanvaar nie, of kon die antwoorde hulle nie totaal tevrede stel nie, maar dit was nogtans beskikbaar. Die moderne samelewing, daarenteen, is besig om hierdie ou tradisies, waardes en norme af te breek, maar voorsien min of geen nuwes in hulle plek. Die moderne mens is dikwels aan homself oorgelaat om die antwoorde te vind.

'n Verdere verskynsel van die moderne tyd is 'n toename in die misbruik van dwelmmiddels (Loedolf & Louw, 1972), selfmoord- of gepoogde selfmoordgevalle (Frankl, 1975), gevalle van neurose en alkoholisme, sowel as verskeie tipes misdaad (Coleman, 1972). Talle klinici, navorsers en skrywers is van mening dat die belangrikste bydraende faktore juis 'n gebrek aan 'n gevoel van sinvolheid in die lewe is.

Ten spyte van die skynbare belangrikheid van 'n sinvolle lewe vir beide die individu en die gemeenskap, is betreklik min empiriese navorsing al onderneem om 'n meer presiese beeld van die verskynsel

te verkry. Dit wil voorkom of hierdie gebrek aan navorsing in 'n groot mate die gevolg is van die moeilikhede wat opduik wanneer 'n mens sulke verskynsels objektief en operasioneel probeer beskryf.

In hierdie studie sal aandag aan een moontlike metode van ondersoek gegee word, naamlik dié van 'n selfverslagvraelys.

HOOFSTUK 2

AGTERGROND TOT DIE PROBLEEM

Gedurende die tweede helfte van die twintigste eeu het verskeie psigologieteorieë ontstaan wat in 'n mindere of meerdere mate aandag skenk aan die verskynsel van die ervaring van die sinvolheid van die lewe of, korter gestel, *lewenshouding*. Hierdie teorieë het grootliks onafhanklik van mekaar en byna gelyktydig in verskillende wêrelddele ontwikkel, dikwels as 'n reaksie teen die bestaande klassieke psigoanalitiese en behavioristiese denkrigtings. Hulle word gekenmerk deur 'n nie-deterministiese beskouing van menslike gedrag en as sodanig vorm hulle 'n sogenaamde Derde Rigting in die sielkunde.

'n Nie-deterministiese benadering veronderstel die bestaan van 'n vrye wil of vrye keuse. Wanneer 'n besluit geneem moet word, moet die verskillende moontlikhede teenoor mekaar geweeg word en moet 'n waardebeoordeling gemaak word. Wanneer die lewe self gewaardeer word, kry ons te doen met die vraag na die sinvolheid van die lewe. 'n Nie-deterministiese benadering moet dus ook uiteindelik aandag skenk aan die vraag na die betekenis van die lewe.

Aangesien 'n allesomvattende oorsig van hierdie groep teorieë hier onprakties sou wees, sal dié teorieë wat meer spesifiek aandag aan die verskynsel gee en terselfdertyd ook verteenwoordigend is van verskillende wêrelddele, bespreek word.

Gedurende die afgelope paar dekades word die naam Victor Frankl onafskeidbaar gekoppel aan begrippe soos *die betekenis van die lewe* en *die subjektiewe ervaring van die sinvolheid van 'n lewe*. Dit vorm dan ook die basis van sy teorie. Om hierdie rede verdien Frankl se teorie hier besondere aandag en verteenwoordig hy ook die Derde Rigting in Wes-Europa.

In die V.S.A. kan Abraham Maslow asook Gordon Allport as baanbrekers beskou word op dié gebied, alhoewel lewenshouding nie so 'n sentrale rol in hulle teorieë speel nie. Colin Wilson van Britanje se denke sluit nou aan, en is aanvullend tot dié van Maslow.

Rollo May vorm die skakel tussen die Ou en die Nuwe Wêreld en is hier van belang as verteenwoordiger van die eksistensiële benadering in die V.S.A.

Die doel van hierdie teoretiese oorsig is nie om op ál die punte van ooreenstemming tussen bogenoemde teorieë te wys nie, maar eerder om 'n sentrale kern te identifiseer waaroor daar 'n groot mate van eenstemmigheid bestaan. Hierdie gemeenskaplike kern kan dien as 'n betreklik stabiele grondslag vir verdere navorsing oor die onderwerp. Woordelike aanhalings sal dikwels gebruik word om die ooreenkomste duideliker na vore te bring.

Victor E. Frankl (1905-) is die grondlegger van die Derde Weense Skool van psigoterapie en van logoterapie (*logos* is Grieks vir *betekenis* of *gees*). Sy benadering, waarin die invloed van onder andere Heidegger, Martin Buber, Max Scheler, Jaspers, Husserl, Erwin Straus en Ludwig Binswanger te bespeur is, is fenomenologies-eksistensiël van aard (Frankl, 1971 & Spiegelberg, 1972).

Tog is Frankl se teorie primêr gebaseer op 'n diepe insig in die praktiese werklikheid van die gewone mens. Hierdie teorie het tydens die depressiejare voor die Tweede Wêreldoorlog vorm aangeneem toe Frankl talle voorbeelde van wanhoop, en wat hy die *eksistensiële vakuum* noem, teëgekom het. Sy uiters negatiewe ondervindinge in die Nazi-konsentrasiekampe, waar hy weens sy Joodse herkoms 'n groot deel van die Tweede Wêreldoorlog deurgebring het, het as verdere grondslag vir die uitbreiding van sy teorie gedien.

Frankl identifiseer drie fundamentele aspekte waarop sy begrip van die mens gebou is, naamlik *die vryheid van die wil, die wil tot betekenis en die betekenis van die lewe.*

Die Vryheid van die Wil

Die mens is tog nie vry van omstandighede wat buite sy beheer is nie. Sy oorgeërfde fisiologiese samestelling en temperament, saam met sy instinkte, die omgewing waarin hy gebore is (insluitende sy ouers en ander belangrike persone en sekere traumatiese ondervindinge is gegewens. Tog is die mens wêl vry om te midde van hierdie dinge standpunt in te neem *teenoor* hierdie omstandighede (Frankl, 1963). Hy kan homself losmaak, homself distansieer van die situasie waarin hy verkeer, asook van homself.

Hierdie uniek-menslike vermoë tot self-losmaking kom tot uiting in die mens se vermoë tot onder andere heldedade en humor. Deur om homself los te maak van sy probleem, om te leer om vir homself te lag, kan hy weer beheer oor homself herwin (Frankl, 1971 & 1967). Beide heldedade en humor is deur Frankl in die konsentrasiekampe waargeneem. Die persoon wat in die *welsand* van sy eie ellende vasgevang was, het dikwels uiteindelik ondergegaan. Daarenteen was die heldedade en stukkies humor dikwels juis dié dinge wat die lewe draaglik gemaak het.

Om onder sulke omstandighede nog menslik te bly, was in sigself 'n heldedaad (Frankl, 1969).

Aangesien die mens sy houding teenoor homself kan kies, is hy ook vry om sy eie karakter te vorm en daarom is hy ook *verantwoordelik* vir dit wat hy van homself maak. Frankl trek sterk te velde teen teoretici wat die mens hierdie vryheid en verantwoordelikheid ontnem. Die misdadiger, die dwelmverslaafde, kan slegs gehelp word wanneer hy insien dat *hy*, en nie sy fisiese samestelling of omgewing nie, die uiteindelijke verantwoordelikheid vir sy gedrag dra (Frankl, 1971). Dit is kenmerkend van Frankl dat hy nooit die vryheid van die mens bespreek sonder om dit op te volg met 'n bespreking van die mens se verantwoordelikheid nie.

Aangesien die mens standpunt kan inneem teenoor beide fisiese en psigiese verskynsels, impliseer dit dat hy kan uitstyg in 'n nuwe dimensie. Hierdie dimensie noem Frankl die noëtiese of geestelike dimensie, en dit is hier waar die uniek-menslike verskynsels gevind word. Die mens tree hierdie dimensie binne wanneer hy homself tot objek maak, met ander woorde wanneer hy oor homself dink, bewus is van homself, homself evalueer of wanneer hy *konsensieus* is. Agter die vermoë om konsensieus te wees, sien Frankl 'n vermoë om bokant die self uit te styg en om 'n mens se eie dade moreel en eties te beoordeel en te evalueer (Frankl, 1971 & 1948).

Die mens is tot selftransendensie in staat. Hy transendeer homself teenoor 'n ander mens (liefde) en teenoor betekenis (gewete). Die gewete is nie, soos Freud en die Behavioriste dit sien, die gevolg van kondisionering nie, aangesien dit daardeur tot 'n sub-mens=

like vlak gereduseer word, en die liefde is nie 'n sublimasie van die geslagsdrang nie. Frankl se siening van die liefde en van die gewete verskil radikaal van dié van Freud en is ook heelwat anders as enige konvensionele siening. Die liefde definieer Frankl as *daardie vermoë wat die mens in staat stel om 'n ander mens in sy uniekheid te bereik* en die gewete as *daardie vermoë wat die mens in staat stel om die betekenis van 'n situasie in sy uniekheid aan te gryp*. Die gewete ontbloot die unieke moontlikhede wat in elke lewensituasie skuil en is dus die middel waardeur die betekenis van elke situasie ontdek word. Die gewete is dus nie 'n stereotipe gevolg van die uitwerking van gesag op die kind nie, maar 'n buigbare, aanpasbare waardering van elke situasie, en mag selfs aanvaarde norme *teëgaan* indien die situasie dit verlang (Frankl, 1975a, 1971 & 1966c). Die sogenaamde superego of wat Allport die *infantiele gewete* noem, mag ook teenwoordig wees.

Die mens transendeer sy *is* tot 'n *behoort* en die psigofisiese dimensies tot die noëtiese dimensie. Selftransendensie is sy vermoë om *in verhouding te kom* en impliseer weer eens vryheid en verantwoordelikheid. Wanneer daar slegs met die fisiese en psigiese dimensies rekening gehou word, kom die mens as 'n weerlose produk van die oorerwing-omgewingwisselwerking voor en is sy gedrag vooraf bepaal en hyself sonder skuld en sonder verantwoordelikheid. In hierdie *verwonge* beeld is daar geen plek vir waardes en betekenis nie. Die mens word 'n dier met 'n hoogsontwikkelde korteks. Die dier kan nie dien as uitgangspunt vir die bestudering of begrip van die mens nie. *Refleksie*, kondisionering, instinkte en drange kan in die mens gevind word, maar uit die beeld wat verkry word, het die *mens* verdwyn (Frankl, 1975a). Hierin lê Frankl se beswaar teen die reduksionalisme. Hy erken die belangrikheid van beide oorerwing en omgewing maar soek na dit wat die

mens van die dier onderskei. Hy sê:

It is a prerogative of being human, and a constituent of human existence, to be capable of shaping and reshaping oneself. In other words, it is a privilege of man to become guilty, and his responsibility to overcome guilt (Frankl, 1971, p. 73).

Hierdie driedimensionele siening van die mens stel Frankl soos volg voor: Hy gebruik 'n beeld van drie konsentriese lae wat ook in vlakke opgedeel is. Aan die *buitekant* is die fisiese of liggaamlike dimensie, daarbinne die psigiese dimensie. Beide draai om die as van die geestelik-eksistensiële sentrum, of noëtiese dimensie. Die figuur is oop bo, wat die vryheid en verantwoordelikheid van die mens voorstel (Frankl, 1966d & 1963). Die noëtiese dimensie is van 'n *hoër* orde as die psigiese of fisiese dimensies. Dit word so genoem omdat dit meer omvattend is: egter nie as gevolg van 'n hoër waarde nie. (Sien figuur 1.)

Frankl (1971) verkies om nie bogenoemde figuur (wat op Scheler se idees gebaseer is) as uitgangspunt te gebruik nie aangesien die fisiese, psigiese en noëtiese dimensies nie afsonderlike entiteite is nie, maar 'n eenheid vorm.

Deur middel van twee wette wys Frankl op die implikasies van *dimensionele ontologie* of dimensionele antropologie, soos bogenoemde drie dimensionele beskouing bekend staan.

1. Wanneer 'n voorwerp vanuit sy eie dimensie na 'n ander, maar eenvoudiger dimensie, geprojekteer word, bestaan daar 'n paradoksale verhouding of skynbare teenstrydigheid tussen die projeksies. Wanneer 'n hol silinder, tot twee dimensies gereduseer word, sien 'n mens òf 'n sirkel òf 'n reghoekige figuur. Beide is geslote figure,

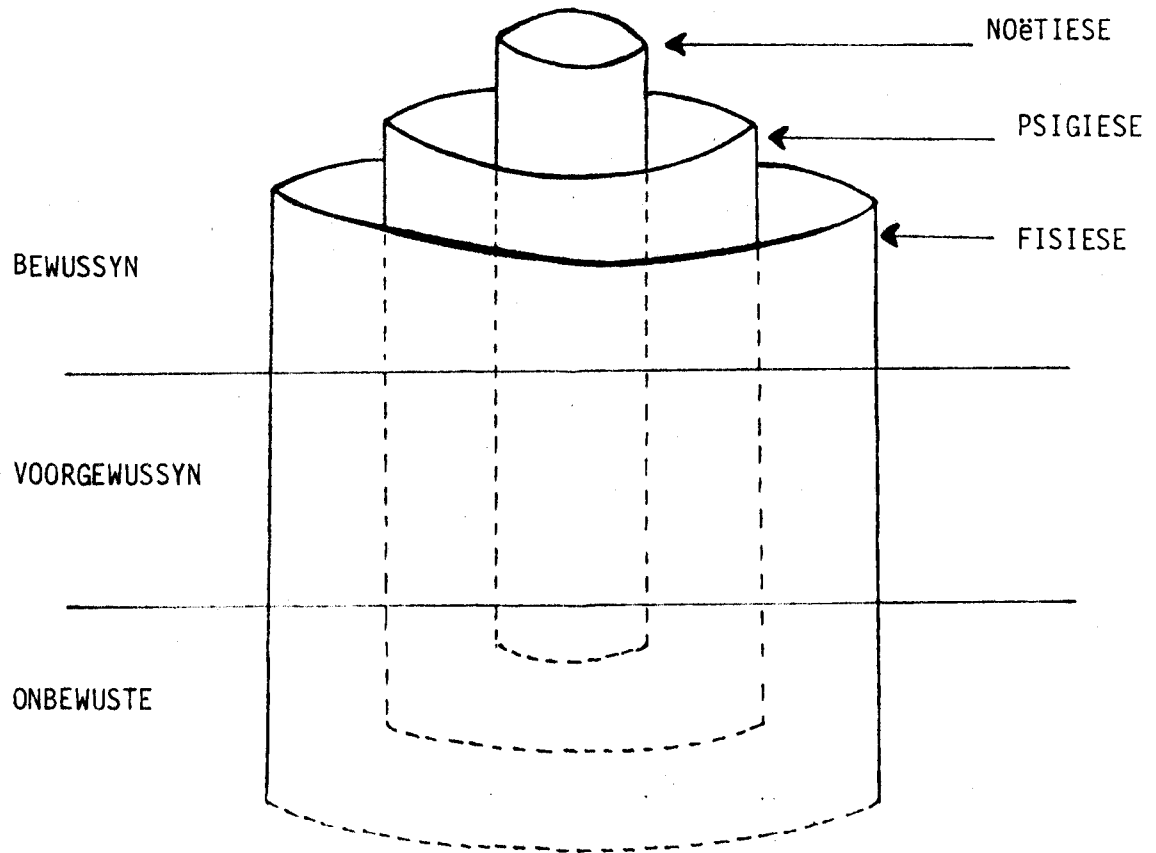

Figuur 1

'n Driedimensionele siening van die mens (Frankl, 1966d)

terwyl die oorspronklike 'n oop voorwerp was. (Sien figuur 2.)

Frankl pas diē illustrasie op die biologie en die sielkunde toe, wat beide slegs een dimensie van die mens bestudeer en dus dikwels teenstrydige resultate verkry. Slegs in die noëtiese dimensie word die *doel* waarvoor die mens bestaan, sy *oopheid*, sy vryheid en verantwoordelikheid, raakgesien. Slegs daarin kan die verskillende vlakke met mekaar versoen word.

2. Wanneer verskillende voorwerpe na dieselfde, maar eenvoudiger vlak geprojekteer word, ontstaan daar 'n paradoksale dubbelsinnigheid, byvoorbeeld: wanneer 'n silinder, 'n keël en 'n bal na twee dimensies geprojekteer word, kan drie uitruilbare sirkels verkry word. (Sien figuur 3.) Wanneer op die mens toegepas, kom hierdie dubbelsinnigheid tot uiting in 'n eensydige siening van die mens. 'n Persoon word dan as neuroties, skisofrenies of psigopaties ge= diagnoseer. Wanneer hierdie mens driedimensioneel gesien word mag ons drie verskillende oorsake van neurose vind, naamlik die fisiolo= giese, sielkundige of noëtiese, terwyl die simptome dieselfde mag wees vir al drie. Vir 'n differensiële diagnose en behandeling is 'n kennis van die drie dimensies dus onontbeerlik. 'n Noëtiese neu= rose, wat uit geestelike probleme, morele konflikte, konflikte tussen die ware gewete en die *superego*, of die frustrasie van die wil tot betekenis (eksistensiële frustrasie of die eksistensiële vakuum) ontstaan, vereis 'n spesiale tipe behandeling, naamlik logoterapie (Frankl, 1971, 1969b & 1966d.)

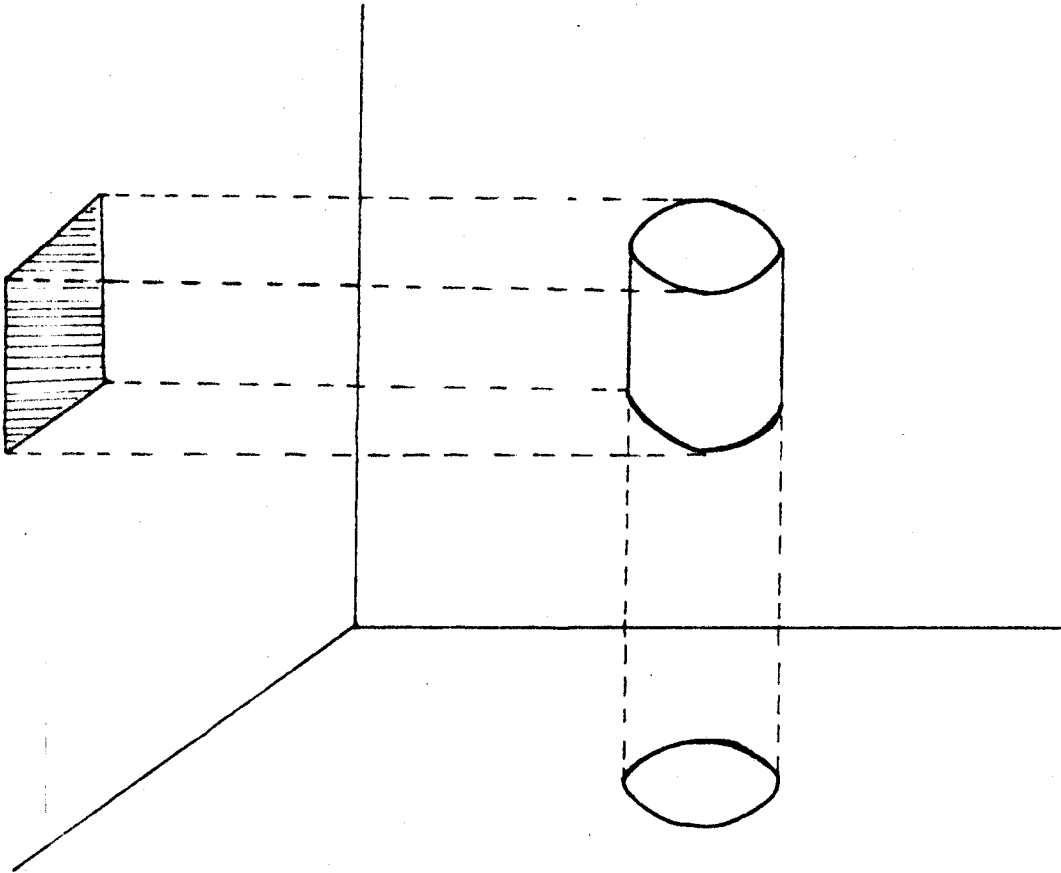

Figuur 2

Die projeksie van 'n driedimensionele voorwerp na twee dimensies (Frankl, 1971, p. 23)

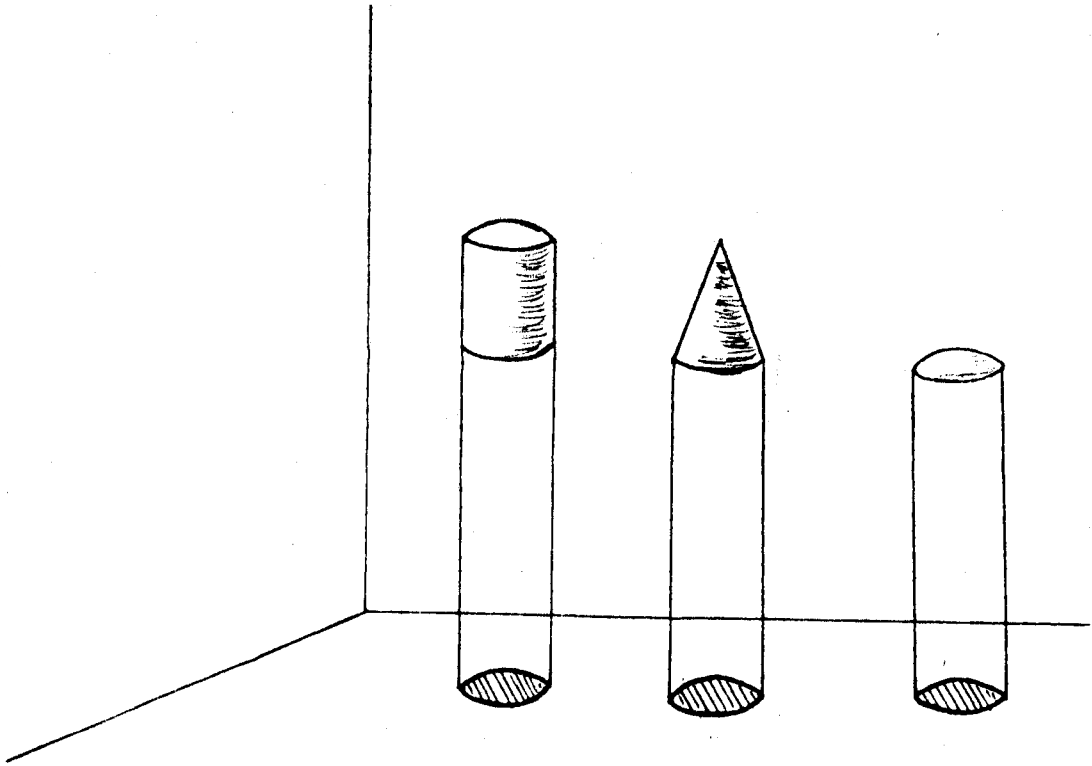

Figuur 3

Die projeksie van verskillende driedimensionele voorwerpe
na twee dimensies (Frankl, 1971, p. 24)

Frankl se siening van die vrye wil word goed opgesom in die volgende aanhaling:

All freedom has a 'from what' and a 'to what'. The 'from what' of man's freedom is his being driven; and the 'to what' is his being responsible, his having conscience (Frankl, 1975a, p. 52).

Die Wil tot Betekenis

Volgens Frankl is die basiese strewe van die mens om betekenis en 'n doel te vind om te vervul. Plesier (Freud), selfaktualisasie (Maslow), of mag (Adler), is nie die basiese strewe nie - plesier en selfaktualisasie is die *gevolg* van die strewe na en vervulling van betekenis; mag kán, onder sekere omstandighede, 'n *middel* tot die vervulling van betekenis wees. (Sien figuur 4.)

Plesier, selfaktualisasie, spitsondervindinge, mag, geld, besittings, ensovoorts word slegs as sodanig gesoek wanneer die basiese strewe, naamlik na betekenis, gefrustreer is (soos die boemerang wat na die gooier terugkeer as dit die doelwit gemis het), maar is selfverdelend omdat plesier of geluk nie 'n onafhanklike emosie is nie, maar *veroorzaak* moet word. Wanneer plesier of mag as sodanig nagestreef word, is dit dus 'n teken van 'n neurotiese verdraaiing van die mens se werklike strewe en kan hierdie valse strewe selfs 'n noëtiese neurose veroorsaak. Die doelwit van die mens se soeke lê dus *buite* homself, nie *in* homself nie (Frankl, 1971, 1975a & 1953). Die ironiese gevolg van 'n soeke na byvoorbeeld geluk, plesier, 'n goeie gewete en gemoedsrus is dat hulle 'n mens juis dān ontwyk (Frankl, 1967).

Frankl sê dus dat die mens nie geluk soek nie, hy soek 'n rede om gelukkig te wees.

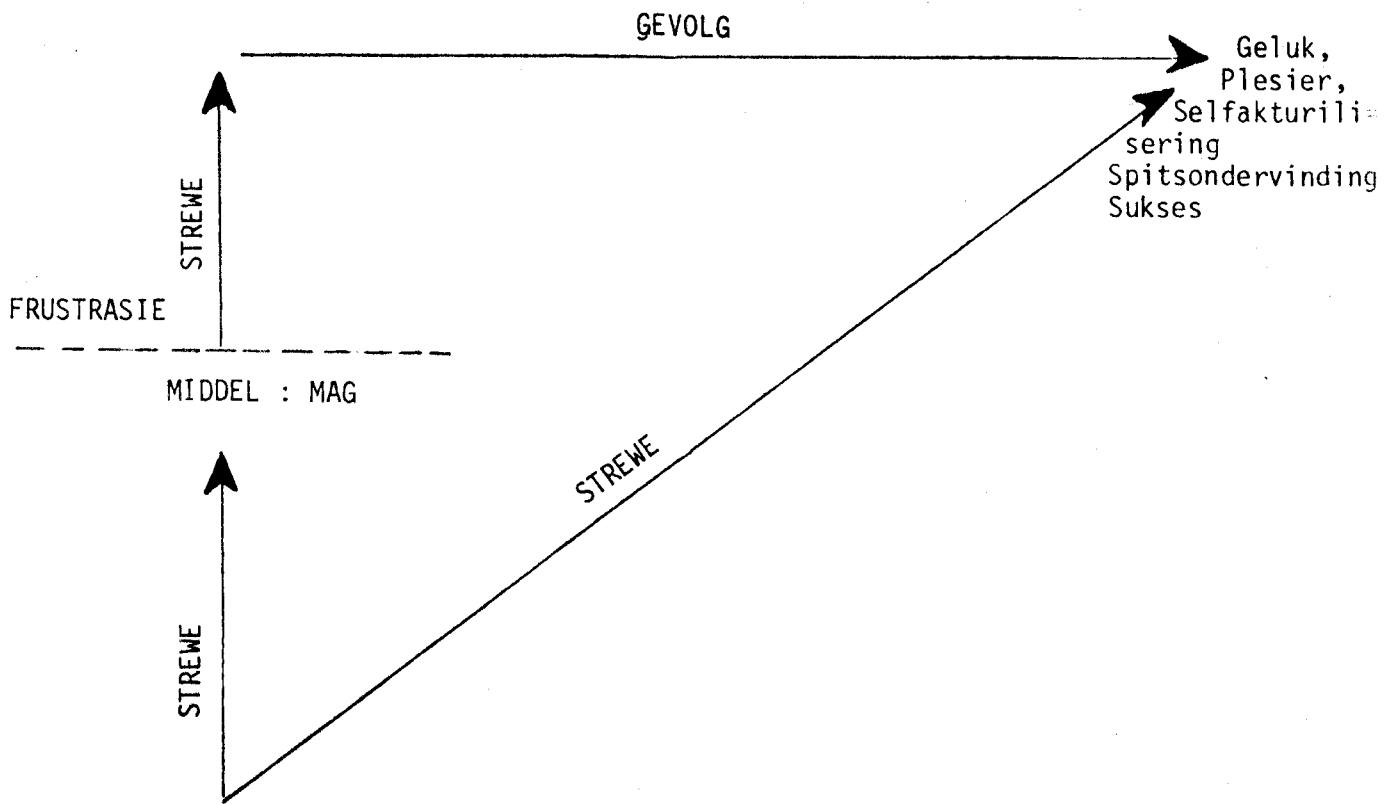

Figuur 4

Die grondliggende stewe van die mens en die gevolg van die frustrasie daarvan (saamgestel uit Frankl, 1971, pp. 34 & 36).

Hy neem sterk standpunt in teenoor Freud en ander wat die spanningsreduksie en homeostasesieninge handhaaf. Hy wys daarop dat 'n sekere mate van spanning, veral in die vorm van 'n strewe - selfs 'n worsteling - na 'n doel, noodsaaklik is vir die mens; as dit hom deur die samelewing ontnem word, skep hy dit deur middel van byvoorbeeld sport, misdaad, vinnig bestuur, waaghalsigheid, ensovoorts. Verveling, asook apatie, is een van die gevolge van die eksistensiële vakuum, en veroorsaak ernstige probleme in ons moderne samelewing - waar mense oor die algemeen baie vrye tyd het (Frankl, 1962, 1969b, 1971 & 1966b.) Frankl meen verder dat Allport en Maslow, wat ook bo genoemde standpunt verwerp, tog nie die kern van die saak bereik nie. Waar die klassieke psigoanaliese die mens na 'n *moet-doen*-aspek reduseer, reduseer hulle daardeur, wel nie so drasties nie, die mens na 'n *kan-doen*-aspek (Frankl, 1961a). 'n Mens kan miskien sê dat Frankl op die *behoort-te-doen*-aspek wys. Hy sê:

According to the logotherapeutic concepts, man is not primarily interested in any psychic conditions of his own, but rather is orientated toward the world, toward the world of potential meanings and values, which, so to speak, are waiting to be fulfilled and actualized by him (Frankl, 1967, p. 40).

'n Strewe na selfaktualisasie kan nie selfaktualisasie tot gevolg hê nie omdat daar geen rede, geen grondslag daarvoor is nie (Frankl, 1969b).

'n Gebrek aan betekenis in die lewe lei tot eksistensiële frustrasie of die eksistensiële vakuum - 'n wanhopige apatie. Frankl noem hierdie vakuum 'n *afgrond-ondervinding* in teenstelling met Maslow se *spitsondervinding*. Die ondervinding dat 'n mens se lewe betekenisloos is, kan lei tot reaksies soos aggressie, verslawing aan dwelmmiddels en 'n gevoel van depressie en neerslagtigheid, wat weerstand teen fisiologiese siektes kan verlaag, psigosomatiese simptome tot gevolg kan hê en ook 'n rede vir selfmoord kan wees. Die simptome

sal dus fisiologies en psigies van aard wees (Sien hierbo). Die teenwoordigheid van die eksistensiële vakuum is nie 'n teken van 'n geestesiekte nie maar wel van 'n geestesnood. Dit kan ook nie weggesus word met kalmeermiddels nie (Frankl, 1969a, 1971 & 1975).

Frankl (1953) beklemtoon die feit dat die psigoterapie nie slegs die herstel van die mens se vermoë om te werk en te geniet as doelstelling moet hê nie maar ook die herstel van sy vermoë om pyn te verduur. Vryheid van pyn, hetsy fisiese of geestelike pyn, afgesien van die prys wat daarvoor betaal word, kom neer op geestelike genadedood. Alte dikwels deel die mediese dokter pyn-, kalmeer- en slaapmiddels uit, sonder dat hulle werklik benodig word, terwyl hy verkies om die werklike behoefte van die pasiënt, naamlik 'n lewensfilosofie wat hom in staat sal stel om sy lyding te verwerk en die betekenis daarvan te ervaar, nie raak te sien nie. Ook die psigoterapeut maak hom dikwels hieraan skuldig deur die basiese behoefte en konflik toe te smeer en op kleinere aanpassingsprobleme te konsentreer. Hierdie benadering is dikwels minder pynlik maar ontnem die persoon die diepe ervaring van die betekenis van die situasie.

Die mens word gestoot deur drange maar getrek deur betekenis. Dit impliseer dat hy self kan besluit of hy die betekenis sal vervul al dan nie. Gevolglik impliseer die vervulling van betekenis altyd die neem van besluite en dus die *vrye wil*.

Vryheid sonder verantwoordelikheid degenerereer tot willekeurigheid. Verantwoordelikheid verwys na 'n betekenis, vir die vervulling waarvan ons verantwoordelik is en na 'n wese voor wie ons verantwoordelik is. Die mens is nie 'n geslote sisteem nie en om mens te wees, beteken om op iets of iemand buite die self gerig of ingestel te wees, om

oorgegee te wees aan 'n roeping, 'n mens of God. Die mens kan dus nie net vra wat hy van die lewe kan verwag nie maar wat die lewe *van hom* verwag (Frankl, 1971, 1955 & 1966b).

Die eksistensiële vakuüm kan in indiwiduele lewens voorkom maar oök in 'n gemeenskap. Die moderne samelewing met sy kwynende tradisies, waardes, norme en morele kodes, skep situasies waarin die eksistensiële vakuüm in toenemende mate voorkom. In die groep lei dit dikwels tot konformisme en totalitarisme.

Frankl identifiseer 'n kollektiewe neurose van ons moderne tyd, wat onderskei moet word van kliniese neurose. Eersgenoemde word gekenmerk deur een of meer van die volgende simptome, naamlik:

1. Planloosheid Dié mens lewe van dag tot dag, sonder om sy lewe te organiseer en is onbewus van wat hy daardeur mis. Die situasie waarin hy verkeer, is van verbygaande aard, sonder verpligtinge en verantwoordelikhede. Hy laat die geleentheid verbyglip sonder dat hy betekenis daarin vind. Hierdie houding word geopenbaar in situasies waarin die mens onseker is van die toekoms en bedreig voel - byvoorbeeld deur die atoombom.
2. 'n Fatalistiese houding teenoor die lewe. Dié mens sien homself as magteloos, die produk van uiterlike en innerlike omstandighede. Aangehelp deur sy lekekennis van nihilistiese teorieë en veral klasieke psigoanaliese, skuiwe hy enige skuld af op *meganismes* en *komplekse*. Om planne te maak, is nie net nutteloos nie, dit is onmoontlik. Hy is die speelbal van die noodlot.

3. Kollektiewe denke Dié mens verdwyn graag in die massa, sonder 'n spesifieke, unieke persoonlikheid van sy eie. Hy gee die stryd om 'n eie persoonlikheid gewonne, maar ly die gevolge daarvan.

4. Fanatisme Hierdie persoon gun 'n ander mens nie 'n opinie nie en nie eers 'n selfstandige persoonlikheid nie. Tog is die fanatikus se opinie nie sy eie nie maar dié van die massa.

Eersgenoemde twee simptome is veral kenmerkend van die Westerse samelewing; laasgenoemde twee van die Oosterse samelewing.

Frankl meen dat hierdie vier simptome ontstaan as gevolg van 'n ontvlugting van vryheid en verantwoordelikheid (juis dit wat die mens van die dier onderskei en van hom 'n geestelike wese maak) en kom vir hom neer op nihilisme. Hy beskou nihilisme as 'n geestelike moegheid en vermoedheid en 'n nihilis as 'n persoon wat sê dat die lewe, bowenal sy eie lewe, sonder betekenis is. Hierdie kollektiewe neurose of nihilisme hou 'n wesentlike gevaar in vir die hele wêreld en is veral in Europa te bespeur.

Hy wys daarop dat die mens besig is om sy beeld van homself in toenemende mate af te breek. Eers het hy homself gesien as 'n skepseel, geskep na die beeld van God; toe, in die masjienera, as die skepper; en nou, in die *super-industriële revolusie*, om Alvin Tofler (1970) se term te leen, begin hy homself as *niks anders as 'n rekenaar* beskou. In hierdie *niks anders as*-siening lê die groot gevaar waarteen Frankl so dringend waarsku.

Hy identifiseer 'n paar vorms wat hierdie kollektiewe neurose kan aanneem, naamlik werkloosheidsneurose, vryetydneurose, die neurose van aftrede en die Sondagneurose. Dikwels is die eksistensiële vakuum nie ooglopend nie, maar kom dit tot uiting in 'n kompenserende, oordrewe gejaag na plesier, sensasie of mag.

Om hierdie kollektiewe neurose van die tweede helfte van die twintigste eeu te help voorkom en genees het die psigoterapie 'n teorie en onderliggende filosofie nodig wat plek maak vir betekenis en waardes en wat 'n volledige, driedimensionele mens voorstel (Frankl, 1971, 1969a, 1967 & 1963).

Die Betekenis van die Lewe Daar is volgens Frankl nie 'n universele betekenis van die lewe nie (wat duidelik onderskei moet word van 'n *uit-eindelijke* betekenis), maar slegs die unieke betekenis van elke situasie. Betekenis is dinamies en uniek vir elke mens en elke situasie. Tog is daar sekere algemene situasies wat vir groepe mense en vir die mensdom as geheel, selfs ook deur die eeue, dieselfde betekenis mag hê. Dit is naamlik *waardes* - die algemene betekenis wat uitkristalliseer uit dié tipiese situasies waarteenoor 'n gemeenskap of die mensdom te staan kom. Slegs in dié sin kan daar van universele betekenis gepraat word (Frankl, 1971, 1966c & 1975a).

Frankl onderskei drie groepe waardes, naamlik:

1. Skeppende waardes verteenwoordig dit wat die persoon *gee* aan die wêreld. Hierdie waardes word gewoonlik deur middel van 'n mens se werk vervul. Die tipe werk wat 'n persoon doen, is nie juis van belang

nie. Wat wêl van belang is is die *betekenis* wat die persoon daarin vind om te vervul; hōe hy die werk doen en wat sy hōuding daarteenoor is. Terwyl 'n persoon se werk betekenis en rigting aan sy lewe kan gee, kan dit ook dien as 'n toevlug. Die oomblik wanneer 'n persoon nie meer kan ledig wees nie, soos byvoorbeeld op 'n Sondag, tref dit hom hoe leeg en doelloos sy lewe in werklikheid is. Werkloosheid kan lei tot 'n chroniese '*Sondagneurose*' en kan as verskoning dien vir mislukkings op ander gebiede - die *as-omstandighede-net-anders-was*-tipe reaksie.

'n Persoon wat werkloos is kán daarenteen nog 'n sinvolle bestaan voer en terselfdertyd sy kans op herindiensneming verhoog indien hy nie toegee aan apatie en hulpeloosheid nie, maar sy tyd sinvol met positiewe take, bedrywighede en gedagtes vul. Elke mens bly uniek en het 'n unieke bydrae om te lewer; 'n unieke verantwoordelikheid (Frankl, 1963 & 1971).

2. Belewingswaardes is dit wat 'n persoon van die wêreld néem. Belewingswaardes word veral geaktualiseer in die ondervinding van die liefde. Frankl (1963, pp. 149-150) sê:

Without any contribution of his own, without effort or labor - by grace, so to speak, a person obtains that fulfillment which is found in the realization of his uniqueness and singularity. In love the beloved person is comprehended in his very essence, as the unique and singular being that he is; he is comprehended as a self, and as such is taken into another ego.

Ware liefde dring deur tot die noëtiese dimensie en sluit beide die fisiese en psigiese dimensies in, maar kan daarsonder klaarkom. Die liefde gebruik die fisiese en psigiese dimensies om homself in uit te druk. Dit is nie plek- of tydgebonde nie; die beminde kan afwesig of

selves dood wees maar nōg bemin word. Ware liefde is ook nie beperk tot liefde tussen die geslagte nie maar kan tussen ouer en kind, vriende of familie wees en vind sy hoogste uiting in die liefde van en vir God (Frankl, 1963, 1969a & 1975).

Frankl (1963) onderskei tussen onbeantwoorde liefde, wat nie tevergeefs of skadelik is nie maar die mens *verryk* en geluk bring omdat dit die vervulling is van betekenis; en beantwoorde liefde wat *skeppend* is, aangesien dit die minnaars help om sō te word soos hulle mekaar sien, naamlik soos God hulle geskep het, soos Hy hulle *bedoel* het.

Belewingswaardes vind nie slegs uiting in die liefde nie. Laasgenoemde is slegs één moontlikheid waardeur die wil tot betekenis vervul kan word, en 'n lewe sonder liefde hoef nie betekenisloos of leeg te wees nie. Enige situasie kan sinvol word, kan van 'n mens 'n ryker persoon maak, soos byvoorbeeld die verskillende kunste, die natuur en ook negatiewe gebeurtenisse. Enigiets wat 'n *belewenis* kan wees, kan ook waardevol en betekenisvol wees vir diē een wat dit belewe (Frankl, 1963).

3. Houdingswaardes kom tot uiting in die standpunt wat die persoon teenoor die onvermydelike inneem. Die *manier* waarop hy *sy kruis dra* is hier ter sprake en juis hierin lê 'n magdom moontlikhede vir die vervulling van betekenis (Frankl, 1963).

Frankl gee aansienlike aandag aan die waarde wat lyding kan hê vir die individu en lewer hierdeur 'n belangrike bydrae tot die sielkunde. Waar Allport (1961), byvoorbeeld, meen dat 'n volwasse mens

Langtermyn-doelwitte nodig het as 'n voorvereiste vir sielkundige rypheid, gaan Frankl 'n stap verder. Volgens hom kan die lewe sy hoogste betekenis bereik in 'n persoon se houding teenoor *onvermydelike* omstandighede - juis dié omstandighede wat 'n toekoms en langtermyn-doelstellings mag *uitsluit*. Lyding kry betekenis wanneer dit lyding is *ter wille van* Frankl onderskei hier die *tragiese drietal*, naamlik pyn, skuld en die dood en wys daarop dat *daar geen mens is wat kan sê dat hy nie misluk het nie, dat hy nie ly nie en dat hy nie sal doodgaan nie* (1971, p. 73). Die persoon se houding teenoor sy lyding bepaal of hy daarin 'n hoogtepunt van sy mens-wees sal bereik of, alternatiewelik, alle menswaardigheid verloor en soos 'n dier word, die slaaf van omstandighede en sy eie ellende. Dit is wel waar dat min mense hierdie innerlike vryheid behou; nogtans bly dit 'n ideaal wat binne die bereik is van elke mens (Frankl, 1969a).

Frankl (1971, p.79) som sy siening op met die woorde van Yehuda Bacon, ook 'n oorlewende van die konsentrasiekampe: ... *suffering can have a meaning if it changes you for the better.*

Ten opsigte van die belewing van die betekenis van die lewe is sy siening van tyd van besondere belang. Frankl (1966a) beskou die toekoms as bestaande uit moontlikhede. Die verlede, daarenteen, bestaan uit konkrete werklikhede - dit *is*. Die verlede is, as't ware, gepreserveer; dit bestaan en kan nie uitgewis word nie. Dit is ook nie van geheue afhanklik nie. Net soos 'n voorwerp kan bestaan, afgesien daarvan of iemand daarna kyk of nie, so bestaan die verlede, afgesien daarvan of iemand dit onthou of nie. Die potensialiteite, positief en negatief, wat 'n persoon gerealiseer het, die betekenis wat hy gevind het, gaan nie saam met hom graf toe nie, maar bly bestaan, buite die graf. Dit het deel van die werklikheid geword. Dit kan nie verloor word nie, maar kan ook nie gewysig of reggestel word

nie. Juis daarom is die hede van soveel belang, want dit is in die hede dat die mens *besluit* oor wat hy sal verêwig. Frankl noem dit *creation into existence*. Die verantwoordelikheid van die mens is juis die gevolg van die verbygaande aard van die lewe; daarom is dit ook 'n basiese eienskap van die mens se bestaan.

Die dood is die finale seël op 'n persoon se lewe. Dan is sy lewe voltooi, dit *is*. Die mens word 'n werklikheid by sy dood omdat hy dan *is* en is nie slegs *wordende* nie.

Daar bestaan 'n hiërargie van waardes wat noodwendig driedimensioneel gesien moet word. Gesien in twee dimensies kan waardes oënskynlik bots, aangesien hulle, in die tweedimensionele projeksie, mekaar oorvleuel. Gesien in drie dimensies is daar geen botsing nie en is die een in sy geheel bokant die ander. Daar is dus nie so iets soos waardekonflikte nie. Indien 'n persoon onvoorwaardelik die samelewing se waardes oorneem, kan daar in 'n besondere situasie botsing ontstaan. Indien, daarenteen, die uniekheid van die situasie in ag geneem word, kom die driedimensionele hiërargie na vore (sien figuur 5) (Frankl, 1971 & 1966c).

Morele en etiese waardes moet dus nog die toets van die individuele mens se gewete deurstaan. Die mens se gewete mag téén die waardes van die samelewing wees, in welke geval hy sy unieke betekenis sal vind deur sy eie gewete te gehoorsaam. Soms is die betekenis van die individu die waardes van die gemeenskap van môre. Tog, alhoewel skeppend, is die mens se gewete nie onfeilbaar nie en kan hy nooit heeltemal seker wees dat hy wél aan die ware betekenis oorgegee is nie. Die feit dat die mens nooit seker kan wees nie, beteken *nie*

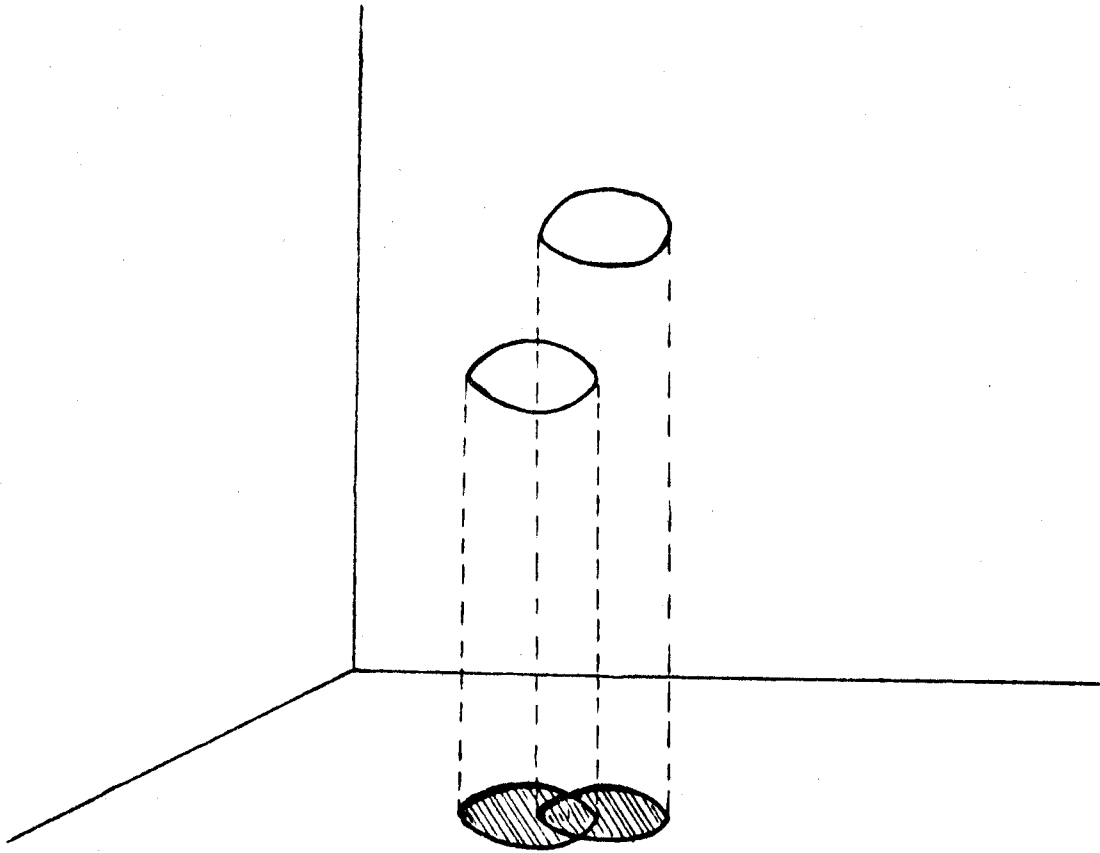

Figuur 5

'n Dimensionele voorstelling van oëskynlike waardebotsing
(Frankl, 1971, p. 57).

dat hy nie sy gewete ten alle tye moet gehoorsaam nie, maar wél dat hy 'n ander persoon die reg moet gun om volgens sy eie gewete op te tree.

Die mens *soek* betekenis, hy *geedit* nie, dus is betekenis nie subjektief nie maar trans-subjektief (buite die self). Daar is slegs een betekenis van elke situasie en dit is die ware een: betekenis is dit wat bedoel word. Daarom kan waardes nie afgedwing word nie, allermens deur die terapeut, maar moet die persoon gehelp word om die stem van sy eie gewete te hoor en gehoorsaam, om op verantwoordelike wyse sy unieke betekenis vir sy eie lewe en omstandighede te soek en te vind (Frankl, 1971 & 1966c)

Betekenis lê nie in die persoon self opgesluit nie, maar buite in die objektiewe wêreld. Selfaktualisasie, selfrealisasie, die vervulling van potensialiteite en moontlikhede in die persoon self is nie 'n einddoel nie en is selfverydelend wanneer hulle as sodanig nagestreef word, omdat hulle binne die persoon self lê. Onder sulke omstandighede word die objektiewe wêreld, insluitende sy medemens, slegs 'n middel tot 'n doel. Die objektiewe wêreld het dus geen betekenis of waarde behalwe wanneer dit deur die individu gebruik (of misbruik!) word as 'n hulpmiddel in sy selfaktualisering. Dit impliseer byvoorbeeld dat 'n mens lief het ter wille van sy eie selfaktualisering!

Die *vervulling van potensialiteite* kan gevaarlik wees aangesien die mens ook negatiewe potensiaal besit, byvoorbeeld tot misdaad, moord ensovoorts (Frankl, 1967). Hierin lê 'n basiese verskil tussen Maslow en Frankl (alhoewel Frankl dit nie as sodanig uiteensit nie), naamlik dat Maslow (1968) die mens as basies goed of minstens neutraal

beskou terwyl Frankl die bestaan van negatiewe potensiaal in die mens herken. Hy sê:

A human being is not one thing among others; things determine each other, but man is ultimately selfdetermining. What he becomes - within the limits of endowment and environment - he has made out of himself. In the concentration camps, for example, in this living laboratory and on this testing grounds, we watched and witnessed some of our comrades behave like swine while others behaved like saints. Man has both potentialities within himself; which one is actualised depends on decisions, but not on conditions (Frankl, 1969b, p.213).

Die mens beskik wêl oor 'n groot aantal potensialiteite en hy word met verskillende moontlikhede gekonfronteer elke keer as hy 'n keuse moet maak. Hy is vry om te kies, maar ook verantwoordelik vir watter potensiaal, watter moontlikhede hy vervul (Frankl, 1961a & 1967).

Frankl pleit vir die aanvaarding van motiewe op sigwaarde. Hulle is gewoonlik nie *reaksie-formasies en verdedigingsmeganismes* nie en die filosoof, sielkundige of terapeut wat die mens se hoogste strewes en skeppinge as byvoorbeeld blote sublimasies van die geslagsdrang (of enige ander drang) beskou, is besig om die mens en die samelewing af te breek. Hy haal soos volg uit W.I. Thompson (1962, in Frankl, 1971, p. 53) aan:

If the most educated members of our culture continue to look at geniuses as disguised sexual perverts, if they continue to think that all values are the specious fictions that are normative of collective man but not of the clever scientist who knows better, how can we be alarmed if the mass of our culture shows little regard for values and instead loses itself in an orgy of consumption, crime and immorality?

Frankl maak hier 'n uiters belangrike stelling, naamlik dat teorieë wat strewes soos plesier, seksuele vryheid, 'n goeie gewete, gemoedsrus, ensovoorts as die einddoel van die menslike bestaan voorhou, in werklikheid besig is om die mens te verlei sodat hy, in sy dikwels-gefrustreerde en kunsmatige soektog na plesier, mag, ensovoorts, uiteindelik sy toevlug na dwelmmiddels, seks, ensovoorts neem. Hy sê:

One would assume that a sound philosophy of life is what is needed to overcome the existential vacuum. But, alas, philosophy, too, is dismissed as a mere sublimation of repressed sex ... I suspect that in our days rather the contrary is true. All too often sex functions as a cheap escape from those philosophical and existential problems and challenges by which we are besieged in an age like ours (Frankl, 1966b, p. 104).

Omdat die Westerse wêreld so vasgevang was in die streng Victoriaanse beskouinge oor geslagsake, is hy ook nou traag om af te sien van Freud se teorie (en lekevertolkings en uitbreidings daarvan) wat hom daarvan bevry het. Veral die Amerikaner se eensydige strewes na vryheid, of demokrasie, het veroorsaak dat hy verantwoordelikheid, waardes en ideale saam met puriteinse voorskrifte verwerp het. Die reaksie het 'n oorreaksie geword (Frankl, 1966b & 1971). Frankl sê verder:

As for myself, I would not be willing to live for the sake of my reaction formations, even less to die for the sake of my defense mechanisms (Frankl, 1971, p. 54).

Frankl (1963 & 1971) maak ook die stelling dat die Nazi-konstrasiëkampe nie hulle oorsprong in staatskantore gehad het nie, maar die gevolg was van teorieë wat uitgedink is deur nihilistiese professore en filosowe. Psigoanaliese kan ook uitloop op breinspoeling, terwyl die nihilistiese siening van die analis, eerder as die pasiënt se

onbewuste motivering, aan die kaak gestel word.

In sy teorie sê Frankl dus dat die lewe betekenis het (die Betekenis van die Lewe), een waarvoor die mens nog altyd gesoek het (die Wil tot Betekenis) en dat hy vry is om die vervulling van hierdie betekenis te onderneem (die Vryheid van die Wil).

Terwyl Frankl se teorie in Europa gestalte aangeneem het, het sy beskouinge, alhoewel op 'n kleiner skaal, 'n parallel gevind in 'n gedeelte van Gordon Allport se teorie. Allport was een van die eerste teoretici in die V.S.A. wat sterk standpunt ingeneem het teen die reduksionalisme van die bestaande Behavioristiese en Freudiaanse denkrigtings, alhoewel sy bydrae tans oorskadu word deur die meer omvattende bydraes van Abraham Maslow en Rollo May.

Allport beklemtoon, soos Frankl, die belangrikheid van *huidige* motiewe en gedrag en plaas die klem op die mens as 'n dinamiese, geïntegreerde geheel. In teenstelling met Frankl beskou hy die mens as 'n tweedimensionele of psigofisiese eenheid hoewel hy in sy latere jare uiters simpatiek teenoor Frankl se teorie gestaan en self laasgenoemde se werk in die V.S.A. bekend gestel het. In sy voorwoord tot Frankl se boek *Man's Search for Meaning* (1969a) bestempel Allport Frankl se werk as *the most significant psychological movement of our day.*

Allport (1961 & 1955) beklemtoon die belangrikheid van *doelgerigtheid* en *planmatigheid* as 'n verskynsel van laat adolessensie en volwasseheid. Hy sê:

In order to be normal an adolescent, and especially an adult, needs a defining objective, a line of promise. It is not necessary that the goals be rigidly focused, but only that a central theme of

striving be present (1961, p. 126).

'n Gebrek aan hierdie strewe is 'n teken van onrypheid. 'n Ryp of volwasse persoonlikheid, daarenteen, word daardeur gekenmerk dat dit 'n duidelike begrip van die doel van die lewe met betrekking tot 'n verstaanbare teorie; met ander woorde 'n verenigende filosofie van die lewe het. Hierdie lewensfilosofie integreer die persoon as strewes en doelwitte tot 'n sinvolle en harmonieuse geheel. 'n Gebrek hieraan lei tot 'n verskeidenheid negatiewe reaksies wat wissel tussen ongelukkigheid, 'n gevoel van futiliteit en nutteloosheid tot selfmoord, as gevolg van 'n onuithoudbare gevoel van sinloosheid. Allport (1961) erken ook die waarde van lyding en sê: ... *maturity must have a quota of suffering, if only that it may be surmounted (p.305).*

Dit is volgens Allport (1961) ook onmoontlik om 'n persoon te verstaan sonder kennis van sy langtermyn-doelwitte of 'intensies.' Sy siening van motivering is dan ook gebaseer op sy basiese uitgangspunt, naamlik dat die mens nie gestoot word deur sy drange nie, maar getrek word deur sy intensies. Allport besef ook dat doelgerigtheid en planmatigheid noodwendig 'n mate van vryheid impliseer en sê:

The relative freedom of man lies in his seeking and utilizing knowledge that will enable him to discover the final shape of his life. The final shape will incorporate all dependencies, but will move toward the guiding image, the unfulfilled promise (1961, p. 564).

Hy beklemtoon ook dat dié ding wat aan die persoon se lewe rigting gee, *buite* die self moet wees. Die persoon moet werklik *betrokke* wees by iets of iemand.

Abraham Maslow (1908 - 1970) se teorie is ook op 'n dinamiese en holistiese beskouing van die mens gebaseer. Hy gaan van die standpunt uit dat die mens basies goed of minstens neutraal is. Verder beskik waarskynlik elke mens oor 'n aktiewe neiging tot groei of aktualisasie, 'n neiging wat onderdruk kan word maar waarskynlik nie uitgewis kan word nie. Negatiewe reaksies buite verband, soos neurotiese gedrag, patologiese aggressie en geweld, is die gevolg van die frustrering van behoeftes. In sy teorie van motivering onderskei Maslow tussen basiese behoeftes en *metabehoeftes*. Die basiese behoeftes van veiligheid, sekuriteit, liefde, respek en self-waarde moet bevredig of oorwin word voordat die persoon as't ware *vry* is om te groei, of om ten volle mens te word. Dit is veral in sy siening van persoonlikheids groei of selfaktualisering (die bevrediging van die metabehoeftes soos byvoorbeeld waarheid, eenheid, regverdigheid, skoonheid, volmaaktheid en orde) dat Maslow die ervaring van die sinvolheid van die lewe bespreek. Hy het hom veral op die studie van persone wat as sielkundig ryp of volwasse beskou kon word, toegespits. As gevolg hiervan het hy tot die gevolgtrekking gekom dat die hoofkenmerk van sulke mense is dat hulle *selfaktualiserend* is, met ander woorde dat hulle besig is om hulle talente, vermoëns en potensialiteite ten volle te gebruik en te ontwikkel. Alhoewel sulke mense betreklik seldsaam is, meen Maslow dat volwasse mense wat nie selfaktualiserend is nie, in werklikheid siek is en dat slegs metamotivering werklik *menslike* motivering is.

Maslow identifiseer verskeie eienskappe wat algemeen by selfaktualiserende mense voorkom, maar slegs dié wat betrekking het op die huidige studie sal hier bespreek word. (Nogtans toon verskeie aspekte van die res van Maslow se werk ooreenkomste met Frankl se waar-

nemings.) Maslow het naamlik bevind dat sulke mense probleemgesentreerd is. Hulle het een of ander onselfsugtige taak om te vervul, 'n siening of 'n probleem buite hulleself waaraan hulle hulle energie en aandag met oorgawe wy. Dit is vir hulle 'n lewenstaak of -roeping en is gewoonlik iets wat hulle as hulle verantwoordelikheid of plig beskou en is nie altyd aangenaam nie. Hulle beskou hulleself as verantwoordelik vir hulle daade en as vry om self besluite te neem. Daarby is hulle betreklik stabiel wanneer hulle met negatiewe omstandighede, lyding, ensovoorts gekonfronteer word. Sulke ondervindinge kan ook groei tot gevolg hê. Hulle gedrag is gebaseer op en gerig deur 'n sisteem van waardes, of 'n lewensfilosofie wat gewoonlik nie kultureel-verbonde is nie maar van 'n meer universele, maar nie noodwendig geleerde, aard nie (Maslow, 1968, 1970 & 1971).

Die mate waartoe Maslow & Frankl se beskouinge oor basiese sake ooreenkom, word duidelik deur Maslow (1966) uiteengesit. Hy sê byvoorbeeld:

I agree entirely with Frankl that man's primary concern (I would rather say 'highest concern') is his will to meaning, en verder Frankl's 'will to meaning'... (is), I feel, compatible both with my empirical-personological description of self-aktualizing people ... and with my theoretical statements in which self-aktualization is used as a concept (p.108).

Wat Frankl se kritiek van Maslow se siening van selfaktualisering as *doelwit* betref, is dit duidelik dat dit hoofsaaklik hier gaan oor 'n verskil in terminologie en klem. Maslow (1966) het verkies om op daardie stadium nie te spesifiek te wees met sy terminologie nie, maar erken dat, wat selfaktualiserende mense betref, terme soos *behoefte aan en gemotiveer deur* eerder vervang moet word deur terme soos *liefde vir en verlange of strewe na*. Wat die term selfaktualisering self betref

word die indruk geskep dat Maslow beseft het dat sy keuse van die term as *doelwit* en nie as *gevolg* nie, ongelukkig was, maar dat hy dit nie wou prysgee nie aangesien dit sy kernbegrip was. Alhoewel hy dikwels van die soeke na of behoefte aan selfaktualisering praat, het hy ook beseft dat mense wat dit direk soek, dit nie bereik nie (1966). Hierdie oënskynlik basiese verskil tussen die teorieë is dus op nadere ondersoek nie van veel belang nie, alhoewel Frankl se terminologie beslis meer akkuraat is en nie soveel ruimte vir wanvertolking laat nie.

'n Verdere interessante verskil tussen die twee teorieë lê in Maslow se onderskeiding tussen gebreksmotivering en groeimotivering. Waar Frankl die wil tot betekenis as die basiese strewe van *alle* mense beskou, meen Maslow dat dit slegs as motief dien of na vore kom wanneer die basiese behoeftes bevredig is. Maslow identifiseer dus die wil tot betekenis meer spesifiek met sielkundige rypheid. Terwyl neurose die gevolg is van 'n gebrek aan liefde, sekuriteit, respek en selfwaarde, ensovoorts, ontstaan *metapatologie*, met ander woorde die eksistensiële vakuum, noëtiese neurose, ensovoorts wanneer die basiese behoeftes bevredig is maar die persoon nie aan 'n metabehoeftte oorgegee is nie. Die siening herinner wel aan Frankl se beklemtoning van verskillende kategorieë oorsake van neuroses - hier is beslis 'n behoefte aan verdere navorsing! Maslow se siening het die implikasie dat 'n vraelys soos dié wat hier behandel word moontlik slegs geldig is vir mense wie se basiese behoeftes reeds genoegsaam bevredig is. Dit wil nie impliseer dat metabehoeftes (of 'B-waardes') nie by almal bestaan nie. Maslow (1971, p. 44) sê:

I would go so far as to claim that these B-values are the meaning in life for most people, but many people don't even recognize that they have these metaneeds. Part of the counselor's job may be to make them more aware of these needs in themselves....

Maslow se teorie word aangevul deur die beskouing van Colin Wilson. Hy wend 'n daadwerklike poging aan om 'n grondslag vir die nuwe eksistensialisme daar te stel en is van mening dat die morbiede pessimisme van die 'ou' eksistensialiste, soos byvoorbeeld dié van Satre, die gevolg was van die feit dat hulle *hulle rug gedraai het op die belangrikste aspekte van die fenomenologie* (1966a). Hy meen dat die eerste helfte van die twintigste eeu as *die tydperk van betekenisloosheid* bekend sal staan, maar dat die filosofie en sielkunde nou 'n nuwe tydperk binnegaan, een waarin die mens se strewe na sinvolheid positiewe aandag sal ontvang. Die mens se vermoë tot vervulling of selfaktualisasie sal 'n sentrale rol in beide voorligting en opvoedkunde verkry. In sy *Outsider*-reeks (bestaande uit ses boeke) asook latere werke (1966b & 1973) versamel Wilson 'n indrukwekkende hoeveelheid materiaal uit die filosofie, sielkunde en die verhalende lektuur wat wys op die behoefte aan en die begin van hierdie nuwe rigting wat hy die *na-Freudiaanse revolusie* noem.

Sy hoofsinthese loop grotendeels parallel met dié van Maslow en hy identifiseer sy beeld van die *Outsider* met Maslow se selfaktualiserende persoon. Hy beskou ook die grondliggende uitgangspunte van Maslow en Frankl as identies (Wilson, 1973). Daar is nogtans verskille tussen die drie teorieë en veral tussen dié van Wilson en Frankl. Hierdie verskille kom veral in die *Outsider*-reeks na vore en lê grotendeels in die *oplossings* wat vir die mens se dringende gevoel van sinloosheid gebied word. Hierdie verskille lê egter buite die bestek van hierdie studie.

Wilson sien die basiese probleem as *the strange human incapacity to lay hold on experience* (1966, p. 19). Hierdie stelling herinner aan Frankl se definisie van die gewete as die vermoë om die betekenis van 'n situasie aan te gryp. Wilson (1973) gebruik die beeld van 'n rivier

om die mens se geestesfunksies te illustreer. Hy meen dat die mens se geestesenergie basies dinamies en voortvloeiend is. Die mens is toekomsgeoriënteerd en strewe na waardes buite homself. Dit is juis hierdie uitstrekking na waardes wat die energie laat vloei en nie die stootkrag van drange of die wil tot mag nie. So 'n toekomsgeoriënteerde persoon, met ander woorde 'n gesonde persoon, bou ook 'n reserwevoorraad energie, soos 'n 'meer', op wat gebruik word by byvoorbeeld spits-, skeppende- of mistiese ondervindinge. Dit dien as 't ware as versterker. Hy sê:

For when I am in a healthy, active state, unexpected pleasures are always producing minor peak experiences, and the peak experience, with its sense of an objective standard of meaning, worth striving towards, releases my vital reserves. That is, it gives me a reason for making efforts, and it is through effort that the will stays healthy

(sy klem) (Wilson, 1973, p. 223). Die hele proses is 'n opwaartse spiraal, maar geskied nie sonder 'n doelbewuste poging om die dikwelsverskuilde betekenis van elke situasie te ontdek. Wilson (1973) praat van die vermoë van geesteskragte of *intensies om in te dring* in die betekenis van 'n situasie, om dit te dekodeer. Hy lê besonder klem op die rol wat deur die wil gespeel word; die absolute interafhanklikheid van wil en die ervaring van betekenis en die versterkende invloed wat hulle op mekaar het. Die wil om iets te gebruik, indien dit sterk genoeg is, bou 'n druk op wat op sy beurt deur die betekenis wat die persoon ervaar versterk word. Hierdie hoë druk is noodsaaklik vir die gesonde en doeltreffende funksionering van die psige. Om die betekenis wat in enige situasie opgesluit is, te ervaar, moet die persoon daarop ingestel wees, hy moet energie daarin belê.

Wanneer 'n persoon nie bereid is om so 'n belegging van energie te maak nie, word die betekenis van die situasie nie ontdek nie. Die

persoon is nie daarop ingestel nie, is nie voorbereid nie, maar verveeld. Wilson (1973, p. 256) sê: *The difference between life failure and the peak experience is a difference in preparedness.* 'n Gebrek aan druk lei daartoe dat betekenis nie ontdek word nie, die persoon is ontmoedig en die vloei van energie verstop sodat dit opdam. In plaas daarvan dat energie nou as versterker vir spitsondervindinge dien, dien dit as versterker vir die negatiewe houding. Dit is 'n bouse kringloop van verveling, apatie, depressie, moegheid en wanhoop; 'n toestand van stagnasie en geestesversmooring. Soos Frankl beklemtoon Wilson (1956) die vryheid van die mens om stelling in te neem, 'n vryheid wat nie willekeurigheid is nie maar 'n intensiteit van wil, 'n uitdrukking van dié deel van die mens wat nie tevrede is met die onbenullighede van die lewe nie. Hy sê verder:

Man's freedom is a reality - a reality that makes a difference to his physical, as well as his mental health ... In order to realize his possibilities, man must believe in an open future; he must have a vision of something worth doing. And this will not be possible until all the determinism and pessimism that we have inherited from the 19th century - and which has infected every department of our culture from poetry to atomic physics - has been dismissed as fallacious and illogical. Twentieth-century science, philosophy, politics, literature - even music - has been constructed upon a 'weltanschauung' that leaves half of human nature out of account (Wilson, 1973, pp. 219-220).

Rollo May (1909 -) is grootliks vir die bekendstelling van eksistensiële sielkunde in die V.S.A. verantwoordelik en wel met die boek *Existence* (1958) waarvan hy saam met Ernst Angel en Henri Ellenberger, redakteur was. Sedertdien het hy 'n belangrike bydrae gelewe as beide vertolker van eksistensiële denke en selfstandige denker. Alhoewel Frankl en May wel bewus is van mekaar se teorieë is dit opvallend dat hulle uiters selde in hulle publikasies na mekaar verwys. Tog is 'n vergelyking van hierdie twee skrywers van groot belang aange-

sien hulle, alhoewel verteenwoordigers van twee verskillende wêrelddele, basies dieselfde verskynsel beskryf en dieselfde gevare, soms ook dieselfde moontlikhede, daarin raaksien. Die verskille, waarop nie hier ingegaan kan word nie, lê grootliks in die beklemtoning van sekere aspekte, soos die rol van die wil en innerlike prosesse, terwyl May, soos trouens ook Maslow nie Frankl se geloof in en beklemtoning van die transendente deel nie.

May (1967) is van mening dat die sielkunde oor die algemeen sommige van die mees basiese eienskappe van die menslike bestaan geïgnoreer het of selfs onderdruk het. Hy lê veral klem op wat hy die *menslike dilemma* noem, naamlik die mens se vermoë om homself as beide objek en subjek te beskou. Hy is beide gedetermineerd *en* rasioneel. Die mens se biologiese samestelling en aspekte van sy omgewing determineer hom, maar terselfdertyd is hy *bewus* van hierdie feit en tree hy in hierdie bewustheid op. Dit is in die wisselwerking tussen die twee pole dat die mens se potensiaal, sy skeppende vermoë, lê. Voordat die sielkunde die mens werklik sal kan verstaan - en help - moet hy hierdie paradoks aanvaar en die implikasies daarvan beseef. Die mens se vryheid lê nie in sy vermoë om homself as *subjek* te ondervind nie, maar juis in sy vermoë om beide pole te ondervind. Om aan slegs een pool vas te kleef - soos in obsessionele beheer of onverantwoordelike losbandigheid, is 'n teken van neurose, van 'n ontvlugting van die vryheid - en gevolglik ang - wat tussen die twee pole lê (May, 1950).

May (1967) is van mening dat die dilemmas van die lewe neig om ten tye van onsekerheid of oornag te intensifiseer en dus moeiliker aanvaarbaar is. Waardes en tradisies val weg en die individu is aan homself oorgelaat. May identifiseer die kernprobleem van die moderne

mens as een van 'n gebrek aan betekenisvolheid as 'n individu. Die identiteitskrisis van die vyftiger jare het uitgebrei tot 'n gevoel dat die individu geen indruk op die lewe kan maak nie. Hy som die gevoel op met die woorde: *Even if I did know who I am, I couldn't make any difference as an individual anyway* (May, 1967, p. 26). Hierdie gevoel word grotendeels teweeggebring deur die vooruitgang van die tegnologie, met die gevolglike afbreking van godsdienstige en morele gedragskodes en die wetenskap se onvermoë om, tot op hierdie stadium, enigiets behalwe die masjienmodel in hulle plek te stel.

May (1953, 1967, 1972a & 1972b) beklemtoon die feit dat, wanneer mense onbeduidend of magteloos voel, 'n geweldige angs ontstaan en dat hulle sin van verantwoordelikheid ook afgebreek word. Die gevolg is 'n inkrimping van bewustheid, 'n onvermoë om enige uitweg in te sien en 'n terugkeer na die spreekwoordelike uterus. Hierdie inkrimping van die bewustheid vind uitdrukking in 'n gevoel van apatie en traak-my-nie-agtigheid of pseudo-onskuldigheid. Aggressie en vyandelikheid, hetsy na binne of na buite gekeer, word dan aangegryp om hierdie 'vakuum van ingekrimpte bewustheid' te vul, terwyl die gevorderde tegnologie met groot welslae vir hierdie doel ingespan word. Geweld skakel juis die moontlikheid van ware kommunikasie uit en lei tot verdere isolasie van die individu. Dit is 'n bose kringloop en May stel voor dat, aangesien daar nie van hierdie dilemmas van ons tyd gevlug kan word nie, hulle eerder vierkantig gekonfronteer moet word.

Die identiteitskrisis kan geensins los gemaak word van bogenoemde verskynsels nie. Wanneer 'n persoon angs ervaar, voel hy bedreig; angs

is trouens die bedreiging van waardes wat 'n persoon met sy bestaan as 'n self identifiseer en 'n persoon kan slegs dié angs ('n onvermydelike komponent van geestelike groei) te bowe kom in die mate waartoe sy waardes sterker is as die bedreiging (May, 1967). Neurotiese angs ontwikkel as gevolg van 'n onvermoë om normale angs te bowe te kom. May meen dat die moderne mens in 'n groot mate nie die vermoë besit om te waardeer nie. Die samelewing stel in toenemende mate eksterne, konkrete en onpersoonlike eise met betrekking tot produktiwiteit en kennis - 'n kennis wat getoets word deur middel van die aantal feite wat in 'n gegewe tyd geproduseer kan word. Die waarderingsproses is dus ekstern van aard en word dikwels bloot 'n funksie van die rekenaar. Onder sulke omstandighede is die mens inderdaad niks meer as 'n rekenaar nie. selfs minder, aangesien hy nie met die rekenaar op laasgenoemde se eie gebied kan meeding nie (May, 1967). Die gevolg van hierdie redusering tot 'n masjien is 'n ondermyning van die waardigheid, vryheid, waarde en ingewikkeldheid van die mens. May (1953) praat beskrywend van *die hol mense*. So 'n mens weet nie wat hy wil hê nie, selfs nie wat hy voel nie. Hy is besluiteloos, verward en soms wanhopig. Hy laat hom lei deur wat hy meen hy, volgens die vereistes van die groep, behoort te doen; hy wil aanvaar word en in die groep verdwyn. Verveling en 'n intense eensaamheid, te midde van en ten spyte van die groep dryf hom dikwels na byvoorbeeld oppervlakkige seksuele verhoudings en 'n vroeë huwelik wat sonder betekenis en ware oorgawe is en sy verlatenheid slegs beklemtoon. Die werklike taak van die mens lê eerder in sy innerlike vermoë om 'n situasie te waardeer, om in elke besondere situasie sy eie waardes te kies, om betekenis en sinvolheid raak te sien.

Dit is die mens en nie die rekenaar wat ideale kan hê en doelwitte kan stel, die planne kan maak en homself aan die verwesenliking daarvan kan oorgee (May, 1967).

Die gemeenskaplike kern wat uit bogenoemde teoretiese bespreking na vore kom kan kortliks met behulp van 'n aantal sleutelgedagtes soos volg opgesom word:

1. Die mens het 'n basiese behoefte aan 'n *lewensfilosofie* wat hom in staat stel om sý lewe, asook die lewe in die algemeen, te *verstaan*, en wat *sin* en *rigting* daaraan gee.
2. Wanneer so 'n lewensfilosofie wel sin aan sy lewe gee, voel hy hom *geroepe* om homself aan die *planmatige vervulling van ideale* en die *bereiking van 'n besondere doelwit* wat uit sy lewensfilosofie vloei, *toe te wy*.
3. Hierdie *besliste strewe* gee so 'n persoon 'n gevoel van *bevreëdiging*, van *waarde* en die gevoel dat hy *besig is om iets te bereik*, asook dat dit wat hy reeds bereik het die *moeite werd* was.
4. Die gebrék aan so 'n lewensfilosofie en dus begrip van die lewe het tot gevolg 'n *fatalistiese houding* en 'n gevoel van *magteloosheid* en *verwarring*.
5. Die gebrek aan ideale en doelstellings skep 'n gevoel van *rigtingloosheid*, *nutteloosheid*, *verveling* en *waardeloosheid*.
6. Die gevolg hiervan is dikwels *neerslagtigheid*, *depressie* en 'n gevoel van *moedeloosheid*.

Daar is reeds in Hoofstuk 1 op die behoefte aan navorsing oor die verskynsel van die ervaring van die sinvolheid van die lewe ge-wys. Dit het verder uit die teoretiese oorsig geblyk dat, ten spyte van verskille daar tog 'n basiese gemeenskaplike kern geïden-tifiseer kan word tussen teorieë wat as verteenwoordigend beskou kan word van 'n tot dusver vaag omlynde Derde Rigting in die sielkunde.

Hierdie gemeenskaplike kern kan nou as grondslag vir verdere na-vorsing gebruik word.

HOOFSTUK 3

DIE PROBLEEM

Een moontlike metode met behulp waarvan navorsing oor Lewenshouding gedoen kan word, is 'n selfverslag-vraelys. So 'n vraelys kan onder andere gebruik word om die lewenshouding van verskillende populasies, byvoorbeeld verskillende taal-, kultuur-, rasse- en sosio-ekonomiese groepe te vergelyk asook om die verband tussen Lewenshouding en geestesgesondheid te bestudeer.

Die vraelys wat tans die algemeenste gebruik word vir die meting van Lewenshouding is die *Purpose in Life (PIL) vraelys* (1964) van J.C. Crumbaugh en L.T. Maholick. Dit bestaan uit 20 Likert-tipe items. 'n Sewe-punt-skaal word gebruik waarin 'n hoë telling op hoë sinvolheid dui en 'n lae telling op die bestaan van 'n noëtiese neurose en 'n eksistensiële vakuum. Die individuele telling is die somtotaal van die waardes wat hy omkring het.

Die PIL is reeds deur verskeie navorsers toegepas, met bevredigende resultate. Dit dui daarop dat die vraelys 'n redelike mate van geldigheid besit. Crumbaugh & Maholick (1964) en Crumbaugh (1968) het byvoorbeeld gevind dat die skaal betekenisvol onderskei tussen groepe wat gewissel het van 'n groep nagraadse studente met 'n hoë lewensdoel tot gehospitaliseerde alkoholiste en psigotiese pasiënte. Die PIL het verder betekenisvol met die MMPI-depressieskaal gekorreleer. Crandall & Rusmussen (1975) het 'n negatiewe korrelasie gevind tussen die PIL en hedonistiese waardes (plesier, opwinding en gemak) en 'n positiewe korrelasie tussen die PIL en 'n opregte godsdienstige

oriëntasie. Cunningham (1975) se bevindings dui daarop dat die PIL suksesvol onderskei tussen persone met 'n aktiewe geloofslawe en diegene wat slegs 'n formele godsdiens beoefen. Die PIL het ook betekenisvol onderskei tussen gehospitaliseerde neurotiese pasiënte en 'n 'normale' kontrolegroep.

Ten spyte hiervan bestaan daar heelwat punte van kritiek, waarvan die volgende die vernaamste is:

1. Garfield (1973) het vasgestel dat verskillende sub-kulturele groepe, naamlik agterbuurtbewoners, sielkundestudente, inwoners van 'n kommune, ingenieurs en teologiestudente, die items verskillend vertolk het. Die woord *empty* het byvoorbeeld vir die agterbuurtbewoners op 'n leë maag gedui, maar vir die kommunebewoners op 'n ideaal van innerlike vrede. Hy wys daarop dat die vraelys opgestel en gestandardiseer is op grond van ondervinding in 'n oorwegend Amerikaanse blankemiddelklassamelewing met sy onderliggende Westerse kapitalistiese filosofie.
2. Battista & Almond (1973) maak weer beswaar teen onder ander die direkte manier waarop die items aangebied is. 'n Persoon kan byvoorbeeld sy eie telling binne 'n paar sekondes bepaal deur eenvoudig die syfers wat hy aangedui het op te tel. Verder meen hulle dat 5 van die items waardeoordele bevat wat nie *noodwendig* met sinvolheid in verband gebring kan word nie.
3. Sewe uit die twintig items is 'dubbelloop'-items, byvoorbeeld *pynlik* en *vervelend* (*painful* en *boring*), *voorberei* en *nie bang nie* (*prepared* en *unafraid*), *doelgerig* en *vol betekenis* (*purposeful* en *meaningful*) asook *leeg* en *slegs met wanhoop gevul* (*empty* en *filled only with despair*) word saamgekoppel. Twee verskillende begrippe word dus deur een item gedek terwyl slegs een respons moontlik is. Dit is moontlik

dat 'n persoon verskillende response op die verskillende dele sou wou gee en dit kan dus tot verwarring lei (Likert, 1932 en Nunnally, 1967).

4. Die twee punte van die kontinuums in die vraelys kan nie deur=gaans as teenoorgesteldes beskou word nie. Item 6 lui: *If I could choose I would: prefer never to have been born/like nine more lives just like this one.* 'n Persoon wat 'n baie sinvolle en doelgerigte, positiewe lewe lei sal moontlik 9 lewens soos sy huidige as uiters vervelig beskou, en dus as onwenslik!

5. Daar bestaan 'n wanbalans in die wyse waarop die basiese kon=strukte deur die items gedek word. Een kwart van die items (5 uit 20) verwys direk of indirek na verveling, terwyl die kernkonsep, *sinvolheid*, deur slegs vier items gedek word.

6. Alhoewel die vraelys direk op Frankl se konsepte gebaseer is, is dit te betwyfel of sommige van die items werklik Frankl se konsepte meet. Frankl lê byvoorbeeld heelwat klem daarop dat die mens *verant=woordelik* is vir sy dade. Die item (slegs een) wat skynbaar bedoel is om hierdie konsep te meet, lui soos volg: *I am a: very irresponsible person/very responsible person.* Die *Shorter Oxford English Dictionary* (1973, p. 1181) onderskei onder andere die volgende betekenisse van die woord *responsible*:

- (1) *answerable, accountable (to another for something), liable to be called to account ... Morally accountable for one's action;*
- (2) *capable of fulfilling an obligation of trust, reliable, trust=worthy, of good credit and repute ... of respectable appearance...*

Uit voorafgaande bespreking van Frankl se teorie is dit duidelik dat hy met die konsep *verantwoordelikheid* na die eerste groep betekenisse van

die woord wys, naamlik dat 'n persoon aanspreeklik is vir sy daede. Dit wil voorkom dat bogenoemde item eerder na die tweede groep betekenis verwys, naamlik 'n betroubare persoon van goeie naam.

7. Die vraelys is uitsluitlik op Frankl se teorie gebaseer (eintlik meer spesifiek op die opstellers se vertolking van Frankl se teorie). Dit kan dus nie gebruik word om omstrede aspekte van Frankl se teorie te ondersoek nie, of om verskynsels uit 'n meer algemene of eklektiese teoretiese uitgangspunt te ondersoek nie.

8. Die sleutelgedagtes van die gemeenskaplike kern wat in Hoofstuk 2 uiteengesit is, word nie op 'n gebalanseerde wyse gedek nie en soms slegs baie indirek na verwys. Terselfdertyd word na verskeie bykomstige begrippe, soos verantwoordelikheid, gevoelens omtrent die dood, selfmoord (waarvoor sinloosheid en verwante verskynsels nie die enigste oorsaak is nie), en die vryheid van die wil verwys. Hierdie verskynsels is van 'n meer omstrede aard en kan nie sondermeer beskou word as deel van die gemeenskaplike kern nie.

Battista (in Battista & Almond, 1973) het met sy vraelys die *Life Regard Index* (LRI) 'n poging aangewend om sommige van hierdie tekortkominge uit die weg te ruim. Battista & Almond (1973) gebruik die term *positive life regard* (positiewe lewenshouding) as plaasvervanger vir die term *meaningful life* (sinvolle lewe), aangesien hulle meen dat laasgenoemde term tot verwarring kan lei asook tot teenstrydige definisies.

Na 'n oorsig van literatuur oor die onderwerp definieer hulle positiewe *lewenshouding* soos volg:

an individual's belief that he is fulfilling a life-frame= word of life-goal that provides him with a highly valued un= derstanding in his life. (Battista & Almond, 1973, p. 410).

Die *Life Regard Index* is ontwikkel met hierdie definisie as uitgangspunt. Dit bevat 28 Likert-tipe items met 'n 5-puntskaal, die helfte met positiewe bewoording, die ander helfte met negatiewe bewoording. Dit bestaan uit 2 subskale van 14 items elk. Die Raamwerk-skaal poog om die vermoë van 'n individu te meet om

- (i) sy lewe binne een of ander perspektief of konteks te sien en
- (ii) 'n stel lewensdoelwitte of lewensbeskouings daarvan af te lei.

Die Vervulling-skaal meet die mate waarin 'n individu meen dat hy besig is om sy raamwerk of doelwitte te vervul, of die mate waarin hy dit reeds gedoen het. Drie tellings kan dus verkry word, naamlik 'n Raamwerk-telling, 'n Vervulling-telling en 'n Lewenshouding-telling (die somtotaal van eersgenoemde twee).

Sover vasgestel kon word, het Battista nie die metode van konstruksie wat gebruik is vir die LRI, gepubliseer nie. Sy doel was om 'n vraelys op te stel wat onafhanklik is van enige spesifieke teorie en wat dus gebruik kan word om sodanige teorieë te toets (Battista & Almond, 1973). Wat hy in werklikheid gedoen het, was om 'n gemeenskaplike kern uit die werke van onder andere Weisskopf-Joelson, Maslow, Camus, Radvhar en Frankl te identifiseer. Sy definisie van lewenshouding is hierop gegrond. Dit wil voorkom, soos van die inhoud van die vraelys afgelei kan word, dat hy items geselekteer het wat bedoel is om die verskillende komponente van hierdie definisie te meet, maar hy meld weer eens nie hoe hy te werk gegaan het nie.

Geen inligting word gegee oor die tipe ankers wat vir die items gebruik is of oor die itempeel nie en daar word ook nie gemeld of 'n

itemanalise gedoen is of watter ander statistiese prosedures gebruik is met die opstel van die vraelys nie.

Weens hierdie gebrek aan inligting is dit nie moontlik om te oordeel of goeie konstruksiemetodes gebruik is nie.

Sekere belangrike sleutelgedagtes soos in die gemeenskaplike kern in Hoofstuk 2 uiteengesit is, word slegs indirek of gladnie deur die LRI gedek nie. Die meeste van die sleutelgedagtes word wel gedek, maar dit wil voorkom of daar 'n mate van herhaling is aangesien sommige van die items se bewoording redelik nou ooreenstem. Met enkele uitsonderings is die items maklik verstaanbaar.

Om die betroubaarheid van die LRI te bepaal, het Battista & Almond (1973) die toets-hertoets-metode gebruik. Hulle het uit 'n steekproef van 229 mediese studente van beide geslagte aan die Stanford-Universiteit die 14 proefpersone met die hoogste tellings en die 16 proefpersone met die laagste tellings geselekteer. Die LRI is op hierdie 30 proefpersone heradministreer (die interval tussen die toepassings word nie gespesifiseer nie), en 'n toets-hertoets-betroubaarheidsyfer van 0,94 is verkry. Battista & Almond meld geen redes waarom juis die uiterste groepe hiervoor gebruik is nie. Hierdie bepaling van betroubaarheid is natuurlik nie toereikend nie. Eerstens, van weë die relatief klein aantal items in so 'n vraelys en die ietwat ongewone aard van die inhoud daarvan, kan geheue 'n belangrike rol speel wanneer die interval tussen die toepassings kort is. Tweedens, oor 'n langer tydperk kan daar verwag word dat 'n werklike verandering in lewenshouding kan intree. Beide Nunnally (1967) en Anastasi (1976) raai die gebruik

van hierdie metode af onder omstandighede soos hierbo genoem. Die feit dat die steekproef bestaan het uit groepe met uiterste tellings is 'n faktor wat moontlik betroubaarheid kon beïnvloed. Die uiterste groepe, juis vanweë die aard van hulle response, kon miskien meer geneig wees om die vraelys en hulle antwoorde te onthou of kon moontlik tot so 'n responsstyl geneig wees.

Wat inhoudsgeldigheid betref, kon nêrens gegewens gevind word oor hoe die items geselekteer is nie. Die enigste aanduiding wat van inhoudsgeldigheid verkry kon word, is 'n vergelyking tussen die items en die definisie van positiewe lewenshouding. Sekere sleutelwoorde kan hieruit geïdentifiseer word, naamlik *integration, relatedness, fulfillment, significance, alienation, nothingness, committed to, values or believes something, faith, understanding of life, framework, system or relationship, striving for, goal, function, purpose for life, calling* (Battista & Almond, 1973, p. 410). Sommige van hierdie begrippe, soos *fullfillment, significance, committed to, values or believes something, understanding of life, system, striving for goal, function, purpose for living*, word redelik direk gemeet. Die ander word meer indirek gemeet, sodat dit moeilik is om 'n spesifieke item of items daaraan te koppel. Die konsep van *geroepenheid (calling)* word glad nie gedeek nie.

Alhoewel daar dus wel aanduidings is dat inhoudsgeldigheid teenwoordig is, is die inligting daaromtrent vaag en ontoereikend.

Ten opsigte van konstrugeldigheid is daar egter meer gegewens beskikbaar. Battista & Almond (1973) meld die volgende bevindings:

(1) hulle het gevind dat beide die *Purpose in Life*-vraelys en die *Self Actualizing Value Scale* van die *Personal Orientation Inventory* (Shostrom, 1964) betekenisvol ($p \leq 0,01$) kon onderskei tussen persone met hoë en lae tellings op die LRI ($N = 30$)

(2) onderhoude is met die hoë en lae *life regard* groepe gevoer, sonder kennis van die proefpersone se tellings, met die doel om 'n onafhanklike maatstaf van die ervaring van die sinvolheid van die lewe te verkry. Die onderhoudvoerder kon 14 uit 14 van die hoëlewenshoudinggroep en 14 uit 16 van die laelewenshoudinggroep korrek identifiseer

(3) die hoëlewenshoudinggroep het betekenisvol ($p \leq 0,05$) minder besoeke aan psigiaters gebring en besoeke was van korter duur as by die laelewenshoudinggroep

(4) 'n verwerking van die *Crowne-Marlowe Social Desirability Scale* is aan 'n groot groep ($N = 229$) gegee. Daar is gevind dat sosiale wenslikheid, soos deur bogenoemde skaal gemeet, vir slegs 4% van die variansie van die LRI verantwoordelik was

(5) dieselfde groep ($N = 229$) is gebruik om die moontlike verband tussen selfagting en lewenshouding te ondersoek. Die volgende hipoteses is gestel:

- 'n Positiewe lewenshouding behoort hoog met selfagting te korreleer.
- 'n Positiewe lewenshouding behoort hoog te korreleer met dié kinderopvoedingsgewoontes wat lei tot die ontwikkeling van selfagting.

- Selfagting is 'n noodsaaklike maar onvoldoende voorvereiste vir 'n positiewe lewenshouding. Daarom behoort elke individu met 'n hoë positiewe lewenshouding ook 'n hoë selfagting te hê, terwyl alle individue met 'n hoë selfagting nie noodwendig 'n positiewe lewenshouding sou hê nie.
- Selfagting behoort hoër met positiewe ondervindinge ten opsigte van sosiale verskynsels (vind van 'n lewensmaat, huwelik, gemaklike omgang met mense, seksuele vaardighede, ensovoorts) te korreleer as positiewe lewenshouding.
- 'n Positiewe lewenshouding behoort hoër te korreleer met lewensdoel georiënteerde verskynsels (tevredenheid met beroepskeuse, beroepsvaardigheid, ensovoorts) as selfagting.

Die Rosenberg Selfagting-skaal, asook 'n maatstaf van self-ideale selfkongruensie, en 'n vraelys wat bedoel was om tevredenheid met sosiale verhoudings en beroepskeuse te meet, is toegepas. Die huislike agtergrond, insluitende opvoedingsmetodes, is ook ondersoek. Statisties-betekenisvolle ($p \leq 0,05$) verskille het al 5 bogenoemde hipoteses bevestig;

(6) 'n lewensoriëntasie-indeks is deur Battista (Battista & Almond, 1973) ontwikkel om die volgende voorspellings te toets: Mense met 'n positiewe lewenshouding sou, in verhouding tot mense met 'n negatiewe lewenshouding,

- nader wees aan die bereiking van hulle uiteindelijke doelwitte,
- vinniger vorder na hulle doelwitte,
- hoër huidige doelposisies handhaaf as in die verlede
- beter huidige doelposisies handhaaf as wat hulle geantisipeer het,
- hoër geantisipeerde doelposisies hê vir die toekoms, en
- 'n positiewer siening hê van hulle vorige ondervindinge.

Al 6 hierdie voorspellings is bevestig na 'n vergelyking van Lewenshouding- en Lewensoriëntasie-indekstellings (N = 30).

Alhoewel daar op grond van bogenoemde studie aanvaar kan word dat die LRI 'n mate van konstruk geldigheid besit, kan verskeie punte van kritiek gemeld word. Die skrywers is dikwels vaag oor besonderhede, byvoorbeeld die statistiese tegnieke wat gebruik is. Hulle verstrek ook geen duidelike inligting oor die inhoud of geldigheid en betroubaarheid van die vraelyste wat gebruik is om selfagting, opvoedings-tegnieke, sosiale en beroepstevredenheid, huislike agtergrond en lewensoriëntasie te meet nie. Geen melding word gemaak van pogings om moontlike verskille tussen die geslagte vas te stel nie. Dit is moontlik dat die twee geslagsgroepe, veral tydens die jeugjare, wat lewenshouding betref aan verskillende populasies behoort. Daar is ook geen melding gemaak van studies wat poog om die geldigheid van die Raamwerk- en Vervulling-skale te ondersoek nie.

Uit bogenoemde bespreking is dit duidelik dat beide die PIL en die LRI in hulle huidige vorm ernstige tekortkominge het. Hierdie tekortkominge is egter nie van so 'n aard dat hulle nie deur verdere navorsing uit die weg geruim kan word nie. Dit is dus nie nodig om 'n totaal nuwe vraelys saam te stel nie.

Die LRI het sekere belangrike voordele bo die PIL. Die meeste van die komponente van die gemeenskaplike kern wat in Hoofstuk 2 uiteengesit is, word reeds deur die items van die LRI gedek. Die meeste van die items is ondubbelsinnig en maklik verstaanbaar. 'Dubbelloop'-items

is vermy en slegs een punt van elke kontinuum wat gedek word, word deur elke item aangedui. Die LRI bevat ook nie begrippe wat eie is aan een besondere teorie nie.

Daar is derhalwe besluit om die LRI te verfyn.

Om te onderskei tussen die twee weergawes word die verfynde vraelys die *Lewenshoudingindeks* (LHI) genoem.

HOOFSTUK 4

METODE

Metodologiese Strategie

Die verfyning van die LRI is gedoen met inagneming van die algemene vereistes wat gestel is vir die samestelling van 'n vraelys van hierdie aard (Likert, 1932; Oppenheim, 1966; Nunnally, 1967; Thurstone & Chave, 1929; De Kock, 1971).

Daar is besluit om die sleutelbegrippe wat in hoofstuk 2 uiteengesit is, sover moontlik en op gebalanseerde wyse in die nuwe Lewenshoudingindeks (LHI) in te werk. Verder sou die betroubaarheid van die sō gemodifiseerde skaal ondersoek en 'n aanvang gemaak word met die bepaling van konstrugeldigheid.

Itemseleksie

Verskeie oorwegings is in gedagte gehou by die seleksie van items.

Eerstens is gesorg dat sleutelbegrippe op gebalanseerde wyse deur items gedek word. Beide positief- en negatiefbewoorde stellings is ingesluit. Die voorstel van Anastasi (1976) en Thorndike (1967) dat 'n balans gehandhaaf moet word tussen homogeniteit (en dus hoër betroubaarheid) en die verteenwoordigende dekking van komponente (waardeur herhalings vermy word en 'n groter mate van kriterium geldigheid bereik word), is in ag geneem.

Tweedens is daar gebruik gemaak van die vergelyking van uiterste groepe. Aangesien die doel van die vraelys is om te onderskei tussen individue wat 'n betreklik negatiewe lewenshouding het en dié wat 'n

betreklik positiewe lewenshouding het, behoort items wat aan hierdie doel beantwoord, voorkeur te geniet, met inagneming van die dekking van komponente. Hierdie items kan geïdentifiseer word deur die diskriminasievermoë van die items, gebaseer op 'n vergelyking van uiterste groepe te bereken. Die diskriminasievermoë van 'n item is gelyk aan die som van die tellings behaal deur die hoë groep, minus die som van die tellings behaal deur die laer groep, gedeel deur die aantal proefpersone in die groep (Fishbein, 1967; Anastasi, 1976; Jackson & Messick, 1967; Likert, 1932; Downie & Heath, 1970; Guilford, 1954). Nunnally (1967) se aanbeveling dat positief- en negatiefbewoorde items apart gehou word ten einde die insluiting van 'n gelyke aantal uit elke groep te vergemaklik is hier gevolg.

Derdens is items wat die hoogste korreleer met totale indekstellings as meer aanvaarbaar beskou (Nunnally, 1967; Anastasi, 1976; Guilford, 1954). Waar daar dus 'n keuse tussen twee of meer items gemaak moet word om herhalings te voorkom, moet dié item wat die hoogste met die totaal korreleer, voorkeur geniet, met inagneming van die dekking van komponente. Aangesien die samewerking van die proefpersone van uiterste belang is by 'n vraelys van hierdie aard, is dit besonder belangrik dat die vraelys so kort as moontlik moet wees. Onnodige herhalings is dus vermy (Thorndike, 1967).

Betroubaarheid

Nunnally (1967) is van mening dat, vir 'n vraelys van hierdie aard wat vir basiese navorsing bedoel is, 'n betroubaarheidskoëffisiënt van so laag as 0,50 of 0,60 bevredigend is, alhoewel 'n hoër syfer natuurlik wenslik is. Anastasi (1976) aan die ander kant, beskou 'n betroubaarheidskoëffisiënt van $>0,80$ as wenslik vir enige toets, terwyl Likert 0,90 as 'n minimum stel. Aangesien Lewenshouding 'n betreklik

nuwe veld is, is 'n hoogsbetroubare vraelys besonder wenslik. Gel- digheidstudies kan dan met groter vertrouwe aangepak word. Terselfder- tyd is navorsing oor Lewenshouding op hierdie stadium nog van 'n ba- siese aard, dus kan té hoë vereistes nog nie gestel word nie. 'n Be- troubaarheidskoëffisiënt van >0,80 is derhalwe as wenslik geag, ter- wyl 'n syfer van tussen 0,60 en 0,80 nie totaal onaanvaarbaar sou wees nie maar wel 'n aanduiding daarvan dat hierdie aspek verdere aandag verdien.

Waar rekenaarsfasiliteite beskikbaar is, is *koëffisiënt alfa*, waarvan die Kuder-Richardson-formule 20 'n variasie is, die aangewese metode om die betroubaarheid van hierdie tipe vraelys te bereken, om- dat dit die verwagte korrelasie verteenwoordig van die vraelys met 'n alternatiewe vorm wat dieselfde aantal items bevat. Die vierkants- wortel van koëffisiënt alfa is verder ook die geskatte korrelasie van die vraelys met foutlose ware tellings (Cronbach, 1951; Nunnally, 1967). Nunnally (1967, p. 196) sê:

Coefficient Alfa is so pregnant with meaning that it should routinely be applied to all new tests.

Hy beskou die korrelasie tussen enige twee helftes van 'n toets as 'n skatting van koëffisiënt alfa en meen dus dat koëffisiënt alfa self veel meer doeltreffend is as enige verdeelde-helftemetode.

Die volgende formule vir koëffisiënt alfa is gebruik:

$$r_{kk} = \frac{k}{k-1} \left(1 - \frac{\sum \sigma_i^2}{\sigma_y^2}\right)$$

waar k die aantal items,

σ_i^2 die variansie van itemtellings en

σ_y^2 die variansie van die toetstellings is (Cronbach, 1951 & Nunnally, 1967). Edwards (1970) wys op die belangrikheid van ken-

nis-geldigheidsbepaling van koëffisiënt alfa op 'n nuwe steekproef.

Geldigheid

Die LHI is saamgestel om te dien as 'n maatstaf van 'n persoon se lewenshouding of subjektiewe ervaring van die sinvolheid van die lewe. Indien die vraelys wel aan hierdie doel beantwoord, behoort dit 'n hoogsbetekenisvolle positiewe korrelasie te hê met 'n ander selfverslag-vraelys wat vir dieselfde doel opgestel is en wat 'n bevredigende mate van konstrukgeldigheid besit (Cronbach & Meehl, 1955; Anastasi, 1976).

Doelgerigtheid is in hoofstuk 2 geïdentifiseer as een van die komponente van die gemeenskaplike teoretiese kern wat as basis gedien het vir die ontwikkeling van die LHI. Indien die LHI 'n geldige maatstaf is van onder andere ook hierdie komponent, kan daar verwag word dat daar 'n positiewe verband sal wees tussen die LHI (en in die besonder dié items wat meer spesifiek doelgerigtheid en aanverwante komponente meet) en 'n meer indirekte maatstaf van doelgerigtheid. Wat laasgenoemde maatstaf betref, is die Liggaamsgrens indeks van Fisher en Cleveland (1968) gebruik. In hulle navorsing oor die self-konsep, het hierdie outeurs 'n interessante verskynsel waargeneem. In hulle eie woorde (Fisher & Cleveland, 1968, p. 56):

Perhaps people show wide differences in the degree to which they experience their body boundaries as definate and firm versus indefinate and vague. One could concieve of each individual as equating his body with a 'base of operations', a segment of the world that is specially his. His body would encompass his private domain and be the cumulative site for all his past integrated experiences. It would be regarded as bounding and containing a complex system which has been developed to deal with the world. It would encompass a

structure which the individual has built up in his attempts to make life satisfying for himself. Therefore, would one not expect that the sort of boundaries which the individual attributes to his body would tell a good deal about his over-all life building operations?

Verder het hulle vasgestel dat Rorschach- of Holtzman-protokolle 'n aanduiding kan gee van hoe 'n persoon sy liggaamsgrense ervaar (sien bylae B). 'n Groot volume navorsing is in hierdie verband gedoen (Fisher, 1970). Belangrik is egter die bevinding dat indiwidue met 'n relatief hoë liggaamsgrenstelling onder andere 'n neiging openbaar om 'n hoë motiveringsdrang te hê, om meer doelgerig en selfbepalend te wees en om hoë ideale vir hulleself te stel, en omgekeerd.

Die liggaamsgrenstelling kan dus onder andere gesien word as 'n maatstaf van die mate waartoe 'n persoon die neiging openbaar om doelgerig op te tree.

Prosedure

Fase I: Die Toepassing van die *Life Regard Index* saam met bykomende items

Vraelyste

Die *Life Regard Index* van Battista (Battista & Almond, 1973) is met behulp van twee taaladviseurs uit die Engels in Afrikaans vertaal. Toepaslike ankerwoorde is voorsien en die items op toevallige wyse gerangskik (sien Bylae A).

Waar die LRI die gemeenskaplike kern wat in hoofstuk 2 uiteengesit is, ontleed word, blyk dit dat die meeste van die komponente goed gedek word, terwyl sommige slegs indirek gedek word en ander

glad nie. Hier moet egter beklemtoon word dat, vanweë die abstrakte aard van die komponente, daar soms verskil in mening kan wees oor presies watter item watter komponent dek. Verdere navorsing sal moontlik groter duidelikheid gee. Aangesien die komponente ook oorvleuel, dek sommige items verskeie komponente, hetsy direk of indirek. Sommige positiewe komponente word deur negatiewe items gedek en omgekeerd.

Die groepering van die komponente in 6 sleutelgedagtes soos in hoofstuk 2 (p.41) word hier behou, aangesien items meestal moeilik aan slegs een sleutelwoord of komponent gekoppel kan word.

Sleutelgedagte (1) word gedek deur items 3, 6, 8, 11, 25, & 28.

Sleutelgedagte (2) word gedek deur items 1, 3, 4, 10, 12, 19, 21, 22, 24, 26, en 27.

Sleutelgedagte (3) word gedek deur items 1, 5, 7, 9, 12, 13, 14, 15, 16, 17, 18, 19, 20, en 23.

Sleutelgedagte (4) word gedek deur items 1, 5, 25, en 28.

Sleutelgedagte (5) word gedek deur items 7, 10, 11, 15, en 23.

Sleutelgedagte (6) word indirek gedek deur meesal positiefbewoorde items soos 14, 16, 17, 18 en 20, asook deur negatiefbewoorde item 9.

Meer spesifiek word die komponente geroepenheid, verveling, depressie, die feit dat dié lewe, in teenstelling met die persoon se eie lewe, as sinvol/sinloos ervaar kan word, en dat dit wat 'n persoon (veral 'n jong persoon) *besig is* om te bereik (in teenstelling met wat hy bereik *het*) as waardevol/waardeloos ervaar kan word, slegs baie indirek of

glad nie gedek nie.

Items 2 en 4 van LRI is moeilik verstaanbaar aangesien hulle in werklikheid vir alle mense geldig is afgesien van hulle lewenshouding. Die meeste mense het baie potensiaal wat hulle nie normaalweg gebruik nie, terwyl enige persoon kan sê hy het 'n behoefte daaraan om iets te vind waaraan hy homself kan toewy, afgesien daarvan of hy alreeds iets gevind het al dan nie.

Die bewoording van verskeie items stem nou ooreen. Item 3 lui byvoorbeeld: *Ek het al uitgevind wat vir my werklik belangrik is in die lewe* terwyl item 11 lui: *Ek voel dat ek 'n werklik belangrike betekenis gevind het wat rigting aan my lewe gee*. Item 21 lui: *Ek weet nie wat ek werklik met my lewe wil doen nie*, terwyl item 22 lui: *Ek het nie veel van 'n doel in die lewe nie*. Indien interkorrelasies ook op herhaling dui, sal sommige van dié items weggelaat kan word. (Sien Bylae A.)

As gevolg van bogenoemde ontleding is 14 bykomende items (wat deur 'n 'B' aangedui word) saamgestel wat gebaseer is op die gemeenskaplike kern wat in hoofstuk 2 uiteengesit is en wat aanvullend tot die LRI is. Die komponente wat nie deur die LRI gedek word nie, word spesifiek deur item B14 (geroepenheid), B2 (verveling), B8 (depressie) en B9 (die feit dat *die lewe* as sinvol/sinloos ervaar kan word). Die waarde van dit wat 'n persoon *besig is* om te bereik, kan goed gedek word indien die bewoording van LRI-item 13 van *.... omdat ek gewerk het om iets te bereik* verander word na *.... omdat ek werk om iets te bereik*. Die waarde van iets wat reeds bereik *is* word deur item B8 gedek. Die res van die bykomende items bied alternatiewe moontlikhede

vir die dekking van die komponente, met die klem op verskille in bewoording en benadering. Items B5 en B9 dek sleutelgedagte (1); B12 en B14, sleutelgedagte (2); B7 en B8, sleutelgedagte (3); B3 en B11, sleutelgedagte (4); B1, B2, B6, B10, en B13, sleutelgedagte (5) en B4, sleutelgedagte (6).

Al 14 bogenoemde items is ook van die Likert-tipe met 'n 5-puntskaal. (Sien Bylae A).

Die oorspronklike verdeling van die LRI in Raamwerk- en Vervulling-subskale is behou deur die bykomende items ook in die kategorieë Raamwerk Positief (items B5, en B14), Raamwerk Negatief (items B1, B6, B9, B11, en B12), Vervulling Positief (items B7 en B8) en Vervulling Negatief (items B2, B3, B4, B10, en B13) te verdeel. Daar is nie in die huidige studie verdere aandag aan die geldigheid van Raamwerk- en Vervullingsubskale gegee nie, maar die moontlike implikasies en bruikbaarheid daarvan verdien wel aandag in verdere navorsing.

Die vraelyste is afgerol en saamgebind in 'n boekievorm. Elke boekie is vergesel van 'n instruksievel en 'n vormpie waarop die proefpersoon sy naam moes invul. Elke boekie is genommer en dieselfde nommer het op die ooreenstemmende naamvorm verskyn.

Proefpersone

Tweehonderd en vyftig eerstejaarmans- en damesstudente in die Sielkunde aan die U.O.V.S. is as proefpersone gebruik.

Daar is 67 mans en 183 dames. Die twee geslagte is as aparte groepe beskou ingeval hulle, wat Lewenshouding betref, aan verskillende populasies behoort.

Versameling van gegewens

Die vraelyste is in September 1975 tydens gewone klastyd ingevul. Alle aanwesige studente het die vraelyste ingevul. Hulle is gevra om die instruksies sorgvuldig deur te lees, waarna hulle kon begin. Daar was geen tydsbeperking nie maar die meeste studente het die vraelys binne ongeveer 10 minute voltooi. Die samewerking van die studente was deurgaans besonder goed. Die naamvormpies is eers ingevul en apart ingesamel. Hiervolgens is 'n lys van name met hulle korresponderende nommers - opgestel, met behulp waarvan ander gegewens, soos byvoorbeeld geslag, aan die regte nommers gekoppel kon word. Die vraelyste is deurgaans slegs deur middel van 'n nommer geïdentifiseer.

Ontleding van die gegewens

Die ontleding is slegs gedoen op vraelyste wat behoorlik en volledig ingevul is.

Vir elk van die proefpersone is die volgende tellings verkry:

1. 'n Telling vir elke item op die LRI en die 14 bykomende items en
2. 'n Totaaltelling op die LHI, met inagneming van negatief-bewoorde items.

Hierna is 'n korrelasiematriks bereken, volgens 'n standaardrekenaarprogram vir die Pearson-produk-momentkorrelasiekoëffisiënt (ICL 1971). Die 28 items en totale van die LRI, asook die 14 bykomende items is almal onderling gekorreleer (Nunnally, 1967 & Guilford, 1965). Baie van die proefpersone het tydens die toepassing te kenne gegee dat items 2 en 4 dubbelsinnig is en dat hulle nie weet het hoe hulle dit moet verstaan nie. Aangesien die twee items dus 'n groot negatiewe invloed op die LRI-totaal sou hê, is besluit om die 2 items uit die interkorrelasieberekening weg te laat.

Die Lewenshoudingindeks

Die laaste stap in hierdie fase het die samestelling van die verbeterde Lewenshoudingindeks behels. (Sien Hoofstuk 5.)

Fase II: Die toepassing van die Lewenshoudingindeks, die PIL en Liggaamsgrensindeks

Vraelyste

Die LHI, saam met die PIL (sien Bylae B), is vervolgens toegepas. Weer eens was die samewerking van die proefpersone besonder goed.

Vir die berekening van liggaamsgrenstellings is die Holtzman-toets verkies aangesien dit nie minder as 40 stimuluskaarte bevat en 'n fyner diskriminasie tussen hoë en lae tellings moontlik maak. Die Holtzman-toets is op groepe van hoogstens 50 studente per keer toegepas (sien Bylae C vir Holtzman-instruksies) en die antwoorde is deur opgeleide beoordelaars gemerk. (Beoordelaars is opgelei tot dié vlak waar 'n interbeoordelaarbetroubaarheidskoëffisiënt van 0.90 en hoër op twee agtereenvolgende oefensessies behaal is. (Sien Bylae D vir beoordelingskriteria.)

Proefpersone

Tweehonderdvierensewentig Afrikaanssprekende eerstejaarsielkunde aan die U.O.V.S. is as proefpersone gebruik.

Daar was 223 dames en 51 mans. Die twee geslagte is weer eens as aparte groepe beskou.

Versameling van gegewens

Die betrokke toetse is gedurende September 1976 toegepas. Dieselfde prosedure en instruksies as tydens Fase I is gevolg.

Ontleding van gegewens

Ontleding is weer eens gedoen op slegs daardie vraelyste wat behoorlik en volledig ingevul is.

Vir elk van die proefpersone is die volgende tellings verkry:

1. 'n telling vir elke item op die LHI en PIL onderskeidelik en
2. totaal tellings op beide die LHI en PIL vraelyste, met inagneming van negatiefbewoorde items op die LHI.

'n Korrelasiematriks is weer eens volgens 'n standaardrekenaarsprogram (ICL 1971) bereken. Die 24 items van die LHI is met die totale van die LHI, die PIL en die Liggaamsgrensindeks gekorreleer, terwyl laasgenoemde drie totale ook onderling gekorreleer is (Nunnally, 1967 & Guilford, 1965).

Om die kruisgeldigheid van koëffisiënt alfa te bepaal is laasgenoemde ook volgens dié gegewens van die Tweede steekproef bereken.

Op grond van die Liggaamsgrensindekstellings is die proefpersone in drie groepe verdeel, naamlik 'n lae groep (3 - 10), 'n middel groep (11 - 17) en 'n hoë groep (18 - 28). Op grond hiervan is 'n eenrigting= variansieanaliese bereken om vas te stel of daar betekenisvolle verskille tussen die LHI-tellings van die drie groepe bestaan (Downie & Heath, 1970; Guilford, 1965).

Hipoteses

A) Daar is vroeër daarop gewys dat, indien die LHI wel aan sy doel beantwoord, naamlik om as maatstaf van 'n persoon se Lewenshouding te dien, dit 'n hoë positiewe korrelasie met 'n soortgelyke selfverslagvraelys behoort te hê, mits laasgenoemde 'n bevredigende mate van konstrukgeldigheid besit.

Daar bestaan wel bewyse dat die *Purpose in Life*-vraelys van Crumbaugh & Maholick (1964) 'n bevredigende mate van konstrukgeldigheid besit, terwyl die teoretiese uitgangspunte waarop die twee vraelyse gebaseer is, grootliks oorvleuel (sien die bespreking hiervan in Hoofstuk 2 en 3).

Die proposisie is dus dat die LHI feitlik dieselfde konstruk as die PIL meet en derhalwe 'n hoë positiewe korrelasie met laasgenoemde sal toon.

In die lig hiervan kan die volgende nulhipotese gestel word:

Nulhipotese 1 Daar bestaan geen betekenisvolle statistiese verband tussen die tellings van die proefpersone op die Lewenshoudingindeks en op die *Purpose in Life*-vraelys nie.

Analise van data (A)

By Hipotese 1 is dit nie soseer die betekenisvolheid van die verband wat van belang is nie maar eerder die *grootte* van die betekenisvolle verband. In dié verband skrywe Anastasi (1976):

.... these correlations with other similar tests should be moderately high, but not too high. If the new test correlates too highly with an already available test, without added advantages, then the new test represents needless duplication (p. 153).

Aangesien die teoretiese uitgangspunte waarop die vraelyste gebaseer is nie presies dieselfde is nie (sien die bespreking hiervan in Hoofstuk 2 en 3), kan 'n baie hoë korrelasie, naamlik in die omgewing van 0,90, nie verwag word nie. So 'n korrelasie sou inderdaad dui op onnodige duplisering (Nunnally, 1975). 'n Redelike hoë korrelasie, naamlik in die omgewing van 0,60 tot 0,85 sal wel 'n aanduiding daarvan wees dat die twee vraelyste feitlik dieselfde konstrueer.

B) Daar is ook vroeër daarop gewys dat, indien die LHI 'n geldige maatstaf is van onder andere doelgerigtheid, daar verwag kan word dat daar 'n positiewe verband sal wees tussen die LHI (en in besonder dié items wat meer spesifiek doelgerigtheid en aanverwante komponente meet, met ander woorde die meeste van die items wat sleutelgedagtes (2), (3) en (5) dek) en 'n meer indirekte maatstaf van doelgerigtheid,

naamlik die Liggaamsgrensindeks.

Die proposisie is dus dat die LHI en die Liggaamsgrensindeks verwante konstrunkte meet, met doelgerigtheid as gesamentlike komponent.

Na aanleiding hiervan kan die volgende nulhipoteses gestel word:

Nulhipotese 2 Geen betekenisvolle statistiese verband bestaan tussen die tellings van die proefpersone op die Lewenshoudingindeks en hulle tellings op die Liggaamsgrensindeks nie.

Nulhipotese 3 Geen betekenisvolle statistiese verband bestaan tussen die tellings van die proefpersone op items 1, 6, 7, 8, 11, 14, 15, 16, 17, 20, 21 en 24 van die Lewenshoudingindeks (met inagneming van die negatiefbewoorde items) en hulle tellings op die Liggaamsgrensindeks nie.

Daar bestaan ook 'n moontlikheid dat positiewe Lewenshouding 'n noodsaaklike maar onvoldoende voorvereiste is vir 'n hoë liggaamsgrenstelling. Indien wel behoort elke individu met 'n hoë liggaamsgrenstelling ook 'n positiewe lewenshouding te hê, terwyl alle individue met 'n hoë lewenshouding nie noodwendig 'n hoë liggaamsgrenstelling sal hê nie. Ten einde hierdie moontlikheid te ondersoek, is die steekproef in drie groepe verdeel, naamlik 'n hoë, 'n middel en 'n lae groep. Ten opsigte van hierdie verdeling is die volgende nulhipotese geformuleer:

Nulhipotese 4 Die lae, middel en hoë liggaamsgrensgroepe se gemiddelde telling op die Lewenshoudingindeks verskil nie statisties betekenisvol van mekaar nie.

Analise van data (B)

Aangesien Lewenshouding 'n betreklik nuwe navorsingsveld is, word 'n redelik lae vlak van verwerping gestel, naamlik die 5% peil, en word eenvoudige nulhipoteses gebruik. Sodoende word die kanse van 'n Tipe II fout verlaag. 'n Tipe I fout word op hierdie stadium as minder belangrik beskou aangesien dit hier nie gaan om die neem van finale beslissings nie maar eerder om die opsporing van potensiël produktiewe neigings.

HOOFSTUK 5

RESULTATE

Fase I: Die samestelling van die verbeterde Lewenshoudingindeks

Die korrelasiematriks waarin die items van die LRI, (buiten items 2 & 4), die LRI-totaal en die 14 bykomende items onderling gekorreleer is, word in Tabel 1 weergee.

Itemseleksie

Daar word algemeen aanbeveel dat die boonste en onderste 27% van die verspreiding gebruik word vir die berekening van die diskriminasievermoë van items (Anastasi, 1976; Thorndike, 1967; Downie & Heath, 1970). Aangesien die LRI as uitgangspunt gedien het, is die boonste en onderste groepe, bestaande uit 27% elk, op grond van die totale tellings op die LRI onderskei (mans en dames afsonderlik), en die diskriminasievermoë van die items bereken volgens die metode wat in Hoofstuk 4 uiteengesit is. (Sien Tabelle 2 & 3).

Om te verseker dat 'n gelyke aantal positief- en negatiefbewoorde items ingesluit word, asook 'n gelyke aantal Raamwerk- en Vervullingsitems (sien Hoofstuk 4), is die items in die vier kategorieë in rangorde volgens diskriminasievermoë gerangskik. (Sien Tabel 4.) Dié items uit elk van die vier groepe met die hoogste rangordes het, met inagneming van die dekking van komponente en herhalings, voorkeur geniet by die samestelling van die gewysigde vraelys.

TABEL 1

Korrelatiematrix van 28 LRI-items, LRI-totaal en 14 bykomende items

LRI-items	1	2	3	4	5	6	7	8	9	10	11	12	13	14	15	16	17	18	19	20	21	22	23	24	25	26	27	28	LRI-totaal	81	82	83	84	85	86	87	88	89	90	91	92	93	94	95	96	97	98	99	100	101	102	103	104	105	106	107	108	109	110	111	112	113	114	115	116	117	118	119	120	121	122	123	124	125	126	127	128	129	130	131	132	133	134	135	136	137	138	139	140	141	142	143	144	145	146	147	148	149	150	151	152	153	154	155	156	157	158	159	160	161	162	163	164	165	166	167	168	169	170	171	172	173	174	175	176	177	178	179	180	181	182	183	184	185	186	187	188	189	190	191	192	193	194	195	196	197	198	199	200	201	202	203	204	205	206	207	208	209	210	211	212	213	214	215	216	217	218	219	220	221	222	223	224	225	226	227	228	229	230	231	232	233	234	235	236	237	238	239	240	241	242	243	244	245	246	247	248	249	250	251	252	253	254	255	256	257	258	259	260	261	262	263	264	265	266	267	268	269	270	271	272	273	274	275	276	277	278	279	280	281	282	283	284	285	286	287	288	289	290	291	292	293	294	295	296	297	298	299	300	301	302	303	304	305	306	307	308	309	310	311	312	313	314	315	316	317	318	319	320	321	322	323	324	325	326	327	328	329	330	331	332	333	334	335	336	337	338	339	340	341	342	343	344	345	346	347	348	349	350	351	352	353	354	355	356	357	358	359	360	361	362	363	364	365	366	367	368	369	370	371	372	373	374	375	376	377	378	379	380	381	382	383	384	385	386	387	388	389	390	391	392	393	394	395	396	397	398	399	400	401	402	403	404	405	406	407	408	409	410	411	412	413	414	415	416	417	418	419	420	421	422	423	424	425	426	427	428	429	430	431	432	433	434	435	436	437	438	439	440	441	442	443	444	445	446	447	448	449	450	451	452	453	454	455	456	457	458	459	460	461	462	463	464	465	466	467	468	469	470	471	472	473	474	475	476	477	478	479	480	481	482	483	484	485	486	487	488	489	490	491	492	493	494	495	496	497	498	499	500	501	502	503	504	505	506	507	508	509	510	511	512	513	514	515	516	517	518	519	520	521	522	523	524	525	526	527	528	529	530	531	532	533	534	535	536	537	538	539	540	541	542	543	544	545	546	547	548	549	550	551	552	553	554	555	556	557	558	559	560	561	562	563	564	565	566	567	568	569	570	571	572	573	574	575	576	577	578	579	580	581	582	583	584	585	586	587	588	589	590	591	592	593	594	595	596	597	598	599	600	601	602	603	604	605	606	607	608	609	610	611	612	613	614	615	616	617	618	619	620	621	622	623	624	625	626	627	628	629	630	631	632	633	634	635	636	637	638	639	640	641	642	643	644	645	646	647	648	649	650	651	652	653	654	655	656	657	658	659	660	661	662	663	664	665	666	667	668	669	670	671	672	673	674	675	676	677	678	679	680	681	682	683	684	685	686	687	688	689	690	691	692	693	694	695	696	697	698	699	700	701	702	703	704	705	706	707	708	709	710	711	712	713	714	715	716	717	718	719	720	721	722	723	724	725	726	727	728	729	730	731	732	733	734	735	736	737	738	739	740	741	742	743	744	745	746	747	748	749	750	751	752	753	754	755	756	757	758	759	760	761	762	763	764	765	766	767	768	769	770	771	772	773	774	775	776	777	778	779	780	781	782	783	784	785	786	787	788	789	790	791	792	793	794	795	796	797	798	799	800	801	802	803	804	805	806	807	808	809	810	811	812	813	814	815	816	817	818	819	820	821	822	823	824	825	826	827	828	829	830	831	832	833	834	835	836	837	838	839	840	841	842	843	844	845	846	847	848	849	850	851	852	853	854	855	856	857	858	859	860	861	862	863	864	865	866	867	868	869	870	871	872	873	874	875	876	877	878	879	880	881	882	883	884	885	886	887	888	889	890	891	892	893	894	895	896	897	898	899	900	901	902	903	904	905	906	907	908	909	910	911	912	913	914	915	916	917	918	919	920	921	922	923	924	925	926	927	928	929	930	931	932	933	934	935	936	937	938	939	940	941	942	943	944	945	946	947	948	949	950	951	952	953	954	955	956	957	958	959	960	961	962	963	964	965	966	967	968	969	970	971	972	973	974	975	976	977	978	979	980	981	982	983	984	985	986	987	988	989	990	991	992	993	994	995	996	997	998	999	1000
-----------	---	---	---	---	---	---	---	---	---	----	----	----	----	----	----	----	----	----	----	----	----	----	----	----	----	----	----	----	------------	----	----	----	----	----	----	----	----	----	----	----	----	----	----	----	----	----	----	----	-----	-----	-----	-----	-----	-----	-----	-----	-----	-----	-----	-----	-----	-----	-----	-----	-----	-----	-----	-----	-----	-----	-----	-----	-----	-----	-----	-----	-----	-----	-----	-----	-----	-----	-----	-----	-----	-----	-----	-----	-----	-----	-----	-----	-----	-----	-----	-----	-----	-----	-----	-----	-----	-----	-----	-----	-----	-----	-----	-----	-----	-----	-----	-----	-----	-----	-----	-----	-----	-----	-----	-----	-----	-----	-----	-----	-----	-----	-----	-----	-----	-----	-----	-----	-----	-----	-----	-----	-----	-----	-----	-----	-----	-----	-----	-----	-----	-----	-----	-----	-----	-----	-----	-----	-----	-----	-----	-----	-----	-----	-----	-----	-----	-----	-----	-----	-----	-----	-----	-----	-----	-----	-----	-----	-----	-----	-----	-----	-----	-----	-----	-----	-----	-----	-----	-----	-----	-----	-----	-----	-----	-----	-----	-----	-----	-----	-----	-----	-----	-----	-----	-----	-----	-----	-----	-----	-----	-----	-----	-----	-----	-----	-----	-----	-----	-----	-----	-----	-----	-----	-----	-----	-----	-----	-----	-----	-----	-----	-----	-----	-----	-----	-----	-----	-----	-----	-----	-----	-----	-----	-----	-----	-----	-----	-----	-----	-----	-----	-----	-----	-----	-----	-----	-----	-----	-----	-----	-----	-----	-----	-----	-----	-----	-----	-----	-----	-----	-----	-----	-----	-----	-----	-----	-----	-----	-----	-----	-----	-----	-----	-----	-----	-----	-----	-----	-----	-----	-----	-----	-----	-----	-----	-----	-----	-----	-----	-----	-----	-----	-----	-----	-----	-----	-----	-----	-----	-----	-----	-----	-----	-----	-----	-----	-----	-----	-----	-----	-----	-----	-----	-----	-----	-----	-----	-----	-----	-----	-----	-----	-----	-----	-----	-----	-----	-----	-----	-----	-----	-----	-----	-----	-----	-----	-----	-----	-----	-----	-----	-----	-----	-----	-----	-----	-----	-----	-----	-----	-----	-----	-----	-----	-----	-----	-----	-----	-----	-----	-----	-----	-----	-----	-----	-----	-----	-----	-----	-----	-----	-----	-----	-----	-----	-----	-----	-----	-----	-----	-----	-----	-----	-----	-----	-----	-----	-----	-----	-----	-----	-----	-----	-----	-----	-----	-----	-----	-----	-----	-----	-----	-----	-----	-----	-----	-----	-----	-----	-----	-----	-----	-----	-----	-----	-----	-----	-----	-----	-----	-----	-----	-----	-----	-----	-----	-----	-----	-----	-----	-----	-----	-----	-----	-----	-----	-----	-----	-----	-----	-----	-----	-----	-----	-----	-----	-----	-----	-----	-----	-----	-----	-----	-----	-----	-----	-----	-----	-----	-----	-----	-----	-----	-----	-----	-----	-----	-----	-----	-----	-----	-----	-----	-----	-----	-----	-----	-----	-----	-----	-----	-----	-----	-----	-----	-----	-----	-----	-----	-----	-----	-----	-----	-----	-----	-----	-----	-----	-----	-----	-----	-----	-----	-----	-----	-----	-----	-----	-----	-----	-----	-----	-----	-----	-----	-----	-----	-----	-----	-----	-----	-----	-----	-----	-----	-----	-----	-----	-----	-----	-----	-----	-----	-----	-----	-----	-----	-----	-----	-----	-----	-----	-----	-----	-----	-----	-----	-----	-----	-----	-----	-----	-----	-----	-----	-----	-----	-----	-----	-----	-----	-----	-----	-----	-----	-----	-----	-----	-----	-----	-----	-----	-----	-----	-----	-----	-----	-----	-----	-----	-----	-----	-----	-----	-----	-----	-----	-----	-----	-----	-----	-----	-----	-----	-----	-----	-----	-----	-----	-----	-----	-----	-----	-----	-----	-----	-----	-----	-----	-----	-----	-----	-----	-----	-----	-----	-----	-----	-----	-----	-----	-----	-----	-----	-----	-----	-----	-----	-----	-----	-----	-----	-----	-----	-----	-----	-----	-----	-----	-----	-----	-----	-----	-----	-----	-----	-----	-----	-----	-----	-----	-----	-----	-----	-----	-----	-----	-----	-----	-----	-----	-----	-----	-----	-----	-----	-----	-----	-----	-----	-----	-----	-----	-----	-----	-----	-----	-----	-----	-----	-----	-----	-----	-----	-----	-----	-----	-----	-----	-----	-----	-----	-----	-----	-----	-----	-----	-----	-----	-----	-----	-----	-----	-----	-----	-----	-----	-----	-----	-----	-----	-----	-----	-----	-----	-----	-----	-----	-----	-----	-----	-----	-----	-----	-----	-----	-----	-----	-----	-----	-----	-----	-----	-----	-----	-----	-----	-----	-----	-----	-----	-----	-----	-----	-----	-----	-----	-----	-----	-----	-----	-----	-----	-----	-----	-----	-----	-----	-----	-----	-----	-----	-----	-----	-----	-----	-----	-----	-----	-----	-----	-----	-----	-----	-----	-----	-----	-----	-----	-----	-----	-----	-----	-----	-----	-----	-----	-----	-----	-----	-----	-----	-----	-----	-----	-----	-----	-----	-----	-----	-----	-----	-----	-----	-----	-----	-----	-----	-----	-----	-----	-----	-----	-----	-----	-----	-----	-----	-----	-----	-----	-----	-----	-----	-----	-----	-----	-----	-----	-----	-----	-----	-----	-----	-----	-----	-----	-----	-----	-----	-----	-----	-----	-----	-----	-----	-----	-----	-----	-----	-----	-----	-----	-----	-----	-----	-----	-----	-----	-----	-----	-----	-----	-----	-----	-----	-----	-----	-----	-----	-----	-----	-----	-----	-----	-----	-----	-----	-----	-----	-----	-----	-----	-----	-----	-----	-----	-----	-----	-----	-----	-----	-----	-----	-----	-----	-----	-----	-----	-----	-----	-----	-----	-----	-----	-----	-----	-----	-----	-----	-----	-----	-----	-----	-----	-----	-----	-----	-----	-----	-----	-----	-----	-----	-----	-----	-----	-----	-----	-----	-----	-----	-----	-----	-----	-----	-----	-----	-----	-----	-----	-----	-----	------

DAMES

MANS

TABEL 2

Die diskriminasievermoë(dv) van die LRI-items en die 14 bykomende items, met rangordes en LHI-nommers aangedui

(mans)

LRI-items	LHI-nr.	dv	rang= orde	B-items	LHI-nr.	dv	rang= orde
1	24	1,42	13	B1		0,47	36,5
2		0,26	42	B2	17	0,89	29,5
3		1,32	19	B3		0,37	40
4		1,32	19	B4	22	0,84	31,5
5	16	1,42	13	B5		0,89	29,5
6	4	1,21	22,5	B6		0,47	36,5
7	15	1,74	3	B7	18	1,11	25,5
8	2	1,00	28	B8		0,59	35
9		1,68	4	B9	9	0,79	33
10		0,84	31,5	B10		0,42	38,5
11	12	1,53	9,5	B11		0,32	41
12		0,74	34	B12	11	1,37	16
13	21	1,53	9,5	B13		0,42	38,5
14		1,05	27	B14	10	1,16	24
15	19	1,37	16				
16	20	1,26	21				
17		1,42	13				
18	13	1,58	7,5				
19	14	1,11	25,5				
20	23	1,32	19				
21	6	1,47	11				
22		1,21	22,5				
23		1,58	7,5				
24	8	2,37	1				
25	3	2,05	2				
26	1	1,59	6				
27	7	1,37	16				
28	5	1,63	5				

TABEL 3

Die diskriminasievermoë (dv) van die LRI-items en die 14 bykomende items, met rangordes en LHI-nommer aangedui

(dames)

LRI- item	LHI- nr.	dv	rang= orde	B- item	LHI- nr.	dv	rang= orde
1	24	1,94	9,5	B1		0,98	29
2		0,94	31	B2	17	0,86	33
3		1,10	28	B3		0,47	39
4		0,80	34	B4	22	1,51	21
5	16	2,10	6	B5		0,96	30
6	4	1,65	17	B6		0,14	42
7	15	1,84	13	B7	18	1,88	11,5
8	2	1,45	25	B8		0,73	37
9		2,29	3	B9	9	0,88	32
10		0,76	36	B10		0,59	38
11	12	2,16	4,5	B11		0,43	40
12		0,33	41	B12	11	1,31	26
13	21	1,57	19	B13		0,78	35
14		1,51	21	B14	10	1,27	27
15	19	1,67	16				
16	20	1,47	24				
17		1,94	9,5				
18	13	2,47	1				
19	14	1,96	8				
20	23	1,49	23				
21	6	2,16	4,5				
22		1,69	15				
23		1,51	21				
24	8	2,31	2				
25	3	2,04	7				
26	1	1,88	11,5				
27	7	1,59	18				
28	5	1,79	14				

TABEL 4

Rangordes van die LRI- en bykomende items volgens diskriminasievermoë (dv). Vier kategorieë geskei

Rangorde	Raamwerk - positief				Raamwerk - negatief			
	Mans		Dames		Mans		Dames	
	Item	dv	Item	dv	Item	dv	Item	dv
1	28"	1,63	11"	2,16	24"	2,37	24"	2,31
2	26"	1,59	26"	1,88	25"	2,05	21"	2,16
3	11"	1,53	28"	1,79	21"	1,47	25"	2,04
4	27"	1,37	6"	1,65	B12"	1,37	22	1,69
5	3	1,32	27"	1,59	4	1,32	8"	1,45
6	6"	1,21	B14"	1,27	22	1,21	B12"	1,31
7	B14"	1,16	3	1,10	8"	1,00	B1	0,98
8	B5	0,89	B5	0,96	10	0,84	B9 "	0,88
9	12	0,74	12	0,33	B6	0,47	10	0,76
10					B1	0,47	B11	0,34
11					B11	0,32	B6	0,14

Rangorde	Vervulling - positief				Vervulling - negatief			
	Mans		Dames		Mans		Dames	
	Item	dv	Item	dv	Item	dv	Item	dv
1	18"	1,58	18"	2,47	7"	1,74	9	2,29
2	13"	1,53	19"	1,96	9	1,68	5"	2,10
3	17	1,42	17	1,94	23	1,58	1"	1,94
4	20"	1,32	B7 "	1,88	1"	1,42	7"	1,84
5	16"	1,26	13"	1,57	5"	1,42	15"	1,67
6	19"	1,11	14	1,51	15"	1,37	23	1,51
7	B7 "	1,11	20"	1,49	B2 "	0,89	B4 "	1,51
8	14	1,05	16"	1,47	B4 "	0,84	2	0,94
9	B8	0,58	B8	0,73	B10	0,42	B2 "	0,86
10					B13	0,42	B13	0,78
11					B3	0,37	B10	0,59
12					2	0,26	B3	0,47

" Items wat vir die LHI gebruik is

Deur versigtige oorweging van al bogenoemde faktore is gevind dat 'n bevredigende vraelys saamgestel kon word deur ses items uit elke kategorie - Raamwerk Positief en Negatief en Vervulling Positief en Negatief - dus altesaam 24 items, in te sluit. Die ooreenkoms tussen die tellings van mans en dames was sodanig dat dieselfde items vir beide geslagte gekies kon word (Sien tabel 4.)

Uit die kategorie, Raamwerk Positief, is items 28, 26, 11, 27, 6 en B14 ingesluit. Item 3 is weggelaat omdat dit redelik hoog (mans: 0,62; dames: 0,54) met item 11 korreleer, terwyl die bewoording van die items redelik ooreenstem. Items B5 en 12 dek nie belangrike bykomende komponente nie, en die diskriminasievermoë daarvan is ook betreklik laag.

Uit die kategorie, Raamwerk Negatief, is items 24, 25, 21, B12, 8 en B9 ingesluit. Item 4 is weggelaat omdat die bewoording daarvan dubbelsinnig is, terwyl die diskriminasievermoë daarvan redelik laag is by die dames. Item 22 korreleer redelik hoog (mans: 0,80; dames: 0,74) met item 21, terwyl die bewoording van die twee items redelik nou ooreenstem. Items 10, B6, B1 en B11 dek nie belangrike bykomende komponente nie, en die diskriminasievermoë daarvan is ook betreklik laag.

Uit die kategorie Vervulling Positief is items 18, 13, 20, 16, 19 en B7 ingesluit. Items 17 en 14 is weggelaat omdat dit redelik hoog (mans: 0,59 & 0,61; dames: 0,68 & 0,65 onderskeidelik) met items 18 en 20 onderskeidelik korreleer, terwyl die bewoording van die twee pare items redelik nou ooreenstem. Item B8 dek nie 'n belangrike bykomende komponente nie en die diskriminasievermoë daarvan is ook betreklik laag.

Uit die kategorie, Vervulling Negatief, is items 7, 1, 5, 15, B2 en B4 ingesluit. Items 9 en 23 is weggelaat omdat beide redelik hoog (mans: 0,54 & 0,61; dames 0,62 & 0,53 onderskeidelik) met item 24 korreleer. Alhoewel item 24 'n Raamwerkitem is, word die komponente wat deur items 9 en 23 gedek word, goed deur onder andere items 18 en B2, wat Vervullingsitems is, gedek. Item L2 is weggelaat omdat die bewoording dubbelsinnig is, terwyl die diskriminasievermoë daarvan, veral by die mans, besonder laag is. Items B10, B13 en B3 dek nie belangrike bykomende komponente nie en die diskriminasievermoë daarvan is ook betreklik laag.

Die komponente wat in Hoofstuk 2 uiteengesit is en wat nie in die LRI gedek word nie, naamlik geroepenheid, verveling, depressie en die feit dat die lewe as sinvol/sinloos ervaar kan word, word deur items B14, B2, B8 en B9 onderskeidelik gedek. Die waarde van dit wat 'n persoon besig is om te bereik, is gedek deur die bewoording van item 13 van "*.... omdat ek gewerk het om iets te bereik*" te verander na "*.... omdat ek werk om iets te bereik*", terwyl die waarde van dit wat reeds bereik is, deur item B7 gedek word. (Sien Hoofstuk 4.)

Die 24 items dek die sleutelgedagtes - soos in Hoofstuk 2 uiteengesit - soos volg:

Sleutelgedagte (1) word gedek deur items 6, 8, 11, 25, 28 en B9.

Sleutelgedagte (2) word gedek deur items 1, 19, 21, 24, 26, 27, B12 en B14.

Sleutelgedagte (3) word gedek deur items 1, 5, 7, 13, 15, 16, 18, 19, 20 & B7.

Sleutelgedagte (4) word gedek deur items 1, 5, 25 en 28.

Sleutelgedagte (5) word gedek deur items 7, 11, 15 en B2.

Sleutelgedagte (6) word gedek deur items 16, 18, 20 en B4.

Betroubaarheid

Ten einde die betroubaarheid van hierdie 24 items vas te stel, is koëffisiënt alfa bereken, en dit was 0,9042 vir mans ($r_{kk} = 0,9509$) en 0,9279 vir dames ($r_{kk} = 0,9633$).

Aangesien hierdie syfers besonder hoog is en goed voldoen aan die vereistes wat hierbo vir 'n vraelys van hierdie aard gestel is, is daar besluit om hierdie 24 items te aanvaar as die Lewenshoudingindeks.

Enkele verdere veranderinge wat aangebring is

(2) Die bewoording van items

Benewens die bewoording van item 13 wat gewysig is (sien hierbo), is 'n paar bykomende klein veranderinge aangebring.

Nunnally (1967) wys daarop dat stellings wat duidelik een uiterste van die houdingskontinuum aandui, geneig is om minder variansie te skep as meer neutrale stellings. Alhoewel sommige items wel as verteenwoordigend van een uiterste van die kontinuum beskou kan word, is dit nie as raadsaam geag om op hierdie stadium die bewoording van 'n groot aantal items te verander nie. Drie van die bykomende items se bewoording is wel soos volg ingekort:

B2: "oor die algemeen verveel die lewe my" is verander na
"Ek is verveeld".

B4" "Ek voel die meeste van die tyd bedruk en neerslagtig" is verander na "Ek voel bedruk en neerslagtig", en

B14: "Ek het 'n duidelike gevoel van geroepenheid tot 'n lewenstaak" is verander na "Ek het 'n gevoel van geroepenheid tot 'n lewenstaak".

(2) Die verandering van ankerwoorde

Aangesien die verskillende ankerwoorde wat voorsien is tot verwarring kon lei, is die ankerwoorde "*onwaar/waar*" deurgaans vir die Lewenshoudingindeks gebruik.

(3) Die rangskikking van die items

Om die nasien van die vraelys te vergemaklik, is die Raamwerksubskaal-items van 1 tot 12 genommer, en die Vervullingssubskaal-items van 13 tot 24.. Binne elke subskaal is die items op toevallige wyse gerangskik. Elke item het dus 'n nuwe nommer ontvang. (Sien Tabelle 2 & 3 vir die ooreenstemmende nommers.)

(4) Die instruksies en metode van toepassing van die vraelys

Aangesien geen probleem met die toepassing van die LRI ondervind is nie, is besluit om feitlik dieselfde instruksies (met enkele aanpassings) en toepassingsmetode vir die LHI te gebruik. (Sien aanwysings in Bylae A & C.)

Omdat die vertroulike aard van die vraelys van besondere belang is in die beperking van die uitwerking van sosiale wenslikheid, is in die nuwe aanwysings ekstra klem gelê op die feit dat alle inligting as streng vertroulik behandel sou word en slegs deur middel van 'n nommer uitgeken sou word.

Fase II: Die betroubaarheid en konstrugeldigheid van die Lewenshoudingindeks

Itemseleksie

Die korrelasies van die 24 items met die LHI-totaal volgens die ge=

gewens van die tweede steekproef word in Tabel 5 weergee. Almal is betekenisvol op die 5%-peil, wat die aanname bevestig dat die LHI 'n redelik homogene vraelys is, en dat die items wat geselekteer is, almal geldige maatstawwe is van dit wat deur die skaal as geheel gemeet word.

Betroubaarheid

Koëffisiënt alfa (r_{kk}) is volgens die gegewens van die tweede steekproef bereken, en was 0,922 ($\sqrt{r_{kk}} = 0,9602$) vir mans en 0,8931 ($\sqrt{r_{kk}} = 0,945$) vir dames.

Hierdie syfers is weer eens besonder hoog en vergelyk goed met dié wat met die eerste toepassing verkry is. Dit bevestig dus die aanname dat die LHI as betroubaar beskou kan word vir gebruik met die huidige steekproef.

Geldigheid

A) Die verband tussen die LHI en 'n soortgelyke selfverslag-vraelys, naamlik die "Purpose in Life"-vraelys

Nulhipotese 1 Daar bestaan geen betekenisvolle statistiese verband tussen die tellings van die proefpersone op die Lewenshoudingsindeks en die "Purpose in Life"-vraelys nie

Die korrelasies tussen die LHI en die PIL was 0,803 (mans) en 0,773 (dames). Beide is betekenisvol op die 0,1%-peil. Hierdie syfers val binne die grense (naamlik 0,60 tot 0,85) wat in Hoofstuk 4 gestel is vir 'n redelike hoë korrelasie. Die nulhipotese word dus verwerp. Daar kan dus met 'n groot mate van sekerheid aanvaar word dat, wat die huidige steekproef betref, die LHI feitlik dieselfde konstruk as die PIL meet.

TABEL 5

Korrelasies van LHI items met die LHI-totaal volgens die gegewens van die tweede steekproef Mans en dames

LHI item	LHI-totaal	
	Mans	Dames
1	0,622	0,553
2	0,628	0,473
3	0,538	0,498
4	0,540	0,541
5	0,409	0,567
6	0,663	0,567
7	0,598	0,320
8	0,593	0,623
9	0,576	0,519
10	0,553	0,494
11	0,441	0,499
12	0,669	0,659
13	0,578	0,611
14	0,514	0,701
15	0,740	0,466
16	0,681	0,588
17	0,714	0,475
18	0,642	0,512
19	0,626	0,585
20	0,332	0,563
21	0,754	0,762
22	0,631	0,597
23	0,710	0,584
24	0,781	0,626

Alle korrelasies betekenisvol op die 5% peil

B) Die verband tussen die LHI en 'n meer indirekte maatstaf van doelgerigtheid, naamlik die Liggaamsgrensindeks

Nulhipotese 2 Geen betekenisvolle statistiese verband bestaan tussen die tellings van die proefpersone op die Lewenshoudingindeks en hulle tellings op die Liggaamsgrensindeks nie

Nulhipotese 3 Geen betekenisvolle statistiese verband bestaan tussen die tellings van die proefpersone op items 1, 6, 7, 8, 11, 14, 15, 16, 17, 20, 21, en 24 van die Lewenshoudingindeks (met inagneming van die negatief-bewoorde items) en hulle tellings op die Liggaamsgrensindeks nie

Die korrelasies tussen die LHI-totaal en die Liggaamsgrenstellings was -0,167 (mans) en -0,016 (dames). (Die korrelasies tussen die PIL-totaal en die Liggaamsgrenstellings was -0,020 vir mans en 0,018 vir dames.) Die korrelasies tussen die LHI-items, wat doelgerigtheid en aanverwante komponente met die Liggaamsgrenstellings meet, het gewissel tussen -0,314 en 0,163 (mans) en tussen -0,085 en 0,092 (dames). (Sien Tabel 6 vir 'n volledige uiteensetting van die korrelasies.) Geeneen van die positiewe korrelasies was betekenisvol nie. (Die kritiese betekenisvolheidswaardes vir r op die 5%-peil (eenrigtinghipotese) is 0,233 (mans) en 0,112 (dames).) Bogenoemde twee nulhipoteses moet dus aanvaar word.

Nulhipotese 4 Die lae, middel en hoë liggaamsgrensgroepe se gemiddelde telling op die Lewenshoudingindeks verskil nie statisties betekenisvol van mekaar nie

Tabel 7 voorsien 'n opsomming van 'n eenrigting-variensieanalise vir die vergelyking van die drie Liggaamsgrensgroepe op grond van hulle Lewenshoudingtellings. Geen statisties-betekenisvolle verskil is gevind nie.

TABEL 6

Korrelaties tussen die LHI items wat doelgerigheid en
aanverwante konstrakte meet en die Liggaamsgrenstellings

Mans en dames

LHI item	Liggaamsgrenstellings	
	Mans	Dames
1	-0,222	-0,085
6	-0,062	0,011
7	-0,156	-0,005
8	-0,314	0,046
11	-0,101	-0,003
14	-0,082	-0,029
15	-0,115	0,092
16	0,163	-0,003
17	0,061	0,001
20	-0,068	-0,003
21	-0,154	-0,040
24	-0,150	-0,040
LHI-totaal	-0,167	-0,016

TABEL 7

Eenrigting-variansiëanalise vir die vergelyking van die drie Liggaamsgrens-groepe op grond van hulle Lewenshoudingtellings

Mans en dames

Bron van variansië	Som van kwadrate	g.v.	Gemiddelde kwadraat	F	Kritiese F-waarde
Mans					3,19
Tussen groepe	1120,54	2	560,27	2,2608	-
Binne groepe	11895,46	48	247,8221		
Totaal	13016	50			
Dames					3,04
Tussen groepe	46,1	2	23,5	0,0931	-
Binne groepe	55519,9	220	252,3632		
Totaal	55566	222			

(Die kritiese F-waarde vir $p < 0,05$ is 3,19 (mans) en 3,04 (dames).)

Die nulhipotese moet dus aanvaar word.

Die feit dat die laaste drie nulhipoteses aanvaar word, dui daarop dat, wat die huidige steekproef betref, die Lewenshoudingindeks en die Liggaamsgrensindeks nie verwante konstrunkte meet nie. Die LHI is dus nie, wat die huidige steekproef betref, 'n geldige maatstaf van doelgereigtheid soos dit deur die Liggaamsgrensindeks gemeet word nie.

HOOFSTUK 6

BESPREKING VAN RESULTATE EN MOONTLIK= HEDE VIR VERDERE NAVORSING

Die huidige studie het 'n verfynde vraelys opgelewer, wat gebruik kan word vir die verdere studie van die konstruk Lewenshouding, of die subjektiewe ervaring van die sinvolheid van die lewe. Dit berus nie uitsluitlik op die grondslag van 'n enkele teorie nie, maar op 'n gemeenskaplike kern wat verteenwoordigend is van die sogenaamde Derde Rigting in die sielkunde. As sodanig kan dit gebruik word om meer omstrede aspekte van afsonderlike teorieë te toets, asook vir die empiriese ondersoek van verskillende aspekte van Lewenshouding. Dit is op hierdie stadium uitsluitlik 'n navorsingsinstrument en kan maklik aangepas of verder verfyn word indien verdere navorsing op die wenslikheid daarvan dui. Vir so 'n navorsings-instrument besit dit, volgens die huidige steekproef, 'n hoë mate van betroubaarheid. Dit besit ook 'n bevredigende mate van inhoudsgeldigheid.

Wat konstrukgeldigheid betref kon dit, vir die huidige steekproef, as plaasvervanger vir die reeds bekende "*Purpose in Life*"-vraelys dien. Dit het dié voordele bo laasgenoemde dat dit eerstens, nie aan slegs een teorie gekoppel is nie en tweedens, beter aan die vereistes van toetsopstelling voldoen. Daar is dus aanduidings dat die LHI, as selfverslagmetode, net so bruikbaar en waarskynlik meer bruikbaar is as die PIL.

Geen aandag is hier aan die geldigheid van die Raamwerk- en Vervullingssubskale gegee nie. Dit mag miskien moontlik wees om, deur middel van hierdie twee subskale, persone uit te ken wat wêl oor 'n verwysingsraamwerk beskik maar voel dat hulle misluk in die vervulling daarvan. Sulke individue mag weer van ander verskil ten opsigte van byvoorbeeld liggaamsgrenserva-

ring, selfbeeld en sielkundige rypheid. Verdere navorsing sal meer lig hierop werp.

Wat die tweede geldigheidstudie betref, wil dit voorkom dat, ten opsigte van die huidige steekproef, die Lewenshoudingindeks en die Liggaamsgrensindeks nie verwante konstrunkte meet nie. Dit impliseer dat die proefpersone se ervaring van hulle liggaamsgrense nie 'n noemenswaardige invloed op hulle ervaring van die sinvolheid en doelgerigtheid van hulle lewe gehad het nie. Daar is verskeie moontlike verklarings vir hierdie verskynsel. Dit bly egter bespiegeling en behoort deur middel van verdere navorsing ondersoek te word.

Eerstens is dit moontlik dat die LHI nie 'n geldige maatstaf van doelgerigtheid is nie, en dat die proefpersone se antwoorde grotendeels deur gebeurlikheidsveranderlikes soos byvoorbeeld sosiale wenslikheid, bepaal is. Die invloed van sosiale wenslikheid op vraelyste soos die LHI en PIL is beslis 'n aspek wat verdere aandag verdien aangesien min hieroor bekend is. Indien sulke vraelyste egter grootliks deur veranderlikes, soos sosiale wenslikheid beïnvloed word, is dit moeilik om die positiewe resultate van die geldigheidstudies op die PIL en LRI - wat in Hoofstuk 3 uiteengesit is - te verklaar.

'n Meer aanneemlike verklaring vir die afwesigheid van 'n verband tussen Lewenshouding en Liggaamsgrenservaring is die moontlikheid dat "*doelgerigtheid*", soos dit deur die LHI gemeet word, nie dieselfde verskynsel is as "*doelgerigtheid*" soos dit deur die Liggaamsgrensindeks gemeet word nie. Wat die meting van die selfkonsep betref, kom Fisher & Cleveland (1968, p. 113) tot 'n soortgelyke gevolgtrekking as hulle sê:

"These results support the view that the Barrier score measures something basically quite different than do self-concept measures which are derived from conscious verbal reports on self-attributes".

Wanneer Fisher & Cleveland (1968) die eienskappe van 'n persoon met 'n betreklik duidelike liggaamsgrens beskryf, gebruik hulle die term "*self-steering*". So 'n persoon se gedrag sou dan gekenmerk word deur onafhanklikheid, duidelike doelstellings, 'n aktiewe benadering tot take en 'n meer suksesvolle hantering van frustrasie. Anders gestel, so 'n persoon sou dan meer pro-aktief as reaktief optree. Sodanige gedrag sou ook as doelgerig beskryf kon word, maar hierdie doelgerigtheid staan dan waarskynlik meer op die neem van inisiatief as op die feit dat die lewe as sinvol ervaar word. Dit is ten minste teoreties moontlik dat die persoon wat sy lewe nie as sinvol ervaar nie, baie aktief kan wees in 'n poging om groter sinvolheid te ontdek. Dit is verder moontlik dat 'n persoon ook 'n "*volgeling*" kan wees en steeds die lewe as sinvol ervaar!

Daar moet verder daarop gewys word dat Fisher & Cleveland en hulle medewerkers se bevinding dat 'n persoon met 'n betreklik hoë liggaamsgrenstelling neig om 'n hoë motiveringsdrang te hê, en om doelgerig en selfbepalend te wees, gegrond is op waarnemings van mense in 'n groepsituasie. Fisher & Cleveland (1968, p. 150) stel self die vraag: "*Is it not possible that the Barrier score is related to self-steering behavior only in so far as that behavior occurs in a socialized ego-involving context that has to do with relating to people? Or to put it in another way, may it not be that the individual with definite boundaries does not exceed the individual with indefinite boundaries in ability to structure effectively those situations which are abstracted and removed from the level of social interaction*". Hierdie bespiegeling word wel gedeeltelik onderskryf deur enkele bevindinge, daar is naamlik aanduidings dat liggaamsgrenservaring nie verwant is aan die vermoë om onafhanklik te wees van die visuele veld met betrekking tot ruimtelike oriëntering nie, en dat liggaamsbeeldgrense primêr in verhoudings met mense, eerder as voorwerpe, ontwikkel (Fisher & Cleveland, 1968). Te min is egter hieroor bekend om enige uitspraak moontlik te maak.

Uit bogenoemde bespreking is dit duidelik dat 'n uitgebreide studie, waarin Lewenshouding in verband gebring word met verskeie aspekte van persoonlikheid en omgewing, nodig is, sodat 'n breër perspektief verkry kan word. Die geldigheid van die LHI onder verskillende omstandighede kan tegelyketyd verder ondersoek word. Aspekte soos sielkundige rypheid, sosiale wenslikheid, die neiging om 'n verdedigende houding in te neem, liggaamsbeeld, selfbeeld, sosiale agtergrond, opvoedingsmetodes, kultuur, ouderdom, lewensfilosofie, doelstellings en ideale behoort byvoorbeeld aandag te ontvang.

HOOFSTUK 7

OPSOMMING

Die huidige studie is 'n poging om op teoretiese en empiriese gebied die konstruk Lewenshouding, of die subjektiewe ervaring van die sinvolheid van die lewe, te ondersoek.

Daar is kortliks gewys op die dringende behoefte aan en probleme in verband met navorsing oor hierdie konstruk. Sekere aspekte van die teorieë van Victor Frankl, Abraham Maslow en Rollo May, met verwysing na die idees van Gordon Allport en Colin Wilson, as verteenwoordigers van verskillende wêrelddele en uitgangspunte, is bespreek. Hierdeur is 'n gemeenskaplike kern geïdentifiseer, bestaande uit verskeie komponente, waarvoor al bogenoemde teoretici ooreenstem, en wat beskou kan word as verteenwoordigend van die algemene sienswyse van die sogenaamde 'Derde Rigting' in die sielkunde.

Daar is voorgestel dat hierdie kern as grondslag kan dien vir empiriese navorsing, en wel, in hierdie geval, vir 'n selfverslag-vraelys.

Die "*Purpose in Life*"-vraelys (PIL) en die "*Life Regard Index*" (LRI), wat as operasionele definisies van Lewenshouding gebruik kan word, is bespreek. Daar is gevind dat die PIL aan slegs een teorie gekoppel is - en dus beperkte toepassing het - en dat dit verskeie ontwerpfoutes het. Daar is derhalwe besluit om die LRI, wat tekortkominge het maar goeie potensiaal besit, te verfyn, en om ondersoek in te stel na die betroubaarheid en konstrukgeldigheid van die verfynde vraelys.

Twee verskillende konstrukgeldigheidstudies is gedoen. Om die verband tussen die verfynde vraelys, genoem die Lewenshoudingindeks (LHI), en

'n soortgelyke vraelys te ondersoek, is die PIL saam met die LHI toegepas. Om die verband tussen die LHI en 'n meer indirekte maatstaf van doelgerigtheid (een van die belangrikste komponente van Lewenshouding) te ondersoek, is die LHI-tellings met liggaamsgrenstellings, soos gemeet deur die Holtzman-inkklatte, vergelyk. Verskeie navorsers het gevind dat persone met 'n betreklike hoë liggaamsgrenstelling neig om meer doelgerig en selfbepalend te wees as persone met 'n betreklike lae liggaamsgrenstelling.

Afrikaanssprekende, eerstejaarstudente in die sielkunde aan die U.O.V.S. is as proefpersone gebruik.

Die LRI is uit Engels in Afrikaans vertaal, en saam met bykomende items toegepas. Die steekproef het bestaan uit 67 manne en 183 damestudente. 'n Itemanalise is op die gegewens gedoen. Die LRI is as uitgangspunt gebruik, en op grond van tellings wat hierop behaal is, is die onderste en boonste groepe, bestaande uit 27% elk, onderskei. Die diskriminasievermoë van die items, die dekking van komponente, inter-itemkorrelasies en item-totaalkorrelasies is in aanmerking geneem by die verfyning van die LRI. Uit die oorspronklike 28 items is 18 behou en 6 nuwe items, wat bykomende komponente dek, bygevoeg.

'n Geskikte formule vir koëffisiënt alfa is gebruik om die betroubaarheid van die verfynde vraelys te bereken. Die vraelys het 'n hoë mate van betroubaarheid getoon en het voldoen aan die vereistes wat vir inhoudsgeldigheid gestel is. Daar is dus besluit om dit vir die verdere navorsing te gebruik en die naam "Lewenshoudingsindeks" (LHI) is daaraan gegee.

'n Tweede groep, bestaande uit 51 mans en 223 dames, is gebruik om verdere ondersoek in te stel na die betroubaarheid en konstruktiewe geldigheid van die verfynde vraelys.

Koëffisiënt alfa is op die gegewens van die tweede groep bereken en was besonder hoog, wat bevestig dat die vraelys as betroubaar beskou kan word.

'n Hoë korrelasie is tussen die LHI en PIL verkry, wat daarop dui dat die LHI as plaasvervanger vir die PIL gebruik kan word en dat die LHI dus as selfverslagvraelys wel 'n mate van geldigheid besit.

Geen betekenisvolle positiewe korrelasie is tussen die LHI- en liggaamsgrenstellings gevind nie, wat daarop dui dat die twee vraelyste nie dieselfde konstruk meet nie en dat die LHI nie 'n geldige maatstaf vir die meting van doelgerigtheid is soos dit deur die Liggaamsgrensindeks gemeet word nie.

Daar is gewys op die behoefte aan verdere navorsing om meer presies vas te stel wat so 'n selfverslag-vraelys werklik meet en of, asook hoe, die subjektiewe ervaring van die sinvolheid van die lewe verband hou met self-bepalende gedrag.

SUMMARY

This study is an attempt at a theoretical and empirical investigation of the construct Life Regard, better known as the subjective experience of the meaning of life.

Attention was drawn to the urgent need of and problems in connection with, research on Life Regard.

Certain aspects of the theories of Victor Frankl, Abraham Maslow and Rollo May, with reference to the ideas of Gordon Allport and Colin Wilson, as representatives of different view points, were discussed.

A common nucleus was identified, consisting of several different components about which the above mentioned theorists are in agreement and which can be considered as representative of the general viewpoint of the so-called 'Third Force' in psychology.

It was suggested that this nucleus can be used as the basis for empirical research, and in this case for a self-report questionnaire.

The Purpose in Life Questionnaire (PIL) and the Life Regard Index (LRI), which can be used as operational definitions of Life Regard were discussed. The PIL is based on only one theory and has therefore a limited usage, and also has several serious shortcomings. It was therefore decided to refine the LRI, which, in spite of shortcomings, has promising potential, and to investigate the reliability and construct validity of the refined questionnaire.

Two different construct validity studies were attempted. In order to investigate the correlation between the refined questionnaire - called the "Lewenshoudingindeks" - (LHI) - and a similar questionnaire the PIL was applied together with the LHI. In order to investigate the connection between the LHI and a more indirect measure of purposefulness (one of the most important components of Life Regard), the LHI-scores were compared with Body Boundary scores. Several researchers have found that people with a relatively high Body Boundary score tend to be more purposeful and self-determined than those with a relatively low Body Boundary score.

Afrikaans-speaking, first year psychology students at the U.O.F.S. served as subjects.

The LRI was translated from English into Afrikaans and applied together with additional items. The subjects were 67 male and 183 female students.

An item analysis was done on the data collected. On the basis of the scores obtained on the LRI, the upper and lower groups were distinguished. For the refining of the LRI the discrimination ability of the items, component coverage, inter-item and item-total correlations were taken into account.

Out of the 28 original items, 18 were retained and 6 new items, covering additional components, added.

A suitable formula for coefficient alpha was used to determine the reliability of the refined questionnaire. It was found to have a high

degree of reliability and satisfied the requirements set for construct validity. It was therefore decided to accept this as the refined questionnaire and it was given the name "Lewenshoudingindex" (LHI).

A second group consisting of 274 subjects was used to further investigate the reliability and construct validity of the questionnaire.

Coefficient alpha was calculated on the data obtained from the second group. It was particularly high and thus confirmed the finding that the LHI can be regarded as reliable.

A high correlation was found between the LHI and the PIL, which indicated that the LHI can be used, with a high degree of certainty, as a substitute for the PIL and therefore, as self-report method, does possess a degree of construct validity.

No meaningful correlation was found between the LHI and Body Boundary scores, which tentatively indicated that they do not measure the same construct and that the LHI is not a valid measure of purposefulness as measured by the Body Boundary Index.

The need for further research to obtain a more precise picture of what such a self-report questionnaire really measures, and whether, as well as how the subjective experience of the meaning of life, relates to self-determined behaviour, was emphasised.

BIBLIOGRAFIE

- Allport, G.W. 1955. Becoming: Basic considerations for a psychology of personality. V.S.A: Yale Paperbound.
- Allport, G.W. 1961. Pattern and growth in personality. New York: Holt, Rinehart & Winston.
- Anastasi, A. 1976. Psychological testing. New York: Macmillan.
- Barrett, W. 1947. What is existentialism? V.S.A: Partisan Review.
- Battista, J. & Almond, R. 1973. The Development of meaning in life, Psychiatry, 36: 409 - 427.
- Campbell, D.T. 1960. Recommendations for APA test standards regarding construct, trait and discriminant validity. Am. psychologist, 15: 546 - 553.
- Coleman, J.C. 1972. Abnormal psychology and modern life. (4th edition) Illinois: Scott, Foresman & Co.
- Crandall, J.E. & Rasmussen, R.D. 1975. Purpose in life as related to specific values. J. of clin. psych. 31, Nr. 3. 483-5.
- Cronbach, L.J. 1951. Coefficient alpha and the interval structure of tests. Psychometrika 16: 297 - 334.
- Cronbach, L.J. & Meehl, P.E. 1955. Construct validity in psychological tests. Psych. bull, 52: 281 - 302.
- Crumbaugh, J.C. & Maholick, L.T. 1964. An experimental study in existentialism: The psychometric approach to Frankl's concept of noogenic neurosis. J. of clin. psych., 20: 200-7.
- Crumbaugh, J.C. 1965. The application of logotherapy. J. of existentialism, 5: 403 - 412.
- Crumbaugh, J.C. 1968. Cross-validation of Purpose-in-Life test based on Frankl's concepts. J. of indiv. psych., 24: 74 - 81.
- Cunningham, J.W. 1975. Religious and life purpose attitudes of a group of hospitalised neurotics. Ongepubliceerde meestersverhandeling. RAU.

- De Kock, M.C. 1971. Die opstel, evaluering en voorlopige toepassing van 'n waardeveraelys vir matriekleerlinge. Ongepubliseerde verhandeling. P U vir C H O.
- Downie, N.M. & Heath. 1970. Basic statistical methods. New York: Harper & Row.
- Edwards, A.L. 1970. The Measurement of personality traits by Scales and inventories. New York: Holt, Rineheat and Linston.
- Fishbein, M. 1967. Reading in attitude theory and measurement. New York: Wiley.
- Fisher, S. & Cleveland, S.E. 1968. Body image and personality. New York: Dover.
- Fisher, S. 1970. Body experience in fantasy and behaviour. New York: Appleton-Century-Crofts.
- Frankl, V.E. 1948. De onbewuste God. Nederland: Helmond.
- Frankl, V.E. 1953. Logos and existence in psychotherapy. Am. j. of psychotherapy, 7: 8 - 15.
- Frankl, V.E. 1955. The concept of man in psychotherapy. Pastoral psych. 6: 16 - 26.
- Frankl, V.E. 1961a. Psychotherapy and philisophy. Philosophy today, 5: 59 - 64.
- Frankl, V.E. 1961b, Religion and existential psychotherapy. Gordon review, 6: 2 -10.
- Frankl, V.E. 1962. Basic concepts of logotherapy. J. of existential psychiatry, 3: 111 - 118.
- Frankl, V.E. 1963. The Doctor and the soul: An introduction to logotherapy. New York: Alfred A. Knopf,
- Frankl, V.E. 1966a. Time and responsibility. Existential psychiatry, 1: 361-6.
- Frankl, V.E. 1966b, Self-transcendence as a human phenomenon. J. of humanistic psych. Fall, 97-106.
- Frankl, V.E. 1966c. What is meant by meaning? J. of existentialism. 7, Nr. 25: 21 - 28.

- Frankl, V.E. 1966d. Klasaantekeninge, Stellenbosch.
- Frankl, V.E. 1967. Psychotherapy and existentialism: selected papers on logotherapy. London: Souvenir Press.
- Frankl, V.E. 1969a. Man's search for meaning: and introduction to logotherapy. New York: Washington Square Press.
- Frankl, V.E. 1969b. "Nothing but - " On reductionism and nihilism. Encounter, 33: 51 - 61.
- Frankl, V.E. 1971. The will to meaning: foundations and applications of logotherapy. London: Sovenir Press.
- Frankl, V.E. 1975a. The unconscious God. New York: Simon & Schuster.
- Frankl, V.E. 1975b. Waarom lewe ek. Kaapstad: Hollandsch Afrikaansche Uitgevers.
- Garfield, C.A. 1973. A psychometric and clinical investigation of Frankl's concept of existential vacuum and of anomia. Psychiatry (Nov.), 36: 396 - 408.
- Guilford, J.P. 1954. Psychometric methods. New York. McGraw-Hill.
- Guilford, J.P. 1965. Fundamental statistics in psychology and education. New York: McGraw-Hill.
- Hurlock, E.B. 1968. Developmental psychology. New York: McGraw-Hill.
- Jackson, D.N. & Messick, S. 1967. Problems in human assessment. New York: McGraw-Hill.
- Jourard, S.M. 1974. Healthy personality - an approach from the viewpoint of humanistic psychology. New York: MacMillan.
- Lennon, R.T. 1956. Assumptions underlying the use of content validity. Educ. psychol. measmt, 16: 294 - 304.
- Liebetrau, C.E. 1973. The relation between group interaction and awareness of self. Ongepubliseerde proefskrif, Universiteit van Port Elizabeth.
- Likert, R. 1932. A Technique for the measurement of attitudes. Archives of psychology. Nr. 140.
- Loedolff, J.F & Louw, D.A. 1972. Dwelmmiddels: wat, hoe en waarom? Johannesburg: McGraw-Hill.
- Maslow, A.H. 1966. Comments on Dr. Frankl's paper. J. of hum. psych., 6: 107 - 112.

- Maslow, A.H. 1968. Towards a psychology of being. New Jersey: Van Nostrand.
- Maslow, A.H. 1970. Motivation and personality. New York: Harper & Row.
- Maslow, A.H. 1971. The farther reaches of human nature. New York: The Viking Press.
- May, R. 1950. The meaning of anxiety. New York: Roland Press.
- May, R. 1953. Man's search for himself. New York: Allen & Unwin.
- May, R., Angal, E. & Ellenberger, H.F. 1958. (ed). Existence: A new dimension in psychiatry and psychology. New York: Basic Books.
- May, R. 1967. Psychology and the human dilemma. New York: Van Nostrand Reinhold.
- May, R. 1972a. Love and will. London: Fontana.
- May, R. 1972b. Power and innocence. New York: Norton & Co.
- Onions, C.T. (ed.) 1975. The shorter Oxford English Dictionary. Oxford: Clarendon Press.
- Nunnally, J.C. 1967. Psychometric theory. New York: McGraw-Hill.
- Oppenheim, A.N. 1966. Questionnaire design and attitude measurement. London. Heinemann.
- Nunnally, J.C. 1975. Introduction to statistics for psychology and education. New York: McGraw-Hill.
- Rademeyer, G. 1974. The effect of videotape feedback on patterns of interaction in marital dyads - a general systems approach. Ongepubliseerde proefskrif, Universiteit van Port Elizabeth.
- Shostrom, E.L. 1964. An inventory for the measurement of self-actualization. Educational and psychological measurement, 24, Nr. 2: 207 - 18.

- Spiegelberg, H. 1972. Studies in phenomenology and eksistential philosophy, Evanston: Northwestern Univ. Press.
- Thorndike, R.L. 1967. The analysis and selection of test items. In; Jackson, D.N. & Messick, S. (ed.) Problems in human Assessment. New York: MacGraw-Hill.
- Thurstone, J.J. & Chave, E.J. 1929. The measurement of attitude. Chicago: Univ. of Chicago Press.
- Toffler, A. 1970. Future shock. London: Pan Books.
- Wilson, C.W. 1956. The outsider. London: Victor Gollancy.
- Wilson, C.W. 1966a. Beyond the outsider. London: Pan Books.
- Wilson, C.W. 1966b. Introduction to the new existentials, London: Hutchinson.
- Wilson, C.W. 1973. New pathways in psychology. Maslow and the post-Freudian revolution. London: Victor Gollancy.

BYLAE A

Skryf u van en volle name onder die nommer. Skeur dan hierdie papier af en laat dit by u op die tafel. Dit sal deur die toetsafnemer ingesamel word.

NOMMER:

VAN :

VOLLE NAME:

"LIFE REGARD INDEX"* EN ADDISIONELE ITEMS

Instruksies

MOENIE OMBLAAI NIE

U gaan nou deelneem aan 'n navorsingsprojek oor die strewes en doelwitte van jongmense vandag.

U antwoorde sal as streng vertroulik behandel word en sal slegs deur 'n nommer uitgeken word. U naam sal nie daaraan gekoppel word nie en geen inligting oor u antwoorde sal aan enige persoon of instansie verstrek word nie.

Die navorser is nie lid van die universiteitspersoneel nie en u antwoorde sal nie u universiteitsloopbaan raak nie.

Daar is geen korrekte of verkeerde antwoorde nie en die sukses van die ondersoek is afhanklik van u openhartige samewerking.

Moenie lank stilstaan by die vrae nie. Gee dié antwoord wat u ware gevoelens uitdruk.

U moet 'n duidelike kring om die toepaslike syfer trek.

As die stelling u ware gevoelens uitdruk, trek 'n kring om die syfer 5, byvoorbeeld

nooit 1 2 3 4 ⑤ altyd

As die stelling u gevoelens in 'n mate uitdruk, trek 'n kring om die syfer 4.

As die stelling vir u nóg waar nóg onwaar is, trek 'n kring om die syfer 3.

As die stelling nie 'n goeie weergawe is van u gevoelens nie, trek 'n kring om die syfer 2.

As die stelling vir u heeltemal onwaar is, trek 'n kring om die syfer 1.

Probeer om die syfer 3 so min as moontlik te gebruik.

Moenie kringe om die 'nee' en 'ja' of 'nooit' en 'altyd' trek nie. Die syfer 1 beteken nee of nooit en die syfer 5 beteken ja of altyd.

As u u antwoord wil verander kan u dit uitvee of doodtrek.

Daar is geen tydsbeperking nie, maar u behoort die vraelyste binne 15 minute te kan voltooi.

Beantwoord al die vrae en begin by nommer een.

As daar iets is wat u nie verstaan nie, steek u hand op.

U kan nou begin.

* Battista & Almond, 1973.

"LIFE REGARD INDEX"

- 1) Dit lyk asof ek nie dié dinge wat vir my werklik belangrik is kan bereik nie.
nee 1 2 3 4 5 ja
- 2) Ek het baie potensiaal wat ek nie normaalweg gebruik nie.
nee 1 2 3 4 5 ja
- 3) Ek het al uitgevind wat vir my werklik belangrik is in die lewe.
nee 1 2 3 4 5 ja
- 4) Ek het 'n behoefte daaraan om iets te vind waaraan ek myself kan toewy.
nee 1 2 3 4 5 ja
- 5) Dit voel asof iets keer dat ek doen wat ek werklik wil.
nee 1 2 3 4 5 ja
- 6) Ek het 'n lewensfilosofie wat werklik betekenis aan my lewe gee.
nee 1 2 3 4 5 ja
- 7) Ek spandeer die meeste van my tyd aan dinge wat nie werklik vir my belangrik is nie.
nee 1 2 3 4 5 ja
- 8) My lewe het nie veel sin nie.
nee 1 2 3 4 5 ja
- 9) Dit lyk vir my ander mense voel beter oor hulle lewens as ek.
nee 1 2 3 4 5 ja
- 10) Daar is werklik niks wat ek regtig wil doen nie.
nee 1 2 3 4 5 ja
- 11) Ek voel dat ek 'n werklik belangrike betekenis gevind het wat rigting aan my lewe gee.
nee 1 2 3 4 5 ja
- 12) Ek het 'n klompie doelwitte wat vir my persoonlik groot bevrediging sou gee as ek hulle kon bereik.
nee 1 2 3 4 5 ja

- 13) Wanneer ek na my lewe kyk kry ek 'n gevoel van bevrediging omdat ek gewerk het om iets te bereik.
- nee 1 2 3 4 5 ja
- 14) Ek is geesdriftig omtrent my lewe.
- nee 1 2 3 4 5 ja
- 15) Ek heg nie werklik waarde aan wat ek doen nie.
- nee 1 2 3 4 5 ja
- 16) Ek word so meegesleur deur wat ek doen dat ek nuwe bronne van energie ontdek waarvan ek nie bewus was nie.
- nee 1 2 3 4 5 ja
- 17) Ek voel regtig goed oor my lewe.
- nee 1 2 3 4 5 ja
- 18) Ek voel dat ek ten volle lewe.
- nee 1 2 3 4 5 ja
- 19) Ek voel dat ek werklik gaan bereik wat ek wil hê in die lewe.
- nee 1 2 3 4 5 ja
- 20) Om te lewe gee 'n gevoel van diepe bevrediging.
- nee 1 2 3 4 5 ja
- 21) Ek weet nie wat ek werklik met my lewe wil doen nie.
- nee 1 2 3 4 5 ja
- 22) Ek het nie werklik veel van 'n doel in die lewe nie.
- nee 1 2 3 4 5 ja
- 23) Niks regtig uitstaande gebeur ooit met my nie.
- nee 1 2 3 4 5 ja
- 24) Dit lyk vir my ander mense het 'n veel beter idee van wat hulle met hulle lewe wil maak as ek.
- nee 1 2 3 4 5 ja
- 25) Ek raak heeltemal deurmekaar wanneer ek my lewe probeer verstaan.
- nee 1 2 3 4 5 ja
- 26) Ek het 'n baie duidelike idee van wat ek met my lewe wil doen.
- nee 1 2 3 4 5 ja

27) Daar is dinge waaraan ek al my lewensenergie wy.

nee 1 2 3 4 5 ja

28) Ek het 'n sisteem of raamwerk wat my in staat stel om my lewe te verstaan.

nee 1 2 3 4 5 ja

B1) Ek verkies dat ander mense die belangrike besluite in my lewe neem.

nooit 1 2 3 4 5 altyd

B2) Oor die algemeen verveel die lewe my.

nooit 1 2 3 4 5 altyd

B3) Ek meen dat dit nutteloos is om planne te maak vir die toekoms aangesien ons ideale selde bewaarheid word.

nee 1 2 3 4 5 ja

B4) Ek voel die meeste van die tyd bedruk en neerslagtig.

nee 1 2 3 4 5 ja

B5) My lewe het vir my betekenis wat daaraan rigting gee.

nee 1 2 3 4 5 ja

B6) My gedrag word grootendeels bepaal deur die gebruike van die mense om my.

nooit 1 2 3 4 5 altyd

B7) As ek vandag sou sterwe sou ek voel dat my lewe die moeite werd was.

nee 1 2 3 4 5 ja

B8) Al is daar baie swaarkry en teëspoed is die lewe tog die moeite werd.

nee 1 2 3 4 5 ja

B9) Ek voel dat die lewe sonder betekenis is.

nee 1 2 3 4 5 ja

B10) As ander mense min waardering toon, voel ek dat my optrede waarde-loos en nutteloos is.

nee 1 2 3 4 5 ja

B11) Ek glo dat die gang van die mens se lewe deur die noodlot bepaal word.

nee 1 2 3 4 5 ja

B12) Ek vind dit moeilik om 'n plan van aksie vir die toekoms te beraam.

nee 1 2 3 4 5 ja

B13) Ek voel so nutteloos dat ek wens ek het liewer gladnie gelewe nie.

nee 1 2 3 4 5 ja

B14) Ek het 'n duidelike gevoel van geroepenheid tot 'n lewenstaak.

nee 1 2 3 4 5 ja

BYLAE B

Vul asseblief hierdie gegewens in. Skeur dan hierdie papier af en stuur dit na die punt van die bank. Dit sal deur die toesighouer ingesamel word. Hierdie gegewens is nodig, sodat die vraelyste in groepe verdeel kan word, maar u naam sal onder geen omstandighede aan u antwoorde gekoppel word nie.

NOMMER:

VAN:

VOLLE NAME:

KURSUS (bv. B.A.):

GESLAG:

GEBOORTEJAAR:

HUISTAAL:

MOENIE OMBLAAI NIE

U gaan nou deelneem aan 'n deel van 'n navorsingsprojek oor die strewes en doelwitte van jongmense vandag.

U antwoord sal as streng vertroulik behandel word en sal slegs deur 'n nommer uitgeken word. U naam sal nie daaraan gekoppel word nie en geen inligting omtrent u antwoorde sal aan enige persoon of instansie verstrekk word nie.

Die navorser is nie lid van die universiteitspersoneel nie en u antwoorde sal nie u universiteitsloopbaan raak nie.

Daar is geen korrekte of verkeerde antwoorde nie en die sukses van die ondersoek is daarvan afhanklik dat u u ware gevoelens probeer weergee. U sal vind dat u maklik kan antwoord as u nie lank by die vrae talm nie, maar dadelik u eerste indruk weergee.

As u u antwoord wil verander, kan u dit doodtrek of uitvee. Gebruik asseblief 'n balpuntpen as u een by u het.

Lees elke vraag sorgvuldig deur, sodat u dit reg verstaan en maak asseblief seker dat u al die vrae beantwoord. As u slegs een vraag uitlaat, word u hele vraelys onbruikbaar.

Al die items bestaan uit kort stellings. U moet 'n duidelike kring om die toepaslike syfer daaronder trek.

Syfer 5 beteken die stelling is 'n getroue weergawe van u werklike gevoelens;

- 4 - dit is in 'n mate waar;
- 3 - dit is nōg waar nōg onwaar;
- 2 - dit is 'n swak weergawe van u gevoelens;
- 1 - die stelling is vir u heeltemal onwaar;

Probeer om die syfer 3 so min as moontlik te gebruik.

Byvoorbeeld: Veronderstel die volgende stelling is vir u in 'n mate waar:

Ek glo elke persoon is vry om te doen wat hy wil.

onwaar 1 2 3 (4) 5 waar

As daar iets is wat vir u onduidelik is, steek u hand op.

Daar is geen tydsbeperking nie, maar u behoort die vraelys binne 10 minute te kan voltooi.

U kan nou begin.

LEWENSHOUDINGINDEKS

- 1) Ek het 'n baie duidelike idee van wat ek met my lewe wil doen.
onwaar 1 2 3 4 5 waar
- 2) My lewe het nie veel sin nie.
onwaar 1 2 3 4 5 waar
- 3) Ek raak heeltemal deurmekaar wanneer ek my lewe probeer verstaan.
onwaar 1 2 3 4 5 waar
- 4) Ek het 'n lewensfilosofie wat werklik betekenis aan my lewe gee.
onwaar 1 2 3 4 5 waar
- 5) Ek het 'n sisteem of raamwerk wat my in staat stel om my lewe te verstaan.
onwaar 1 2 3 4 5 waar
- 6) Ek weet nie wat ek werklik met my lewe wil doen nie.
onwaar 1 2 3 4 5 waar
- 7) Daar is dinge waaraan ek al my lewensenergie wy.
onwaar 1 2 3 4 5 waar
- 8) Dit lyk vir my ander mense het 'n veel beter idee van wat hulle met hulle lewens wil maak as ek.
onwaar 1 2 3 4 5 waar
- 9) Ek voel dat die lewe sonder betekenis is.
onwaar 1 2 3 4 5 waar
- 10) Ek het 'n gevoel van geroepenheid tot 'n lewenstaak.
onwaar 1 2 3 4 5 waar
- 11) Ek vind dit moeilik om 'n plan van aksie vir die toekoms te beraam.
onwaar 1 2 3 4 5 waar
- 12) Ek voel dat ek 'n werklik belangrike betekenis gevind het wat rigting aan my lewe gee.
onwaar 1 2 3 4 5 waar

13) Ek voel dat ek ten volle lewe.

onwaar 1 2 3 4 5 waar

14) Ek voel dat ek werklik gaan bereik wat ek wil hê in die lewe.

onwaar 1 2 3 4 5 waar

15) Ek spandeer die meeste van my tyd aan dinge wat nie werklik vir my belangrik is nie.

onwaar 1 2 3 4 5 waar

16) Dit voel asof iets keer dat ek doen wat ek werklik wil.

onwaar 1 2 3 4 5 waar

17) Ek is verveeld.

onwaar 1 2 3 4 5 waar

18) As ek vandag sou sterwe sou ek voel dat my lewe die moeite werd was.

onwaar 1 2 3 4 5 waar

19) Ek heg nie werklik waarde aan wat ek doen nie.

onwaar 1 2 3 4 5 waar

20) Ek word so meegesleur deur wat ek doen dat ek nuwe bronne van energie in myself ontdek waarvan ek nie bewus was nie.

onwaar 1 2 3 4 5 waar

21) Wanneer ek na my lewe kyk, kry ek 'n gevoel van bevrediging omdat ek werk om iets te bereik.

onwaar 1 2 3 4 5 waar

22) Ek voel bedruk en neerslagtig.

onwaar 1 2 3 4 5 waar

23) Om te lewe gee 'n gevoel van diepe bevrediging.

onwaar 1 2 3 4 5 waar

24) Dit lyk asof ek nie dié dinge wat vir my werklik belangrik is kan bereik nie.

onwaar 1 2 3 4 5 waar

PIL QUESTIONNAIRE

For each of the following statements, circle the number that would be most nearly true for you. Note that the numbers always extend from one extreme feeling to its opposite kind of feeling. "Neutral" implies no judgment either way. Try to use this rating as little as possible.

- 1) I am usually:

1	2	3	4	5	6	7
completely bored			(neutral)			exuberant, enthusiastic

- 2) Life to me seems:

7	6	5	4	3	2	1
always exciting			(neutral)			completely routine

- 3) In life I have:

1	2	3	4	5	6	7
no goals or aims at all			(neutral)			very clear goals and aims

- 4) My personal existence is:

1	2	3	4	5	6	7
utterly meaningless without purpose			(neutral)			very purposeful and meaningful

- 5) Every day is:

7	6	5	4	3	2	1
constantly new and different			(neutral)			exactly the same

- 6) If I could choose I would:

1	2	3	4	5	6	7
prefer never to have been born			(neutral)			like nine more lives just like this one

- 7) After retiring I would:

7	6	5	4	3	2	1
do some of the exciting things I have always wanted to			(neutral)			loaf completely the rest of my life

- 8) In achieving life goals I have:

1	2	3	4	5	6	7
made no progress whatever			(neutral)			progressed to com= plete fulfillment

- 9) My life is:
- | | | | | | | |
|------------------------------------|---|---|-----------|---|---|---|
| 1 | 2 | 3 | 4 | 5 | 6 | 7 |
| empty, filled only
with despair | | | (neutral) | | running over with
exciting good things | |
- 10) If I should die today, I would feel that my life has been:
- | | | | | | | |
|-----------------|---|---|-----------|---|---------------------------|---|
| 7 | 6 | 5 | 4 | 3 | 2 | 1 |
| very worthwhile | | | (neutral) | | completely worth-
less | |
- 11) In thinking of my life I:
- | | | | | | | |
|-----------------------------|---|---|-----------|---|--|---|
| 1 | 2 | 3 | 4 | 5 | 6 | 7 |
| often wonder why
I exist | | | (neutral) | | always see a reason
for my being here | |
- 12) As I view the world in relation to my life, the world:
- | | | | | | | |
|------------------------|---|---|-----------|---|-----------------------------------|---|
| 1 | 2 | 3 | 4 | 5 | 6 | 7 |
| completely confuses me | | | (neutral) | | fits meaningfully
with my life | |
- 13) I am a:
- | | | | | | | |
|------------------------------|---|---|-----------|---|----------------------------|---|
| 1 | 2 | 3 | 4 | 5 | 6 | 7 |
| very irresponsible
person | | | (neutral) | | very responsible
person | |
- 14) Concerning man's freedom to make his own choices, I believe man is:
- | | | | | | | |
|---|---|---|-----------|---|---|---|
| 7 | 6 | 5 | 4 | 3 | 2 | 1 |
| absolutely free to make
all life choices | | | (neutral) | | completely bound by
limitations of here-
dity and environment | |
- 15) With regard to death, I am:
- | | | | | | | |
|-----------------------|---|---|-----------|---|------------------------------|---|
| 7 | 6 | 5 | 4 | 3 | 2 | 1 |
| prepared and unafraid | | | (neutral) | | unprepared and
frightened | |
- 16) With regard to suicide, I have:
- | | | | | | | |
|--|---|---|-----------|---|------------------------------------|---|
| 1 | 2 | 3 | 4 | 5 | 6 | 7 |
| thought of it
seriously as a
way out | | | (Neutral) | | never given it a
second thought | |
- 17) I regard my ability to find a meaning, purpose, or mission in life as:
- | | | | | | | |
|------------|---|---|-----------|---|------------------|---|
| 7 | 6 | 5 | 4 | 3 | 2 | 1 |
| very great | | | (neutral) | | practically none | |
- 18) My life is:
- | | | | | | | |
|--|---|---|-----------|---|--|---|
| 7 | 6 | 5 | 4 | 3 | 2 | 1 |
| in my hands and I
am in control of it | | | (neutral) | | out of my hands and
controlled by external
factors | |

19) Facing my daily tasks is:

7	6	5	4	3	2	1
a source of pleasure and satisfaction			(neutral)			a painful and boring experience

20) I have discovered:

1	2	3	4	5	6	7
no mission or purpose in life			(neutral)			clear-cut goals and a satisfying life purpose

BYLAE C

THE STANDARDIZED GROUP METHOD OF ADMINISTRATION OF THE HOLTZMAN INKBLOT TECHNIQUE

(Adjusted from Swartz and Holtzman, 1962)

1. The directions on the front of the answer sheets are read aloud to the subjects while they are reading them silently.

"you will be shown a series of inkblots each of which will be projected on the screen before you for one minute. Using your imagination, write down in the space provided, a description of the first thing the blot looks like or reminds you of.

Include in your description the particular characteristics or qualities of the inkblot which are important in determining your responses - i.e., what about the blot made it look that way? Give as complete an answer as you can in the time available.

None of these inkblots has been deliberately drawn to look like anything in particular. No two people see exactly the same things in a series of inkblots like these. There are no right or wrong answers".

2. Trial inkblot X is projected on the screen. The examiner states that a common response to this inkblot is a "bat or winged creature". The examiner then outlines on the screen the area of the inkblot used in this response (W, omitting the d's on each side), points out the various parts (head, wings, tail) of the "bat", and briefly mentions the role of form in determining this response. The examiner then explains that such a response might be written as "bat because of the form" in the space provided. Next, the examiner says that another common response to this inkblot is "pool of oil", which serves to illustrate the use of colour and shading rather than form as determinants. Finally, the examiner states that still another response to this inkblot is a "steer's head", outlines the area used (Centre D), and discusses the roles of form in determining the response.

Using the same area, he then cites another common response, "skeleton", and points out the role of form and shading as determinants. Finally, the examiner states that still another response to the inkblot is "blood", thus providing an opportunity to illustrate a response with colour alone as the primary determinant.

3. The initial instructions are repeated (paraphrased) and the subjects are asked if they have any questions.

4. In accordance with a prearranged schedule during the test series, the subjects are occasionally reminded of important aspects of the instructions. Eight inkblots scattered through the series are verbally reinforced as indicated below:

<u>Card Number</u>	<u>Verbal Reinforcement</u>
2	"Write out as complete a description as you can in the time and space available".
3	"Just let your imagination run, and put down what the inkblot suggests to you - what you see in it".
6	"This is another one of those blots where you'll have to be careful in indicating which part of the area you use".
8	"Write out as best you can what characteristics of the inkblot were deciding factors in your response".
14	"We're particularly interested in knowing what aspects of the inkblot influenced your response".

Card Number

Verbal Reinforcement

24

Same as for card no. 2.

5. Inkblobs 1, 2 and 3 are each exposed for 120 seconds; 4, 6 and 6 for 100 seconds; 7, 8 and 9 for 90 seconds; and the remaining 36 inkblobs are each exposed for 75 seconds.

BYLAE D

CRITERIA FOR BARRIER SCORING*

(Fisher, 1970)

Score the following as Barrier:

- 1) All references to clothing, whether mentioned as separate articles (e.g., dress, girdle, sweater); whether described as worn by a person (e.g., He has a tie on); or whether indirectly referred to (e.g. There are pleats; It has a pocket).

This category embraces all forms of jewellery and body adornment (e.g., earrings, bracelet, comb in hair, ring, wig, false eyelashes). It does not include special hairdo's, beards, or long hair.

It pertains to all forms of body protection and camouflage, e.g. gas mask, armour, helmet, umbrella, shield, mask, halo, catcher's mask, disguise, false nose, cast, arm sling, bandage, sheet (wrapped around), veil.

It includes all mechanical attachments to the body (e.g., glasses, hearing aid, wax wings, scuba tank, flippers, skates, skis, badge).

* This scoring scheme differs from the one published in 1958 (Fisher and Cleveland) insofar as it includes all references to clothing, buildings, and vehicles instead of selected instances of such classes. It also includes popular responses previously omitted. In addition, it includes all masks. These changes have been made to simplify scoring by reducing the number of exceptions. Correlations between scores based on the old and the new, more simplified criteria are in the of 98.

2) All references to buildings and similar enclosing structures.

Examples:

Arch, barracks, basement, bomb shelter, bridge, catwalk, church, closet, cottage, fence (hedge), hall, house, hut, kitchen, merry-go-round, mine, mineshaft, monument, porch, shelter, skyscraper, store, subway, tent, tower, tunnel, warehouse.

It embraces images which indirectly connote the existence of such structures (e.g., city, metropolis, village, town, colony, airport).

Also, it includes part of buildings and structures (e.g., chimney, roof, stairway, walls, ceiling) and adornments within or upon them (e.g., gargoyles, door knockers, wallpaper).

Further, it involves structures which delimit or organize an area (e.g., road, sidewalk, street, curb, alley, playground, backyard, football field).

3) All references to vehicles with some containing or "holding" qualities

Examples:

airplane, automobile, bicycle, boat, elevator, magic carpet, motor cycle, rocket ship, scooter, ski lift, sled, train, wagon.

4) All references to that which contains, covers or conceals.

This may be subdivided into the following categories:

A. Container (or container-like shapes)

Examples: Anthill, bag, bagpipes, ball, balloon, bed, bee hive, bell, billfold, book, book ends, bottle, pouch, spoon, box, bubble,

cage, candleholder, chair, couch, cup, dish, drawer, envelope, flask, folder, radio, stove, freezer, glass, globe, hammock, lamp, nest, net, oil well, pillow, pipe, pocketbook, sheath, pot, tank, throne, TV set, toaster, vat, trap, well.

Includes living things with special container qualities. (e.g., pregnant woman, kangaroo, camel).

B. Coverings

Examples: Bear rug, blanket, rug, table cloth, mountain with snow on it, moss on a log, bowl overgrown by a plant, donkey with load covering his back.

C. Concealment

(Includes references to hiding or being in a concealed position. Also includes references to objects with concealing functions).

Examples: Behind a rock, behind a tree, cuttings, shutters, peeking out, screen, shades, smoke screen.

- 5) All living things (except human) described as having special surface qualities (e.g., fuzzy, rough, hard, smooth, striped, spotted, bristly, feathered, long-haired). Does not include references to the surface being light, dark or possessed or specific hues (e.g., red, yellow).

This category also embraces a series of animals listed below, considered to possess distinctive or unusual skins.

Alligator, badger, beaver, bobcat, buffalo, chameleon, coyote, crocodile, lynx, mink, mole, mountain goat, peacock, penguin, porcupine, prairie dog, walrus, weasel, wildcat, wolverine, zebra, fox, goat, hippo, hyena, leopard, lion, lizard, rhinoceros, sea lion, seal, sheep or lamb, Siamese cat, skunk,

tiger.

(These animals are scored Barrier only if more than the head is seen).

6) All creatures possessed of shells or similar protective structures,
e.g., snail, lobster, shrimp, clam, oyster, mussel, bug with shell, crab,
cactus, scorpion, turtle.

7) All references to geographic or natural formations with delimiting
or container-like qualities

Example: abyss, banks of river, canal, harbour, island, lake, pathway in
woods, ravine, river, spring, valley, volcano.

When scoring a record, give a credit of 1 to each response which
contains any of the above images. But no more than 1 credit can be assigned
to any given response, no matter how many Barrier images it contains.

