

6140 175 44

U.O.V.S. BIBLIOTEK

01

University Free State



3430000969325

Universiteit Vrystaat

OUERVERVREEMDINGSINDROOM BY GESKEIDES:
'N VERKENNENDE ONDERSOEK

deur

ERIKA WAKEFORD

Proefskrif voorgelê ter gedeeltelike vervulling
van die vereistes vir die graad

PHILOSOPHIAE DOCTOR

in die

FAKULTEIT GEESTESWETENSKAPPE

Departement Sielkunde

aan die

UNIVERSITEIT VAN DIE VRYSTAAT

November 2001

Promotor: Dr. M.C. Fourie (D. Ed.)

Medepromotor: Prof. P.M. Heyns (D. Phil.)

Universiteit van die
Oranje-Vrystaat
BLOEMFONTEIN
29 APR 2002
UOVS SASOL BIBLIOTEEK

“Ek verklaar dat die proefskrif wat hierby vir die graad Philosophiae Doctor aan die Universiteit van die Vrystaat deur my ingedien word my selfstandige werk is en nie voorheen deur my vir ‘n graad aan ‘n ander universiteit/fakulteit ingedien is nie. Ek doen voorts afstand van outeursreg in die proefskrif ten gunste van die Universiteit van die Vrystaat.”

Vir liefde en onderskraging van my man Bernard aan wie ek uit erkentlikheid
hierdie werk opdra.

BEDANKINGS

Hierdie mense het elk op 'n besondere wyse as steunstelsels opgetree. Daarvoor betuig ek my opregte dank en waardering.

- My promotors, Dr. M.C. Fourie en Prof. P.M. Heyns vir u bekwame leiding en hulp met die voltooiing van hierdie studie. Die afgelope vier jaar was vir my 'n waardevolle leerervaring en vorming in die Sielkunde.
- Prof. J.P. Piek vir ure se gesprekvoering oor OVS en hulp in verband met die insameling van die gegewens.
- Die Eenheid vir Psigo-juridiese Gesinsevaluasies, in besonder mev. E. van Rensburg, vir hulp met die insameling van die gegewens.
- Gesinsadvokaat G.J. Van Zyl vir waardevolle onderhoude betreffende die regsaspekte van die studie.
- Die ondersoekgroep wat aan die studie deelgeneem het.
- My skoonpa, M. Wakeford, vir hulp met die diagramme.
- My ouers, Hendrik en Martie van der Wateren vir liefde oor jare heen en aanmoediging en hulp met die afronding van die studie.

God skenk baie genade. Aan Hom alleen die eer!

OPSOMMING

OUERVERVREEMDINGSINDROOM BY GESKEIDES: 'N VERKENNENDE ONDERSOEK

[Sleutelterme: Ouervervreemdingsindroom (OVS), egskeiding, hoë-konflik, voorkeuouer, vervreemde ouer, toesig en beheer, *seksuele beskuldigings tydens egskeidingsindroom (SBTES)*, *Egskeidingsverwante kwaadwillige-moedersindroom (EKMS)*, *Medea-sindroom*, *Munchausen-sindroom*]

In hierdie studie is die bestaansreg van die ouervervreemdingsindroom (OVS) as verskynsel vir die eerste maal in Suid-Afrika verkennend ondersoek. Die studie fokus op die begroning van OVS as volwaardige sindroom in Suid-Afrika.

Beskikbare navorsingsresultate wat meestal in die VSA gedokumenteer is, is as vertrekpunt geneem en die volgende leemtes is geïdentifiseer:

- Die bestaande diagnostiese maatstaf voldoen nie aan die vereistes om OVS onder alle omstandighede te diagnoseer nie.
- Die invloed van spesifieke ontwikkelingsfases op die voorkoms en dinamika van OVS sowel as die invloed van die ondersoekprosedure op die kind in 'n OVS-situasie is nog nie bepaal nie.
- Die invloed van die regspleging op die voorkoms en dinamika van OVS is onbekend.
- Aanverwante egskeidingsindrome wat ooreenkomste met OVS toon soos *seksuele beskuldigings tydens egskeidingsindroom (SBTES)*, *egskeidingsverwante kwaadwillige-moedersindroom (EKMS)*, *Medea-sindroom* en *Munchausen-sindroom* is geïdentifiseer en verbandhoudend maar die spesifieke rol van elkeen in OVS moet verder ondersoek word.

Leemtes in die bestaande bevindings wat verdere ondersoek aandui vanweë eiesoortige Suid-Afrikaanse omstandighede en behoeftes, is belig.

Vir die empiriese ondersoek na OVS in Suid-Afrika is gebruik gemaak van 'n beskikbaarheidsteekproef van ses gesinne waar OVS gediagnoseer is. 'n Totaal van 14 kinders met ouderdomme wat wissel tussen 6 en 15 jaar is in die studie betrek. Met behulp van 'n ondersoekend-beskrywende gevallestudie-metode is 'n beskrywing van die dinamika en ontwikkeling van OVS met spesifieke verwysing na die kind gegee.

Uit die resultate is bevestig dat ouervervreemdingsindroom wel as onafhanklike sindroom in Suid-Afrika bestaan.

Verder is:

- 'n omvattende diagnostiese kriteria voorgestel vir die diagnosering van OVS.
- die inwerking van ontwikkelingsfases van kinders in die diagnosering van OVS geïdentifiseer en omskryf.
- die belang van kommunikasiepatrone in die diagnosering van OVS onderskei.
- die invloed van OVS op die emosionele en gedragsprobleme van die kind aangedui.
- die juridiese implikasies belig.
- praktiese vraagstukke rondom OVS verreken en sekere voorstelle gemaak.

Na aanleiding van beide teoretiese en praktiese bevindings is 'n model ontwikkel waar die aanverwante egskedingsindrome vergelykenderwys op 'n kontinuum geplaas is, om sodoende duideliker riglyne oor die aard en dinamika van OVS in Suid-Afrika daar te stel.

SUMMARY

PARENTAL ALIENATION SYNDROME (PAS) IN DIVORCE: AN EXPLORATORY INVESTIGATION

[Key terms: Parental alienation syndrome (PAS), divorce, high conflict, alienating parent, target parent, custody, sexual allegations in divorce syndrome (SAID), Divorce-related malicious mother syndrome (DRMMS), Medea syndrome, Munchausen syndrome]

For the first time in South Africa, the existence of parental alienation syndrome (PAS) as a phenomenon is investigated in this study. Confirmation of PAS as an established syndrome in South Africa, following the practical application of existing knowledge in a structured empirical investigation, is the main focus of this study.

Available research results, mostly documented in the USA, are analysed as a starting point. In these findings the following shortcomings are identified:

- The existing diagnostic measure does not meet the requirements to identify PAS in all circumstances.
- The influence of specific developmental phases on the occurrence and dynamics of PAS as well as the effect of the investigation procedures on a child in a PAS situation, have not yet been established.
- The influence of the administration of justice on the occurrence and dynamics of PAS is unknown.
- Related divorce syndromes resembling PAS such as sexual allegations in divorce syndrome (SAID), divorce-related malicious mother syndrome (DRMMS), Medea syndrome and Munchausen syndrome have been identified. However, further research into the specific role of each of these syndromes in PAS is required.

Limitations of the existing findings regarding specific needs within the South African context have been indicated.

Six families, totaling 14 children, aged 6 – 15 years where PAS was diagnosed, were included in the availability sample for the empirical investigation into PAS in South Africa.

An exploratory descriptive case study method was applied to investigate the dynamics and development of PAS within children.

The results confirm the existence of PAS as an independent syndrome in South Africa.

In addition:

- comprehensive diagnostic criteria for the diagnosis of PAS are proposed.
- the effects of developmental phases of children in the diagnosis of PAS are identified and defined.
- the importance of communication patterns in the diagnosis of PAS is indicated.
- the influence of PAS on a child's emotional and behavioural problems is described.
- the judicial implications are highlighted.
- practical issues regarding PAS are addressed and certain suggestions made.

As a result of both theoretical and practical findings, a model has been developed where the related divorce syndromes are compared and placed on a continuum. This generated clearer guidelines regarding the nature and dynamics of PAS in South Africa.

WOORDELYS

Aangesien daar geen Afrikaanse vertalings vir die volgende woorde bestaan nie, is die woorde sowel as afkortings vir die doel van hierdie ondersoek deur die ondersoeker, vir die eerste maal op die volgende manier vertaal en in die teks gebruik:

Parental alienation syndrome (PAS)

Ouervervreemdingsindroom (OVS)

Opmerking:

Die ouervervreemdingsindroom kom meestal by vrouens voor, alhoewel dit ook by mans kan manifesteer. Daar sal dus ter wille van leesbaarheid en eenvoud in styl na die voorkeurouer as vroulik en die vervreemde ouer as manlik verwys word.

“Sexual allegations in divorce syndrome” (SAID) [Blush & Ross, 1987]

Seksuele beskuldigings tydens egskeidingsindroom (SBTES)

Divorce related malicious mother syndrome (DRMMS) [Turkat, 1994]

Egskeidingsverwante kwaadwillige-moedersindroom (EKMS)

Medea syndrome (Jacobs, 1988)

Medea-sindroom

Munchausen syndrome by Proxy

Munchausen-sindroom (MS)

Ter wille van duidelikheid word die ondersoeker se afleidings en omskrywings - veral ten opsigte van die literatuurondersoek – in skuinsdruk aangebied.

Ter wille van 'n gemaklike leesstyl sal daar in die meeste gevalle na kind in die enkelvoud en die manlike geslag verwys word, alhoewel dit ook vroulik en meervoud impliseer.

INHOUDSOPGAWE

HOOFSTUK 1: INLEIDING, PROBLEEMSTELLING EN DOELSTELINGS

1.1	Inleiding en probleemstelling	1
1.2	Begripsomskrywing	6
1.2.1	Ouervervreemdingsindroom (OVS)	6
1.2.2	Voorkeurouer	6
1.2.3	Vervreemde ouer (die "ander" ouer)	6
1.2.4	Aanverwante egskeidingsindrome	7
1.2.4.1	<i>Seksuele beskuldigings tydens egskeidingsindroom (SBTES)</i>	7
1.2.4.2	<i>Egskeidingsverwante kwaadwillige-moedersindroom (EKMS)</i>	7
1.2.4.3	<i>Medea-sindroom</i>	7
1.2.4.4	<i>Munchausen-sindroom (MS)</i>	8
1.2.4.5	Folie à deux	8
1.3	Navorsingsvrae	8
1.4	Samevatting	9
1.5	Ontplooiing van die navorsingsverslag	9

HOOFSTUK 2: DIE DINAMIKA VAN DIE OUERVERVREEMDINGSINDROOM

2.1	Inleiding	10
2.2	OVS en egskeiding – afsonderlike of soortgelyke verskynsels?	10
2.3	Die begrip OVS	12
2.3.1	OVS – 'n onderafdeling van ouer-kindvervreemding	12
2.3.2	Omskrywings en definisies van die ouervervreemdingsindroom (OVS)	12
2.3.3	Kritiek op die omskrywings en definisies van OVS	15
2.4	Die diagnostiese maatstaf vir die voorkoms van die ouervervreemdingsindroom in die kind	17
2.5	Kritiek op die bestaande diagnostiese maatstaf	21

2.6	'n Voorgestelde gewysigde diagnostiese kriteria	22
2.7	Die etiologie van OVS	24
2.8	Verskille tussen die VSA en Suid-Afrika se regstelsels	27
2.8.1	Gesamentlike toesig en beheer	28
2.8.2	<i>Guardian ad litem</i>	29
2.8.3	Die belemmering van 'n ouer se toegangsregte	29
2.8.4	Inheemse reg	31
2.9	Die onderliggende dinamika van die kind wat deur OVS beïnvloed word	32
2.9.1	Behoud van die primêre emosionele band	34
2.9.2	Reaksieformasie	34
2.9.3	Identifikasie met die aggressor	35
2.9.4	Identifikasie met die geïdealiseerde persoon	35
2.9.5	Die ontlasting van vyandigheidsgevoelens	35
2.9.6	Die oordraagbaarheid van emosies	36
2.9.7	Jaloesie en wedywering	36
2.9.8	'n Onvermoë tot 'n suksesvolle skeidings-individuasieproses	36
2.9.9	Konflik met die oog op sekondêre gewin	37
2.10	Die onderliggende dinamika van die OVS moeder	37
2.10.1	Behoud van die primêre emosionele band	37
2.10.2	Die woede van die geminagte vrou	37
2.10.3	Ekonomiese ongelykheid	38
2.10.4	Die uitbreiding van uitsluitingstegnieke wat voor die egskeiding teenwoordig was	38
2.10.5	Oorbeskerming	39
2.11	Die onderliggende dinamika van die OVS vader	39
2.11.1	Behoud van die primêre emosionele band	39
2.11.2	Die woede van die geminagte man	40
2.11.3	Ekonomiese ongelykheid	40
2.11.4	Mag	40
2.11.5	Die vader se vriendin se betrokkenheid	40

2.12	Die onderliggende dinamika van die vervreemde ouer	41
2.13	Risikofaktore vir die ontwikkeling van OVS	41
2.13.1	Gevaartekens vir die ontwikkeling van OVS	41
2.13.2	Die proses van negatiewe kondisionering	43
2.13.3	Die voorkeurouer wat negatiewe kondisionering gebruik	45
2.13.3.1	Bewuste gedrag van die voorkeurouer	46
2.13.3.2	Subtiele en dikwels onbewuste gedrag van die voorkeurouer	48
2.13.4	Derde partye wat betrokke raak	49
2.14	Omstandigheidsfaktore	53
2.15	Bykomende faktore wat in ag geneem moet word by OVS	54
2.15.1	Die invloed van ontwikkelingsstake	54
2.15.1.1	2 tot 3 jaar	54
2.15.1.2	3 tot 6 jaar	55
2.15.1.3	6 tot 9 jaar	56
2.15.1.4	9 tot 12 jaar	57
2.15.1.5	12 jaar en ouer	58
2.15.2	Die invloed van kinders binne gesinsverband op die ontwikkeling van OVS	59
2.15.3	Valse verklarings deur kinders	60
2.15.4	Die effek van die forensiese proses en ouers se gedrag op die geheue van die kind	61
2.16	Grade van die ouervervreemdingsindroom	63
2.16.1	'n Ligte graad van OVS: Passiewe vervreemding	64
2.16.2	'n Matige graad van OVS: Aktiewe vervreemding	66
2.16.3	'n Ernstige graad van OVS: Obsessiewe vervreemding	68
2.17	Die invloed van OVS op kinders	70
2.18	Aanverwante egskeidingsindrome	74
2.18.1	<i>Seksuele beskuldigings tydens egskeidingsindroom (SBTES)</i>	75
2.18.1.1	Omskrywing	75
2.18.1.2	Simptomatologie wat aanduidend is van SBTES	77

2.18.1.2.1	Primêre onderskeidingskriteria	77
2.18.1.2.2	Sekondêre onderskeidingskriteria	78
2.18.1.2.3	Mediese tekens aanduidend van werklike molestering	79
2.18.1.2.4	Die verskil tussen SBTES en OVS	80
2.18.2	<i>Egskeidingsverwante kwaadwillige-moedersindroom</i> (EKMS)	81
2.18.2.1	Omskrywing	81
2.18.2.2	Die verskil tussen EKMS en OVS	83
2.18.3	<i>Die Medea-sindroom</i>	84
2.18.3.1	Omskrywing	84
2.18.3.2	Die effek van <i>die Medea-sindroom</i> op die kind	87
2.18.3.3	Die verskil tussen <i>die Medea-sindroom</i> en OVS	88
2.18.4	<i>Munchausen-sindroom (MS)</i>	88
2.18.4.1	Omskrywing	88
2.18.4.2	Diagnostiese kriteria van MS volgens die <i>Diagnostic and</i> <i>Statistical Manual of Mental Disorders (DSM-IV)</i>	89
2.18.4.3	Riglyne om MS te identifiseer	90
2.18.4.4	Ooreenkomste tussen MS en OVS	91
2.18.5	Afleiding	92
2.19	Verklarings vir die ontwikkeling van OVS	96
2.19.1	'n Sistemiese verklaring	96
2.19.2	OVS en eienskappe van <i>Folie à deux</i> (<i>Shared psychotic disorder</i>)	97
2.19.3	OVS-gedrag voortvloeiend uit 'n narsistiese besering	98
2.19.4	Familielede wat interverweef is met mekaar	98
2.20	Terapeutiese ingrepe en aanbevelings vir die hantering van die verskillende grade van OVS	99
2.20.1	Voorkomende optrede	99
2.20.2	Algemene terapeutiese riglyne	101
2.20.3	Terapeutiese ingrepe vir OVS in die ligte graad	102
2.20.4	Terapeutiese ingrepe vir OVS in die matige graad	103

2.20.5	Terapeutiese ingrepe vir OVS in die ernstige graad	105
2.20.6	Kritiek op die terapeutiese aanbevelings	106
2.21	Samevattende afleidings vanuit die literatuur	109

HOOFSTUK 3: EMPIRIESE ONDERSOEK

3.1	Inleiding	113
3.2	Metode van ondersoek	113
3.2.1	Doel van die ondersoek	113
3.2.2	Navorsingsontwerp	113
3.2.3	Ondersoekgroep	114
3.3	Meetinstrumente	116
3.3.1	Roberts Apperception Test for Children [RATC]	117
3.3.1.1	Rasionaal	117
3.3.1.2	Aard en administrasie	117
3.3.1.3	Nasien en interpretasie	118
3.3.1.4	Geldigheid en betroubaarheid	119
3.3.1.5	Motivering vir gebruik	119
3.3.2	Family Relations Test (Children's Version) [FRT, Bene Anthony]	120
3.3.2.1	Rasionaal	120
3.3.2.2	Aard en administrasie	120
3.3.2.3	Nasien en interpretasie	120
3.3.2.4	Geldigheid en betroubaarheid	121
3.3.2.5	Motivering vir gebruik	121
3.3.3	Rotter Incomplete Sentences Blank [RISB]	122
3.3.3.1	Rasionaal	122
3.3.3.2	Aard en administrasie	122
3.3.3.3	Nasien en interpretasie	122
3.3.3.4	Geldigheid en betroubaarheid	123

3.3.3.5	Motivering vir gebruik	123
3.4	Die gebruik van onderhoude	124
3.5	Prosedure	124
3.6	Statistiese verwerking van resultate	125
3.7	Samevatting	125

HOOFSTUK 4: RESULTATE EN INTERPRETASIE

4.1	Inleiding	126
4.2	'n Bespreking van die afsonderlike navorsingsresultate van elke gesin	126
4.2.1	Gesin 1	126
4.2.1.1	Gesinsagtergrond	127
4.2.1.2	Vader 1	127
4.2.1.3	Moeder 1	128
4.2.1.4	Seun 1.1 – 12 Jaar (In 'n mindere mate beïnvloed deur OVS)	129
4.2.1.4.1	Emosionele status en hanteringsmeganismes	129
4.2.1.4.2	Die verhouding met sy vader	129
4.2.1.4.3	Die verhouding met sy moeder	130
4.2.1.4.4	Sy verhouding met ander persone	130
4.2.1.5	Dogter 1.2 – 9 Jaar ('n Ligte graad van OVS)	130
4.2.1.5.1	Emosionele status en hanteringsmeganismes	130
4.2.1.5.2	Die verhouding met haar vader	132
4.2.1.5.3	Die verhouding met haar moeder	132
4.2.1.5.4	Haar verhouding met ander persone	133
4.2.1.5.5	Positiewe tekens vir die aanwesigheid van OVS	133
4.2.2	Gesin 2	134
4.2.2.1	Gesinsagtergrond	134
4.2.2.2	Vader 2	135
4.2.2.3	Vader 2 se nuwe vrou	135
4.2.2.4	Moeder 2	136

4.2.2.5	Seun 2.1 – 15 Jaar (In 'n mindere mate beïnvloed deur OVS)	137
4.2.2.5.1	Emosionele status en hanteringsmeganismes	137
4.2.2.5.2	Die verhouding met sy vader	137
4.2.2.5.3	Die verhouding met sy moeder	137
4.2.2.6	Seun 2.2 – 13 Jaar (In 'n mindere mate beïnvloed deur OVS)	138
4.2.2.6.1	Emosionele status en hanteringsmeganismes	138
4.2.2.6.2	Die verhouding met sy vader en sy stiefmoeder	139
4.2.2.6.3	Die verhouding met sy moeder	140
4.2.2.6.4	Sy verhouding met ander persone	141
4.2.2.7	Seun 2.3 – 7 Jaar ('n Ligte graad van OVS)	141
4.2.2.7.1	Emosionele status en hanteringsmeganismes	141
4.2.2.7.2	Die verhouding met sy vader en sy stiefmoeder	141
4.2.2.7.3	Die verhouding met sy moeder	143
4.2.2.7.4	Sy verhouding met ander	143
4.2.3	Gesin 3	144
4.2.3.1	Gesinsagtergrond	145
4.2.3.2	Vader 3	145
4.2.3.3	Moeder 3	145
4.2.3.4	Dogter 3.1 – 10 Jaar ('n Matige tot ernstige graad van OVS)	146
4.2.3.4.1	Emosionele status en hanteringsmeganismes	146
4.2.3.4.2	Die verhouding met haar vader en sy vriendin	147
4.2.3.4.3	Die verhouding met haar moeder	148
4.2.3.4.4	Inligting oor die beweerde molestering	149
4.2.3.4.5	Positiewe tekens vir die aanwesigheid van SBTES	149
4.2.3.4.6	Haar verhouding met ander persone	150
4.2.3.5	Seun 3.2 – 8 Jaar ('n Matige tot ernstige graad van OVS)	151
4.2.3.5.1	Emosionele status en hanteringsmeganismes	151
4.2.3.5.2	Die verhouding met sy vader en sy vader se vriendin	152
4.2.3.5.3	Die verhouding met sy moeder	152
4.2.3.5.4	Sy verhouding met ander	153
4.2.3.6	Positiewe tekens vir die aanwesigheid van OVS	154

4.2.4	Gesin 4	154
4.2.4.1	Gesinsagtergrond	155
4.2.4.2	Vader 4	156
4.2.4.3	Moeder 4	156
4.2.4.4	Seun 4.1 – 9 Jaar (In 'n mindere mate beïnvloed deur OVS)	157
4.2.4.4.1	Emosionele status en hanteringsmeganismes	157
4.2.4.4.2	Die verhouding met sy vader en sy stiefmoeder	157
4.2.4.4.3	Die verhouding met sy moeder	158
4.2.4.5	Seun 4.2 – 8 Jaar (In 'n mindere mate beïnvloed deur OVS)	158
4.2.4.5.1	Emosionele status en hanteringsmeganismes	158
4.2.4.5.2	Die verhouding met sy vader en sy vader se vriendin	159
4.2.4.5.3	Die verhouding met sy moeder en sy stiefvader	159
4.2.4.6	Dogter 4.3 – 6 Jaar ('n Ligte graad van OVS)	160
4.2.4.6.1	Emosionele status en hanteringsmeganismes	160
4.2.4.6.2	Die verhouding met haar vader en haar stiefmoeder	160
4.2.4.6.3	Die verhouding met haar moeder en haar stiefvader	161
4.2.5	Gesin 5	161
4.2.5.1	Gesinsagtergrond	161
4.2.5.2	Vader 5	162
4.2.5.3	Moeder 5	163
4.2.5.4	Seun 5.1 – 15 Jaar ('n Ligte graad van OVS)	163
4.2.5.4.1	Emosionele status en hanteringsmeganismes	163
4.2.5.4.2	Die verhouding met sy vader en sy stiefmoeder	164
4.2.5.4.3	Die verhouding met sy moeder	165
4.2.5.5	Dogter 5.2 – 14 Jaar ('n Ernstige graad van OVS)	166
4.2.5.5.1	Emosionele status en hanteringsmeganismes	166
4.2.5.5.2	Die verhouding met haar vader en haar stiefmoeder	166
4.2.5.5.3	Die verhouding met haar moeder	167
4.2.5.6	Dogter 5.3 – 10 Jaar ('n Ernstige graad van OVS)	168
4.2.5.6.1	Emosionele status en hanteringsmeganismes	168
4.2.5.6.2	Die verhouding met haar vader en haar stiefmoeder	168

4.2.5.6.3	Die verhouding met haar moeder	169
4.2.5.7	Positiewe tekens vir die aanwesigheid van OVS	170
4.2.6	Gesin 6	171
4.2.6.1	Gesinsagtergrond	172
4.2.6.2	Vader 6	172
4.2.6.3	Moeder 6	172
4.2.6.4	Dogter 6.1 – 6 Jaar ('n Ernstige graad van OVS)	173
4.2.6.4.1	Emosionele status en hanteringsmeganismes	173
4.2.6.4.2	Die verhouding met haar vader	173
4.2.6.4.3	Die verhouding met haar moeder	176
4.2.6.4.4	Haar verhouding met ander persone	176
4.2.6.4.5	Positiewe tekens vir die aanwesigheid van OVS	176
4.3	Psigometriese resultate wat die aanwesigheid van OVS sinvol kon help uitwys	178
4.4	Samevattende resultate van die ondersoekgroep	178
4.4.1	Die mate waarin die kinders beïnvloed is deur OVS	178
4.4.1.1	Resultate van die dogters	179
4.4.1.2	Resultate van die seuns	180
4.4.1.3	Die effek van OVS op al die kinders	182
4.4.2	Resultate van die gesinsdinamika	185
4.4.2.1	Die ouers se betrokkenheid in nuwe verhoudings	185
4.4.2.2	SBTES – 'n magtige wapen in die hand van die ouer met OVS	185
4.4.2.3	'n Moontlike aanduiding van EKMS	186
4.4.2.4	Intelligensie	187
4.5	'n Voorgestelde raamwerk vir OVS in Suid-Afrika	188
4.5.1	Gevaartekens wat OVS voorafgaan	189
4.5.2	Aspekte wat aanleiding kan gee tot OVS by 'n kind	189
4.5.3	Gedrag van kinders in 'n OVS-gesin	190
4.5.4	Die ouderdom en posisies van die kinders met OVS	192
4.5.5	Kommunikasiepatrone van die kind met OVS	192
4.5.6	Emosies van die kind met OVS	194

4.5.7	Grade van OVS	195
4.5.8	Omstandigheidsfaktore wat 'n bydrae kan lewer tot die ontwikkeling van OVS	196
4.5.9	Die geslag van die voorkeurouer	197
4.5.10	Optrede van die ouer met OVS	197
4.6	Samevattende gevolgtrekking	199

HOOFSTUK 5: GEVOLGTREKKINGS EN AANBEVELINGS

5.1	Inleiding	200
5.2	Samevattende gevolgtrekkings en aangeduide leemtes vanuit die perspektief van die geïntegreerde literatuur	200
5.3	Samevattende gevolgtrekkings op grond van die empiriese ondersoek	203
5.3.1	Gevolgtrekkings met betrekking tot die etiologie, manifestasie en dinamika van OVS	203
5.3.2	Gevolgtrekkings met betrekking tot patrone in die manifestasie van OVS ten opsigte van die geslag van die ouers	208
5.3.3	Gevolgtrekkings met betrekking tot bepaalde patrone in die manifestasie van OVS ten opsigte van die geslag en ouderdom van die kinders	209
5.3.4	Gevolgtrekkings met betrekking tot verskillende grade van OVS en hoe dit ten opsigte van mekaar verskil	211
5.3.5	Gevolgtrekkings met betrekking tot die bewuswording en opsporing van OVS in 'n poging om te verhoed dat 'n matige of ernstige graad van OVS ontwikkel	213
5.3.6	Gevolgtrekkings met betrekking tot die onderskeidende kenmerke sowel as ooreenkomste van OVS en ander egskeidingsindrome naamlik SBTES, EKMS, <i>Medea-sindroom</i> en die <i>Munchausen-sindroom</i> (ten dele)	214

5.3.7	Gevolgtrekkings met betrekking tot die aanbevelings wat gemaak kan word vir die sinvolle en praktiese hantering van OVS	216
5.4	Probleme ervaar tydens die studie	219
5.5	Velde vir verdere navorsing	219
5.5.1	Die effek van OVS op die kind	220
5.5.2	Die aard van die ouers se verhouding	220
5.5.3	Derde partye wat betrokke kan raak	221
5.5.4	OVS en die juridiese sisteem in Suid-Afrika	221
5.5.5	Verdere ondersoekvelde betreffende OVS	221
5.6	Oorhoofste gevolgtrekking	222

BRONNELYS

LYS VAN TABELLE

HOOFSTUK 1

Tabel 1.1:	Egskeidings vanaf 1994 -1998 (soos verstrek deur die Sentrale Statistiekdiens van Suid-Afrika)	1
Tabel 1.2:	Die totale aantal minderjarige kinders in Suid-Afrika (ingedeel in verskillende bevolkingsgroepe) wat deur egskeidings geraak is in die tydperk 1994 -1998 (Sentrale Statistiekdiens van Suid-Afrika)	2

HOOFSTUK 2

Tabel 2.1:	Verskille van belang vir die ontstaan en hantering van OVS tussen die VSA en Suid-Afrika se gemeenskapstrukture	33
Tabel 2.2:	Kinders se vermoë om leuens te vertel - ontwikkelingstoepaslike norme volgens Perry (1995)	60

HOOFSTUK 4

Tabel 4.1:	Besonderhede van die dogters (N = 6)	179
Tabel 4.2:	Besonderhede van die seuns (N = 8)	181
Tabel 4.3:	'n Uiteensetting van die ouers se hoogste vlak van opleiding	188

LYS VAN FIGURE

HOOFSTUK 4

Figuur 4.1: 'n Skematiese voorstelling van Gesin 1	127
Figuur 4.2: 'n Skematiese voorstelling van Gesin 2	134
Figuur 4.3: 'n Skematiese voorstelling van Gesin 3	144
Figuur 4.4: 'n Skematiese voorstelling van Gesin 4	155
Figuur 4.5: 'n Skematiese voorstelling van Gesin 5	162
Figuur 4.6: 'n Skematiese voorstelling van Gesin 6	171

HOOFSTUK 1

INLEIDING, PROBLEEMSTELLING EN DOELSTELLINGS

1.1 Inleiding en probleemstelling

In Suid-Afrika toon die frekwensie van egskeiding vir die totale bevolkingsgroep volgens die Suid-Afrikaanse Sentrale Statistiekdiens 'n jaarlikse toename (Sien Tabel 1.1).

Tabel 1.1: Egskeidings vanaf 1994 – 1998 (soos verstrek deur die Sentrale Statistiekdiens van Suid-Afrika)

Jaar	Totale aantal huwelike	Getal egskeidings	Toename in egskeidings
1994	6 700 995	29 978	
1995	8 827 205	31 718	1 740
1996	6 953 721	32 757	1 039
1997	7 083 943	34 231	1 474
1998	7 216 424	35 792	1 561

Ten spyte van die feit dat die totale aantal nuwe huwelike wat in 1997 en in 1998 aangemeld is min of meer dieselfde gebly het (146 729 en 146 741 onderskeidelik), het die aantal egskeidings met 1 561 toegeneem. Dit is dus duidelik dat daar 'n konstante toename in egskeidingsgetalle in 1997 en 1998 was.

Egskeiding bly wêreldwyd 'n probleem wat jaarliks groter afmetings aanneem. Dit het dus krities noodsaaklik geword dat daar in meer besonderhede na egskeiding gekyk moet word. Die belang van navorsing op hierdie terrein word

verder onderstreep deur die groot aantal kinders wie se lewens deur egskeiding geraak word (Vergelyk Tabel 1.2).

Tabel 1.2: Die totale aantal minderjarige kinders in Suid-Afrika (ingedeel in verskillende bevolkingsgroepe) wat deur egskeidings geraak is in die tydperk 1994 – 1998 (Sentrale Statistiekdiens van Suid-Afrika)

Minderjarige kinders	Wit	Gekleurd	Swart	Indiërs	Gemengde huwelike	Totaal *
1994	20 772	8 576	6 352	2 667	-	38 367
1995	18 706	8 168	10 893	2 389	-	40 156
1996	17 566	6 883	9 852	2 222	196	36 719
1997	16 445	7 542	9 722	2 484	214	36 407
1998	15 848	6 027	8 969	2 620	276	33 740

* Die totaalkolom sluit ook diegene in wat nie volgens die toenmalige bevolkingsregistrasie geklassifiseer kon word nie

Egskeiding is dus, soos blyk uit Tabel 1.2, 'n aktuele werklikheid wat duisende kinders jaarliks raak. Die aanduidings is dat die spanning en woede wat deur 'n hoë-konflik egskeidingsproses ontketen word, vir 'n lang tyd na egskeiding aanwesig is en dat voortdurende onopgeloste konflik tussen ouers 'n ernstige en langdurige negatiewe uitwerking op die ontwikkeling van die betrokke kinders het (Emery, 1982; Grych & Fingham, 1990; Johnston, 1994; Kurdek & Berg, 1983; Shaw & Emery, 1987; Sullivan, 1997).

Hierdie kinders het dikwels 'n dringende behoefte aan gespesialiseerde sielkundige en opvoedkundige hulp. Oor die algemeen ervaar kinders wat in gebroke gesinne opgroei, later probleme om 'n sukses van hulle eie verhoudings en huwelike te maak (Biller, 1993; Hetherington, 1972). Die betrokke kinders is

gevolglik in 'n negatiewe siklus vasgevang waaruit hulle moeilik kan ontsnap. Die probleem neem dus steeds groter afmetings aan.

Op navorsingsterrein word daar wêreldwyd na oplossings gesoek om die sogenaamde skade van 'n egskeiding te verminder. Volgens die navorser is 'n hoë voorkoms van egskeiding simptome van probleme in 'n samelewing. Dit is gevolglik meer gepas om op die evolusieproses van egskeiding te fokus, op die oorsake daarvan te let en voorkomend op te tree, eerder as om net die nagevolge daarvan te probeer verbeter. Sodoende kan die negatiewe opwaartse spiraal in 'n samelewing verbreek word.

In die evaluering van gesinne wat in dispute oor toesig en beheer betrokke raak, is die vraag of kinders deur ouers geïndoktrineer word ten einde die uitkoms van toesig en beheersake te beïnvloed, dikwels op die voorgrond. Hierdie probleem is al deur talle deskundiges op die gebied bestudeer (Blush & Ross, 1987; Siegel & Hurley, 1977). Dit is verder algemeen bekend dat sekere kinders na 'n egskeiding vervreem word van een ouer. Hierdie vervreemding kan dikwels nie deur die betrokke ouer se gedrag alleen verklaar word nie (Warshak, 2000). In die afgelope tyd het dit opnuut op die voorgrond getree met Gardner se navorsing rondom 'n nuwe egskeidingsindroom wat hy geïdentifiseer het.

Gardner het in 1985 vir die eerste maal die konsep *parental alienation syndrome* (PAS) of te wel die ouervreemdingsindroom (OVS) beskryf wat veral gedurende egskeiding in gesinne in die VSA voorkom. In hierdie versteuring is kinders gepreokkupeer met afkeuring van en kritiek teen een van die ouers. Die aftakeling van dié ouer is egter ongegrond of buitensporig vergroot. Bewuste, voorbewuste sowel as onbewuste faktore in die ouer se gedrag wat die kind negatief teen die ander ouer beïnvloed sowel as faktore by die kind wat onafhanklik van die ouer se bydrae voorkom, speel 'n rol in die ontwikkeling van die sindroom. OVS beskryf 'n intense destruktiewe proses in egskeiding waarmee rekening gehou moet word.

Gardner bevind dat die verskynsel van OVS algemeen teenwoordig is in 90% van kinders wat in egskeidings betrokke is en toenemend voorkom (Gardner, 1987, 1989).

Alhoewel Gardner OVS as 'n onafhanklike sindroom beskryf, kritiseer talle navorsers, ondermeer Hysjulien, Wood en Benjamin (1994) die bestaansreg van hierdie verskynsel. Poliacoff (2000) argumenteer dat die geldigheid en betroubaarheid by die gebruik van OVS nie vasgestel kan word nie en dat die verskillende grade van OVS nie duidelik en genoegsaam beskryf is nie.

Ander redeneer dat die etiologie van die simptome oorvereenvoudig word in 'n poging om die sindroom te verklaar en dat dit aanleiding kan gee tot aanbevelings oor toesig en beheer wat nie in die beste belang van kinders se welvaart is nie (Warshak, 1999a, 1999b). Talle spesialiste rapporteer dat argumente oor OVS nie in 'n hof gebruik behoort te word nie, aangesien Gardner se opvattinge nog vir talle onaanvaarbaar is en dit nog nie wetenskaplik goed gefundeer is nie (Dallam, 1998; Garber, 1996; Wood, 1994). Volgens die Frye en Daubert standaard moet die hof in die VSA beslis of enige teorie wetenskaplik getoets is, in wetenskaplike vaktydskrifte vir kritiese kommentaar gepubliseer is en of dit algemeen in die vakwetenskaplike veld aanvaar word voordat dit in 'n hofuitspraak inaggeneem kan word. Hierdie regsbeginsel geld universeel. In Suid-Afrika berus die onus by die deskundige in 'n spesifieke veld om nuwe navorsing te beoordeel en die hof van die geloofwaardigheid daarvan te oortuig.

Alhoewel daar dus nog nie genoegsame wetenskaplike inligting oor OVS bestaan nie, word hierdie verskynsel egter so dikwels in egskeidingsake waargeneem dat die bestaan van 'n bepaalde dinamika in dié verband nie langer ontken kan word nie. Bricklin en Elliot (2000) meld dat daar ongeveer 38 hofuitsprake in die VSA is wat reeds die moontlikheid van OVS as bepalende

faktor erken het. Dit is krities noodsaaklik dat die bestaansreg van hierdie verskynsel ook in Suid-Afrika ondersoek moet word.

Die doel van hierdie studie is om die voorkoms van OVS in Suid-Afrika verkennend te ondersoek.

OVS as sindroom geniet klaarblyklik geen erkenning in die Suid-Afrikaanse regstelsel nie. Alhoewel soms in verslae daarna verwys word, meestal deur sielkundiges, is daar nog nie 'n duidelike wetenskaplik verantwoordbare beskrywing daarvan geformuleer oor wat dit presies beteken, hoe dit bepaal word en hoe dit opgelos kan word nie. Daarsonder kan die waarde daarvan in die huidige hofstelsel in Suid-Afrika nie bepaal word nie.

Aangesien dit as 'n vermeende sindroom op die terrein van die Sielkunde en aanverwante terreine lê, is dit 'n opgawe vir dié vakdissiplines om aandag aan die bestaan en beskrywing van so 'n sindroom te gee. Eers as dit op 'n aanvaarbare wyse gedoen is, sal die Suid-Afrikaanse regstelsel met reg kennis daarvan kan neem.

'n Soeke na die verstaan van OVS is dus gebore uit die realiteit en probleme wat met die praktiese voorkoms daarvan ondervind is. Die meeste navorsing wat hieroor gedoen is, is egter van die VSA afkomstig en spruit voort uit 'n samelewing wat nie sondermeer aan die Suid-Afrikaanse bestel gelykgestel kan word nie. Dit is duidelik dat daar steeds onsekerheid oor die bestaansreg van OVS as volwaardige sindroom bestaan. Dit noodsaak dus 'n studie oor die bestaansreg van hierdie verskynsel in die Suid-Afrikaanse konteks met gevolglike eiesoortige probleemoplossings wat vir ons unieke omstandighede toepaslik is.

1.2 Begripsomskrywing

Hier word ter oriëntering volstaan met die onderstaande werksdefinisies en omskrywings van die bepaalde hoofkonstrukte van hierdie navorsing.

1.2.1 Ouervervreemdingsindroom (OVS)

Die ouervervreemdingsindroom kom by gesinne voor tydens egskeiding waar bewuste, voorbewuste sowel as onbewuste faktore in die ouers, die kind negatief beïnvloed. Verder speel faktore in die kind, wat onafhanklik van die ouer se optrede voorkom, ook 'n rol in die ontwikkeling van 'n uiterse negatiewe teenoor die "ander" ouer. Dit lei direk tot 'n verswakte verhouding tussen die kind en die "ander" ouer of te wel die ouer wat as negatief beskryf word (Gardner, 1987, 1992a, 1999).

Die aanwesigheid van OVS kan in intensiteit varieer en wissel van 'n ligte tot 'n matige of ernstige graad.

1.2.2 Voorkeurouer

Die ondersoeker definieer die voorkeurouer as dié ouer wat 'n aktiewe bydrae tot die vervreemdingsproses lewer om te verseker dat die kind 'n goeie verhouding met hom/haar wil bly handhaaf, ten koste van 'n verhouding met die ander ouer.

1.2.3 Vervreemde ouer (die "ander" ouer)

Die ondersoeker omskryf die vervreemde ouer as daardie ouer van wie die kind sodanig vervreem is dat die kind kontak breek weens die herhaalde negatiewe invloed wat van die voorkeurouer uitgaan, omdat die voorkeurouer daarmee doelbewus poog om sy eie primêre binding met die kind te verseker.

Alvorens die OVS verder ondersoek word, (Hoofstuk 2), word verwys na vyf aanverwante sindrome.

1.2.4 Aanverwante egskedingsindrome

1.2.4.1 *Seksuele beskuldigings tydens egskedingsindroom (SBTES)*

Die *seksuele beskuldigings tydens egskedingsindroom* kom voor wanneer daar 'n ongegronde bewering van seksuele molestering, meestal deur 'n moeder teen 'n vader, tydens 'n voorafgaande, durende of post-egskedingsfase gemaak word in 'n poging om toesig en beheer te verkry. Hierdie bewering is 'n poging om die beskuldigde ouer uit die kind se leefwêreld te hou ten einde 'n voortgesette verhouding met die ander ouer te bevorder, en is van alle waarheid ontbloot.

1.2.4.2 *Egskedingverwante kwaadwillige-moedersindroom (EKMS)*

Turkat (1994; 1995) beskryf ook 'n abnormaliteit wat voorkom by moeders wat in 'n egskeding betrokke is. Ernstige verbale aanvalle op die een ouer vind plaas wat erger is as net die manipulerings van 'n kind. Hierdie ouer is selfs bereid om in 'n mate die wet te oortree in 'n poging om die ander ouer te na te kom.

1.2.4.3 *Medea-sindroom*

Jacobs (1988) beskryf die egskeding van twee individue met ernstige karakterpatologie wat lei tot 'n komplekse patroon van gevoelens en gedrag wat hy die *Medea-sindroom* noem. Alhoewel daar verskeie omskrywings in die literatuur gevind kan word, is daar nie 'n duidelike definisie hiervoor nie.

Kortliks definieer die ondersoeker die Medea-sindroom as 'n verskynsel waar die een ouer bereid is om aksies uit te voer ten einde die ander ouer te na te kom as gevolg van woede oor die egskeding, selfs ten koste van die kind se welstand.

1.2.4.4 Munchausen-sindroom (MS)

Met *Munchausen-sindroom* simuleer 'n individu (meestal die ouer) 'n siektetoestand by sy/haar kind sodat gereelde besoeke aan professionele persone en hospitale geregverdig kan word. Simptome van 'n ernstige siekte word byvoorbeeld nageboots deur vir 'n kind 'n skadelike middel in te gee wat 'n doktersondersoek noodsaak. Die doel van die gedrag by 'n ouer met hierdie psigiatriese versteuring is om 'n verhouding met 'n professionele persoon te handhaaf wat die ouer in staat stel om byvoorbeeld 'n dokter te manipuleer en sodoende die aandag op hom/haar te vestig (Jones, 1996; Plug, Meyer, Louw & Gouws, 1988).

1.2.4.5 Folie à deux

Folie à deux is 'n psigiatriese versteuring in die samelewing waar een party (meestal die dominerende, outoritêre ouer) 'n psigiatriese versteuring in die ander party (meestal die passiewe persoon wat vatbaar is vir suggestie) bewerkstellig deur sy/haar patologie op laasgenoemde oor te dra.

1.3 Navorsingsvrae

Die doelstelling van die ondersoek is om antwoorde op die volgende vrae te verkry:

- Wat is die aard van die ouervervreemdingsindroom (OVS) soos beskryf deur Gardner (1987, 1992a) en hoe manifesteer dit in Suid-Afrika?
- As OVS as selfstandige verskynsel beskou kan word, wat is die etiologie, manifestasie en dinamika daarvan?
- Is daar bepaalde patrone in die manifestasie van OVS ten opsigte van die geslag van die ouers?

- Is daar bepaalde patrone in die manifestasie van OVS ten opsigte van die geslag en ouderdom van die kinders?
- Is daar verskillende grade van OVS en hoe verskil dit ten opsigte van mekaar?
- Hoe kan die aanwesigheid van OVS so gou moontlik opgespoor word om sodoende te verhoed dat 'n matige of ernstige graad van OVS ontwikkel?
- Wat is die onderskeidende kenmerke van OVS ten opsigte van ander sindrome wat binne die konteks van egskeding beskryf word soos SBTES, EKMS, *Medea-sindroom* en *Munchausen-sindroom*?
- Is die ooreenkoms tussen OVS en SBTES, EKMS, *Medea-sindroom* en *Munchausen-sindroom* sodanig dat al hierdie onderskeie entiteite op 'n enkele kontinuum geplaas kan word en eintlik slegs een sindroom met onderlinge graadverskille verteenwoordig?
- Watter aanbevelings kan gemaak word vir die sinvolle hantering van OVS?

1.4 Samevatting

In hierdie studie moet OVS as verskynsel dus ondersoek en beter geformuleer word. Daar moet spesifiek gekyk word na die bestaansreg en eiesoortige verloop van hierdie sindroom in die Suid-Afrikaanse samelewing ten einde die vernietigende effek van toenemende egskedings te probeer verminder.

1.5 Ontplooiing van die navorsingsverslag

In hierdie inleidende hoofstuk is die probleemstelling en doelstellings van die ondersoek uiteengesit. In Hoofstuk 2 word 'n ontleding van relevante literatuur ten opsigte van die ouervervreemdingsindroom en aanverwante egskedingsindrome gegee. In Hoofstuk 3 word die aard van die empiriese ondersoek uiteengesit. Die resultate en interpretasie daarvan word in Hoofstuk 4 weergegee. In Hoofstuk 5 word enkele gevolgtrekkings en aanbevelings op grond van die ondersoek gemaak.

HOOFSTUK 2

DIE DINAMIKA VAN DIE OUERVERVREEMDINGSINDROOM

2.1 Inleiding

In hierdie hoofstuk word inligting wat in ander wêrelddele oor OVS ingewin is, bespreek en geïntegreer in 'n poging om vas te stel of OVS wel as volwaardige en onafhanklike sindroom bestaansreg het. OVS word dus gedefinieer en omskryf om die onderskeidende kenmerke en dinamika daarvan aan te dui. Daarna word gekyk na gevaartekens en faktore wat 'n bydrae kan lewer tot die ontwikkeling van OVS. Die algemene invloed van OVS op kinders, sowel as die verskillende grade van OVS word vervolgens bespreek. Daar word ook aandag gegee aan aanverwante egskeidingsindrome naamlik die SBTES, EKMS, *Medea-sindroom* en *Munchausen-sindroom* en die moontlike ooreenkomste en verskille met OVS. Laastens word daar gefokus op behandelingstrategieë wat reeds in die VSA gevolg word.

2.2 OVS en egskeiding – afsonderlike of soortgelyke verskynsels?

Egskeiding is die huweliksontbinding tussen 'n man en 'n vrou wat die gevolg is van 'n lang proses van versteurde verhoudinge. Die aard van die verhoudingsvraagstukke val buite die bestek van hierdie studie. In ideale omstandighede probeer beide partye na 'n egskeiding gewoonlik om hulle verhoudings- en familielewe so te herstruktureer dat die kind se verhouding met albei ouers so natuurlik as moontlik kan voortgaan. Daar is samewerking tussen altwee die ouers rondom besoekreëlings om sodoende 'n voortgesette verhouding tussen die kind en albei ouers te verseker. Beide ouers is meestal ten gunste daarvan dat 'n kind sy verhouding met die uitgebreide families bly handhaaf (Ward & Harvey, 1993).

Rand (1997b) sowel as Wallerstein en Kelly (1980) rapporteer dat meeste kinders gretig is om na 'n egskeiding 'n voortgesette verhouding met albei ouers te handhaaf. Dit is wanneer daar egter doelbewuste inmenging plaasvind dat kinders negatief teenoor die een ouer begin voel en optree (Johnston & Campbell, 1988; Lampel, 1996).

Dit is in hierdie gesinne, waar skielike negatiwiteit teenoor die een party intree, waar die bewuste vervreemding as 'n onderskeidende simptoom van OVS beskou kan word. Hierdie onverklaarbare negatiwiteit teenoor 'n bepaalde ouer kan nie met genoegsame rasonale gronde verklaar word nie.

Hierdie duidelike onderskeiding tussen OVS en gewone egskeiding word ook in die literatuur bespreek. Rand (1997a) argumenteer dat studies van hoë-konflik egskeiding nie genoegsame inligting verskaf om OVS se dinamika na behore te verduidelik nie. Volgens Rand (1997a) is gedrag wat OVS in 'n ernstige graad daarstel duidelik onderskeibaar van algemene egskeidingsgedrag. Volgens Turkat (1994, 1995) kom inmenging in besoekregte na 'n egskeiding nie vanselfsprekend voor nie. Inmenging in besoekregte kan dus 'n simptoom van verskeie faktore soos byvoorbeeld seksuele molestering, 'n onbetrokke ouer-figuur, die aanwesigheid van patologie by een van die ouers, of dan OVS wees. Een van die tekortkominge in huidige navorsing is juis die beperkte kennis oor verskillende maniere van inmenging wat volgens Turkat (1994) dringend ondersoek moet word.

Alle inmenging in besoekregte kan dus nie gelykgestel word aan gewone egskeidingsgedrag tydens egskeiding nie. Darnall (1997a) argumenteer verder dat OVS nie net die gevolg van egskeiding is nie, maar dat hierdie tipe OVS-gedrag reeds voor die egskeiding teenwoordig kan wees. Warshak (2000) noem dat OVS ook deur ander faktore as bloot net egskeiding veroorsaak kan word, byvoorbeeld wanneer een van die partye weer in 'n tweede huwelik verbind word.

Afleiding: *Dit word duidelik dat die aard en dinamika van OVS verskil van egskeiding tot egskeiding en dat dit as 'n aparte verskynsel beskryf moet word omdat dit nie altyd 'n noodwendige gevolg van egskeiding is nie.*

2.3 Die begrip OVS

2.3.1 OVS – 'n onderafdeling van ouer-kindvervreemding

Daar moet onderskei word tussen die term ouer-kindvervreemding en die ouervervreemdingsindroom.

Ouer-kindvervreemding vind plaas wanneer 'n kind na 'n egskeiding van 'n ouer vervreem word as gevolg van die ouer se eie tekortkominge in sy gedrag teenoor die kind. Redes vir sodanige vervreemding is byvoorbeeld die fisieke of seksuele mishandeling van die kind deur die ouer of die verwerping van die kind. Daar kan ook tekortkominge in die ouer se funksionering wees as gevolg van die aanwesigheid van 'n psigiatriese versteuring wat die verhouding tussen ouer en kind kan benadeel (Brandes, 2000; Rand, 1997b). Ouer-kindvervreemding is dus 'n algemene term wat kan dui op 'n situasie waarin vervreemding voorkom, ongeag die spesifieke oorsake daarvan.

Dit is die omvang en diepte van die vervreemding sowel as die vervreemde ouer se oënskynlike onskuldigheid aan die vervreemdingsproses wat OVS van die algemene ouer-kindvervreemding in egskeidings onderskei.

2.3.2 Omskrywings en definisies van die ouervervreemdingsindroom (OVS)

Die ouervervreemdingsindroom (OVS) kom veral by gesinne tydens 'n proses van egskeiding voor, maar dit kan ook in ander omstandighede na vore kom.

OVS is 'n kombinasie van die voorkeurouer se invloed op die kind se bewuste en onbewuste denke en gedrag sowel as die kind se aktiewe bydrae in 'n veldtog om die vervreemde ouer doelbewus uit te sluit. Die volledig vervreemde kind is 'n kind wat hoegenaamd geen kontak met die vervreemde ouer wil hê nie en slegs negatiewe gevoelens jeens daardie ouer koester. Slegs positiewe gevoelens word daarenteen teenoor die voorkeurouer gerapporteer. Die kind het dus nie die normale reeks ambivalente gevoelens wat die meeste ander kinders teenoor ouers het nie (Rand, 1997b; Ward & Harvey, 1993).

Ander faktore wat ook aanwesig moet wees is die voorkoms van 'n hofgeding rondom toesig en beheer, sowel as 'n bedreiging vir 'n sterk ouer-kind band, meestal die moeder-kind band. Die moeder sowel as die kind vrees dus dat kontak tussen die kind en beide ouers, tot 'n verswakking in die moeder-kindverhouding sal lei (Brandes, 2000). Soms kies 'n sekere kind kant teen een ouer en die ander kind kies kant teen die ander ouer (Gardner, 1992a).

Die term OVS is dus net toepaslik as die vervreemde ouer se optrede teenoor 'n kind nie die graad van negatiewiteit van die kind teenoor daardie spesifieke ouer regverdig nie. Klein tekortkominge van die vervreemde ouer word buitensporig vergroot. Die meeste ander persone sal hierdie ouer as 'n normale, liefdevolle ouer ervaar, of as 'n ouer wat minimale tekortkominge met sy ouerskapsvaardighede openbaar (Brandes, 2000).

Nicholas (1997) definieer OVS as die bewuste of onbewuste poging van een ouer om 'n kind teen die ander ouer te programmeer, ongeag enige sigbare negatiewe gevoelens, houdings of gedrag wat van die kind se kant af, waargeneem kan word.

Hy bevind in sy navorsing dat ouers se vervreemdingsgedrag 'n hoë korrelasie met kinders se vervreemdingsimptome toon. Hy vind egter nie betekenisvolle

korrelasies tussen die meeste van die kinders se vervreemdingsimptome en die vervreemde ouer se karaktereenskappe nie. Hy toon wel 'n korrelasie aan tussen die kind se vervreemdingsimptome en:

- onttrekking of die tydelike opgee van die kind deur die vervreemde ouer.
- irritasie of woede by die vervreemde ouer oor die kind se vervreemdingsgedrag.

Sy navorsingsresultate stem ooreen met dié van Gardner (1992a, 1999) wat sê dat die kern van die dinamika van OVS gesetel lê in die verhouding tussen die voorkeurouer en die kind en dat die persoonlikheidsenskappe van die vervreemde ouer 'n minder belangrike rol hierin speel.

Darnall (1997b, p.1) definieer ouervervreemding, as "any constellation of behaviours, whether conscious or unconscious, that could evoke a disturbance in the relationship between a child and the other parent."

Volgens Ward en Harvey (1993) kom die ouervervreemdingsindroom voor as partye in die egskeiding 'n kind as pion gebruik om die situasie te manipuleer in 'n poging om hulle eie behoeftes te bevredig.

Lund (1995) noem dat gesinne waar OVS gediagnoseer is, dikwels gesinne is wat in elk geval vir terapie sou moes inskakel, selfs al was die ouers nie in 'n egskeiding betrokke nie. Vanuit 'n gesinsistiem-benadering is daar dikwels 'n mate van konflik sowel as psigopatologie by beide ouers teenwoordig. Uiteraard is hulle nie maklike families om te help nie. Hierdie siening word ondersteun deur Stahl (1994) en Darnall (1997a) wat sê dat OVS 'n wederkerige proses is en dat beide ouers skuld aan die ontwikkeling daarvan het.

Dit stem ooreen met Waldron en Joanis (1996) se navorsing wat bevind het dat OVS 'n komplekse fenomeen is waarin alle gesinslede deelneem in die

vervreemdingsproses. Elke individu het 'n verskuilde agenda om die vervreemding te laat voortgaan en om weerstand te toon teen die persone wat die vervreemding probeer korrigeer.

Stahl (1994) sien OVS as die gevolg van ontoepaslike gedrag van beide ouers. Beide ouers is betrokke in die gedrag wat aanwesig is in die patrone van OVS.

2.3.3 Kritiek op die omskrywings en definisies van OVS

Afleiding: Samevattend moet daar krities na die tekortkominge in die bespreekte omskrywings en definisies van OVS gekyk word. Skrywers maak deurgaans van terminologie soos bewuste, voorbewuste en onbewuste gebruik in die omskrywing van die begrip ouervervreemdingsindroom sonder dat die presiese aard en dinamika hiertussen aangedui word. Die denke en gevoel van sekere van die kinders en die voorkeurouer se berekende gedrag soos in die definisies geïmpliseer word, is ten dele in stryd met die definisie van onbewus. Plug et al. (1988, p.244) definieer onbewus as "enige handeling of gedrag waarvoor die individu nie 'n rede of motief kan verskaf, of rekenskap kan gee nie", sowel as "alle psigiese prosesse wat nie gewoonweg na die bewuste kan deurdring nie". Die term voorbewus word deur hulle gedefinieer as "die bewussynsvlak wat psigiese inhoud bevat waarvan die individu nie bewus is nie, maar wat enige oomblik in die bewussyn opgeroep kan word." (p. 389). Daarteenoor definieer Plug et al. (1988, p. 43) bewus as "n term wat dui op enige ervaring waarvan die persoon op die betrokke oomblik weet dat hy dit belewe".

Die spesifieke dinamika van die vervreemdingsproses is dus nog onduidelik in die literatuur beskryf. Dit is nie duidelik of die vervreemding eers bewus en later onbewus, dit wil sê subtiel, is nie – of andersom. Dit is ook nie duidelik of dit kondisioneringsgedrag of weggesteekte gedrag is nie. Die betekenis van hierdie terminologie moet dus in die definisie verreken word.

Talle skrywers gebruik die woorde *breinspoeling* en *programmering* as wissel terme in die beskrywing van OVS. Plug et al. (1988, p.288) definieer *programmering* as "die samestelling van 'n program vir 'n rekenaar" of "die opstel van 'n leerprogram vir gebruik in geprogrammeerde onderrig". Daarteenoor word *breinspoeling* gedefinieer as "n metaforiese term wat dui op die proses waardeur 'n persoon oorgehaal word om radikaal af te sien van sy houdings, gedragspatrone, standarde en opvattinge en dié aan te neem wat op hom afgedwing word" (p. 49). Dit is duidelik dat die wisselende gebruik van hierdie terminologie verwarring skep en dat die dinamika van OVS nie met die woord *programmering* of *breinspoeling* verklaar kan word nie. Vir die doel van hierdie ondersoek sal die navorser dus eerder van die term *negatiewe kondisionering* gebruik maak. *Negatiewe kondisionering* word deur Plug et al. (1988, p.233) gedefinieer as "die effek van die uitskakeling van 'n onaangename situasie". Die voorkeurouer probeer naamlik 'n onaangename situasie vermy deur die verhouding tussen die kind en die vervreemde ouer sodanig te beïnvloed, dat die kind nie kontak met die vervreemde ouer begeer nie. Die voorkeurouer is dan in 'n beter posisie om 'n onaangename situasie na willekeur te plooi.

Samevattend omskryf die ondersoeker OVS as 'n sindroom waar die voorkeurouer 'n kind uitermate negatief beïnvloed ten opsigte van die vervreemde ouer. Die kind lewer ook 'n aktiewe bydrae in die vervreemdingsproses wat meebring dat hy geen kontak met die vervreemde ouer wil hê nie, ten einde 'n amper simbiotiese verhouding met die voorkeurouer te handhaaf. Die negatiewe kondisionering van die kind vind aanvanklik bewustelik deur die voorkeurouer plaas, maar dit kan later onbewuste gedrag word. Die kind se negatiewiteit teenoor die vervreemde ouer lê grotendeels op onbewuste vlak. Sommige vervreemde ouers kan ook die vervreemdingsproses bevorder of in stand hou met hulle gedrag. Die omgewing kan ook 'n positiewe bydrae lewer in die totstandkoming en handhawing van OVS. OVS kan in 'n ligte, matige of ernstige graad voorkom en die skade in die verhouding tussen die kind en die vervreemde ouer word bepaal deur die mate waarin die vervreemding aanwesig

is. Dit is dus nie noodwendig permanent nie, maar doelbewuste psigoterapeutiese ingrepe is noodsaaklik om die verhouding te herstel.

2.4 Die diagnostiese maatstaf vir die voorkoms van die ouervervreemdingsindroom in die kind

Volgens Ward en Harvey (1993) kan die grade van OVS onderskei word van lig tot matig tot ernstig.

Die volgende diagnostiese maatstaf word onder andere deur die volgende skrywers puntsgewys beskryf en aanvaar (Bricklin & Elliot, 2000; Gardner, 1992a; Major, 1999; Rand, 1997a).

Afhangende van die graad van OVS kan 'n kind en 'n moeder **sekere of al nege** van die volgende gedragskenmerke toon wat aanduidend is vir die voorkoms van OVS

1. Die kind lewer saam met die voorkeurouer 'n aktiewe bydrae om die vervreemde ouer af te takel

Voorbeelde van hierdie tipe gedrag is die volgende:

- Die kind het oormatige gevoelens van haat teenoor die vervreemde ouer.
- Gevoelens word op 'n oneerbiedige wyse sonder skaamte of skuld geuite.
- Na minimale aanmoediging van 'n professionele persoon sal die kind negatiewe stellings oor die vervreemde ouer maak.
- Die kind ontken of minimaliseer alle vorige aangename ervarings saam met die vervreemde ouer (Gardner, 1992a; Major, 1999; Waldron & Joanis, 1996).

2. Die kind word in sy negatiewe oer deur die voorkeurouer ondersteun

Voorbeelde van sodanige gedrag is die volgende: Opmerkings van haat teenoor die vervreemde ouer is opvallend teenwoordig in die aanwesigheid van die voorkeurouer, kind en die vervreemde ouer. 'n Kind sal byvoorbeeld sê dat 'n ouer dom is en dat hy hom nooit weer wil sien nie. As die kind alleen saam met die vervreemde ouer is, kan die kind se uitdrukkings wissel van vyandigheid en neutraliteit tot affeksie. As die kind besef dat hy besoeke begin geniet, kan hy weer doelbewus nors voorkom. Die meeste konflik volg as die een ouer die kind op- of aflaaie na besoeke omdat ouers dan meestal gedwonge kontak met mekaar het. As beide ouers teenwoordig is, sal die kind dikwels weier om besoek af te lê met 'n swak verskoning wat deur die voorkeurouer ondersteun word (Dunne & Hedrick, 1994; Gardner, 1992a).

'n Kind verkies soms om aparte speelgoed en klere by die verskillende huise te hê en daar te laat. Die klere en speelgoed wat deur die vervreemde ouer verskaf word, word dikwels deur die voorkeurouer gesien as die eiendom van die vervreemde ouer en dit kan 'n negatiewe reaksie by die voorkeurouer ontlok wat vir die kind onaangenaam is. Die voorkeurouer stuur soms die kind in verwaarloosde klere en veroorsaak sodoende dat die kind vir die vervreemde ouer onaangenaam is. Die kind kan dan nêrens heen geneem word nie tensy die voorkeurouer geld op nuwe klere vir hom bestee (Cartwright, 1993; Rand, 1997a).

3. Die gebruik van niksbeduidende en absurde redes vir die aftakeling van die vervreemde ouer

'n Kind gebruik irrasionele regverdigings en beuselagtige insidente as redes waarom die vervreemde ouer gehaat moet word, byvoorbeeld "hy kou hard aan die tafel". Sodra meer besonderhede oor hierdie opmerkings gevra word, kan

die kind dit nie beskryf nie (Gardner, 1992a). Kinders noem dikwels dat die vervreemde ouer beloftes verbreek. Met navraag blyk dit dan dat daar omstandighede is wat die verbreking van die belofte regverdig, byvoorbeeld 'n begrafnis. Ander redes wat genoem kan word om besoeke te vermy is klagtes oor die uitvoer van huishoudelike take by die vervreemde ouer, selfs ook as dieselfde take by die voorkeurouer se huis uitgevoer moet word. In 'n ondersoek na die voorkoms van OVS behoort daar dus spesifieke redes vasgestel te word vir kinders se gevoelens (Ackerman & Kane, 1993a; Cartwright, 1993; Gardner, 1992a, 1998; Waldron & Joanis, 1996).

4. Die afwesigheid van ambivalente gevoelens

Alle menslike verhoudings bevat ambivalente komponente. As die ouervervreemdingsindroom voorkom, het kinders nie gemengde gevoelens oor hulle ouers nie. Die een ouer is net goed en die ander ouer is net sleg. Voorbeelde van positiewe samesyn met die vervreemde ouer vóór die egskedding mag en kan later nie genoem word nie (Cartwright, 1993; Gardner, 1987, 1992a, 1998; Major, 1999; Waldron & Joanis, 1996).

5. Die “onafhanklike denker-fenomeen”

'n Kind verduidelik aan ander dat sy weersin in die vervreemde ouer sy eie besluit is en geensins deur die voorkeurouer beïnvloed word nie. Gardner (1987) verwys daarna as die “onafhanklike denker-fenomeen”. Die voorkeurouer sterk die kind in sy keuse en sê dikwels dat sy die belang van wedersydse kontak besef, maar dat sy die kind se sogenaamde onafhanklike besluit om nie van een ouer te hou nie, respekteer.

Die voorkeurouer sal die kind aanmoedig om negatiewe dinge oor die vervreemde ouer te sê en dan met positiewe terugvoer hierop reageer om sodoende hierdie gedrag te versterk. Die kind se negatiewe oordeel oor die vervreemde

ouer beskerm hom teen die voorkeurouer se woede wat volg as hy kontak met die vervreemde ouer sou inisieer (Gardner, 1992a, 1998; Major, 1999).

Daar is egter geen ooglopende rede waarom die gemiddelde kind, oor die algemeen nie kontak met beide ouers sal wil hê nie, tensy daar ouer-kindvervreemding soos mishandeling is. Selfs dan begeer talle van dié kinders steeds kontak. Die weiering kan dus 'n aanduider vir die voorkoms van OVS wees (Cartwright, 1993).

6. Die ondersteuning van die voorkeurouer in die ouerlike konflik

Die kind kies altyd die kant van die voorkeurouer, selfs voordat die vervreemde ouer sy kant van die saak kon stel en selfs as daar besliste bewyse is dat die teenoorgestelde eintlik waar is. 'n Moeder kan sê dat sy geen tjeks vir onderhoud ontvang nie. Selfs as die vader tjeks wys wat deur die moeder gewissel is, sal die kind sê dat dit bedrog is (Cartwright, 1993; Gardner, 1992a, 1998; Waldron & Joanis, 1996).

7. Die afwesigheid van skuldgevoelens by die kind

Die kind het geen skuldgevoelens oor sy negatiewe gedagtes teenoor die vervreemde ouer nie. Daar is ook geen dankbaarheidsgevoelens vir geskenke of ander manifestasies van die vervreemde ouer se liefde vir die kind nie, byvoorbeeld vir onderhoudbetalings of die bywoon van skoolfunksies nie (Dunne & Hedrick, 1994; Gardner, 1992a; Major, 1999).

8. Die aanwesigheid van temas en terminologie wat van die voorkeurouer oorgeneem is

Kinders se beskuldigings het dikwels 'n inge oefende kwaliteit. Frases en woorde word gebruik wat ontwikkelingsmatig vreemd is vir 'n kind van daardie ouderdom.

Talle van hierdie uitdrukkings stem ooreen met dié wat deur die voorkeurouer gebruik word. Dit is veral waar in die geval van jonger kinders. As hulle gevra word om terminologie duideliker te omskryf, kan hulle nie bevredigende antwoorde verskaf nie. 'n Kind sal byvoorbeeld sê: "Ek moet by my ma bly want sy het my gebore", sonder om die betekenis daarvan te verstaan. 'n Kind kan ook geen konkrete voorbeelde noem wat sy aantygings staaf nie (Gardner, 1992a).

9. Aantygings teen die vervreemde ouer se uitgebreide familie en ander persone wat met die vervreemde ouer geassosieer word

Selfs grootouers wat vroeër gewild was, word beskuldig. Weer eens is daar geen skuldgevoelens hieroor by die kind of die voorkeurouer aanwesig nie. Geskenke word vernietig, geweier of teruggestuur en oproepe word beantwoord met lelike opmerkings of die telefoon word neergesit. Hierdie gedrag vererger volgens Gardner (1992a) as die voorkeurouer binne hoorafstand van die gesprek is.

Die kind se redes om kontak met die uitgebreide familie te verbreek, is onbenullig. Die voorkeurouer toon geen spyt oor die belangrike sielkundige ondersteuningsbronne wat die kind verloor deur die verbreekte kontak nie (Gardner, 1992a; Hodges, 1991; Rand, 1997a; Waldron & Joanis, 1996).

2.5 Kritiek op die bestaande diagnostiese maatstaf

Lund (1995) kritiseer die wyse waarop die bestaande diagnostiese maatstaf saamgestel is aangesien alle persone wat by OVS betrokke is nie noodwendig aan al die genoemde nege punte voldoen nie. Gevolglik kan OVS volgens die bestaande maatstaf volgens hom dan nie aangedui word nie.

Volgens die ondersoeker is die bestaande diagnostiese maatstaf soos hierbo bespreek ook nie genoegsaam uiteengesit om vir die verskillende grade van OVS sowel as die verskillende wyses waarop die sindroom manifesteer, voorsiening te maak nie.

2.6 'n Voorgestelde gewysigde diagnostiese kriteria

Die ondersoeker se oplossing vir die leemtes in die bestaande diagnostiese maatstaf is om 'n diagnostiese kriteria saam te stel wat soortgelyk aan die *Diagnostic and Statistical Manual of Mental Disorders (DSM-IV)* se formaat is. 'n A-kriterium moet aanduidend wees van die aantal kenmerke wat teenwoordig moet wees, asook die minimum tydperk wat dit aanwesig moet wees voordat die sindroom gediagnoseer kan word. 'n B-kriterium moet die afwesigheid van vroeëre verhoudingsprobleme tussen ouers en kinders aandui. 'n C-kriterium moet die aanwesigheid van klinies betekenisvolle belemmering in gesinsfunksionering aandui en 'n D-kriterium is 'n uitsluitingskriterium vir die aanwesigheid van ander psigiatriese versteurings of simptome wat hierdie gedrag kan verklaar. Die simptome moet dus nie slegs voorkom wanneer ander spesifieke afwykende gedragspatrone teenwoordig is nie. Gevolglik moet die aanwesigheid daarvan eers uitgeskakel word voordat 'n diagnose van OVS gemaak kan word. 'n E-kriterium moet die verskillende subtypes van OVS noem, naamlik lig, matig, ernstig of ten volle in remissie. Dit kan soos volg lyk:

A-kriterium:

Die aanwesigheid van **minstens vyf** van die volgende nege kriteria vir 'n tydperk van minstens drie aaneenlopende maande:

1. Die kind lewer saam met die voorkeurouer 'n aktiewe bydrae om die vervreemde ouer af te takel.

2. Die kind word in sy/haar negatiwiteit teenoor die vervreemde ouer deur die voorkeurouer ondersteun.
3. Die kind gebruik niksbeduidende en absurde redes vir die aftakeling van die vervreemde ouer.
4. Die afwesigheid van ambivalente gevoelens in verhoudings tussen die kind en die voorkeurouer sowel as die vervreemde ouer is opvallend.
5. Die kind sê dat sy/haar weiering om kontak met een ouer te hê net sy/haar eie besluit is.
6. Die voorkeurouer ondersteun die konflik tussen die kind en die vervreemde ouer.
7. Die kind het geen skuldgevoelens oor sy/haar weiering tot kontak en sy/haar negatiewe optrede teenoor die vervreemde ouer nie.
8. Die kind gebruik temas en terminologie wat van die voorkeurouer oorgeneem is.
9. Aantygings word teen die vervreemde ouer se uitgebreide familie en ander persone wat met die vervreemde ouer geassosieer word, gemaak.

Drie maande word aanvaar as 'n minimum geldige tydperk. Die volgende word as **noodsaaklike** aanwysers van OVS beskou voordat 'n diagnose van OVS gemaak kan word:

- Die afwesigheid van ambivalente gevoelens (4).
- Die afwesigheid van skuldgevoelens (7).
- Die aanwesigheid van temas en terminologie wat van die voorkeurouer oorgeneem is (8).

B-kriterium:

Daar is nie aanduidings van vroeëre probleme in die verhouding tussen die vervreemde ouer en die kind wat die onwilligheid om 'n verhouding te handhaaf, eerder verklaar nie.

C-kriterium:

Daar is 'n klinies betekenisvolle agteruitgang in die gesinsinteraksie – veral tussen die vervreemde ouer en die kind.

D-kriterium:

Die sindroom is nie as gevolg van 'n ander psigiatriese probleem soos werklike seksuele molestering nie, alhoewel 'n onverwante psigiatriese diagnose tegelykertyd hiermee saam kan voorkom.

E-kriterium:

Dui die toepaslike graad van OVS aan:

Lig

Matig

Ernstig

Ten volle in remissie

Die geskiktheid van hiérdie voorgestelde diagnostiese kriteria moet met verdere navorsing bepaal word.

2.7 Die etiologie van OVS

Talle aspekte kan 'n bydrae tot die etiologie van OVS lewer. Dit word kortliks bespreek.

Volgens Gardner (1987, 1989, 1992a) is die OVS 'n relatiewe nuwe versteuring wat voortspruit uit die veranderinge waarvolgens kinders in toesig geplaas word. Daar is veral twee faktore wat 'n belangrike bydrae gelewer het. Sedert die begin van die sewentigerjare word toesig en beheer in die VSA nie meer

outomaties aan die moeder gegee nie, maar word dit eerder beoordeel aan die hand van die ouer met die beste vermoëns, aangesien sommige vorige hofuitsprake as seksisties beskou is. Hierdie konsep staan bekend as die beste-belang-van-die-kind-aanname. Die tweede rede is dat die gesamentlike toesig en beheer ooreenkoms in die VSA toenemend gewilder word. Gesamentlike toesig en beheer gee meer gelyke regte en pligte aan beide die ouers. Albei hierdie faktore het daartoe gelei dat hofuitsprake oor toesig en beheer in die VSA meer onvoorspelbaar geword het (Ackerman & Kane, 1993a; Hysjulien et al., 1994). Gevolglik probeer ouers meer dikwels om hulle kinders te beïnvloed ten einde 'n oorwinning te verseker (Gardner, 1989, 1992a).

Daarteenoor het kinders meer geredelik begin om kragte saam te snoer met die ouer wat hulle as primêre versorger kies, selfs ook as die ander ouer se toesig eerder in hulle belang sal wees.

Bogenoemde veranderinge plaas vrouens in die benadeelde posisie. Hulle is dikwels finansiëel swakker daaraan toe as mans en kan gevolglik nie sulke goeie prokureurs bekostig om hulle saak in die hof te verdedig nie.

Gardner (1992a, 1986, 1999) rapporteer dat moeders meer dikwels 'n bydrae tot die ontwikkeling van OVS by die kind lewer as vaders en as bogenoemde faktore in ag geneem word, bied dit 'n moontlike verklaring hiervoor. Kinders is meer geneig om 'n alliansie met die moeder as met die vader te vorm. Slegs in ongeveer 10% van gevalle is die vader die voorkeurouer. Gardner (1992a) grond sy siening op jarelange ervaring wat veral ook sy teorie rakende die etiologie van die OVS ondersteun.

Sedert die sewentigerjare was daar in die VSA ook 'n radikale verandering in die samelewing se hantering van kindermishandeling. Tesame met die verhoging in die voorkoms van ondersoek na kindermishandeling is daar in die VSA gerapporteer dat die hoeveelheid valse en ongegronde mishandelingsverslae

skielik die hoogte in geskiet het. Die aanklag van seksuele molestering het 'n magtige wapen geword waarmee enige persoon onder verdenking geplaas kan word. Indien so 'n beskuldiging tydens 'n toesig en beheer saak gemaak word, is daar onmiddellike ingryping. Toegang word dikwels gestaak of net onder toesig toegelaat en volledige ondersoek word aangevra, met koste- en tydsimplikasies (Faller, 1991; Patterson, 1992; Rand, 1997a). Rand (1997b) rapporteer dat vaders makliker die slagoffers van OVS word, veral as daar valse beskuldigings van seksuele molestering gemaak word.

Gesondheidsorgpersoneel in die VSA is in die sewentigerjare geleer dat kinders nooit leuens oor seksuele molestering vertel nie. Detailkennis oor seksuele daade was dus as 'n positiewe aanduiding van die voorkoms van seksuele molestering beskou (Rand, 1997a).

Gedurende hierdie tyd is daar egter in die VSA begin met skoolveldtogte waar kinders van regte en verkeerde aanraking deur volwassenes geleer is (Rand, 1997a). Hulle is op verskeie maniere aan gedetailleerde seksuele inligting blootgestel, deur byvoorbeeld skoolopvoedings- en voorkomingsprogramme, televisieprogramme en gesprekke met hulle ouers. Die siening dat kinders nie oor seksuele molestering jok nie het eers in die tagtigerjare verander (Plump & Lindley, 1990).

In die sewentigerjare het vaders in die VSA meer betrokke geraak by die opvoeding van hulle kinders, aangesien vrouens opleiding ontvang het en meer beroepsgeoriënteerd geraak het (Major, 1999). 'n Voortgesette verhouding met hulle kinders het gevolglik belangriker geword. Moeders was toe nie meer vanselfsprekend die ouer van keuse vir toesig en beheer nie, omdat vaders op hulle regte begin aandring het. Dit was nog 'n rede vir moeders om OVS-dinamika te begin toepas, aangesien hulle nou nie meer seker kon wees dat hulle sondermeer toesig en beheer van hulle kinders soos vroeër sou kry nie.

OVS kan ook deur ander ernstige emosionele konflikpunte behalwe egskedingsdispute veroorsaak word, soos byvoorbeeld finansies of eiendomsverdeling. Alhoewel egskedingsdispute die hooforsaak van OVS in die VSA is, is die etiologie baie meer omvangryk as wat aanvanklik geglo is (Cartwright, 1993).

Samevattend blyk dit dat egskeding steeds 'n hooforsaak vir die ontwikkeling van OVS in die VSA blyk te wees, maar voortgesette navorsing dui toenemend daarop dat talle ander faktore 'n bydrae tot die ontwikkeling van OVS kan lewer.

Afleiding: Die vraag ontstaan of die aangevoerde redes vir die ontwikkeling van OVS in die VSA soos byvoorbeeld gesamentlike toesig en beheer net so in Suid-Afrika van toepassing gemaak kan word. Die antwoord daarop is 'n duidelike nee. Omdat talle van dié gemeenskapsverskynsels eers onlangs in Suid-Afrika posgevat het, is die invloed daarvan tans nog beperk. Dit impliseer nie dat OVS as verskynsel later in Suid-Afrika opgeduik het as in die VSA nie, hoewel daar aangeneem kan word dat sommige van die genoemde faktore, OVS op soortgelyke wyse in Suid-Afrika kan beïnvloed. Die verskil in tydsverloop is slegs 'n beperkte faktor. Ons bevolkingsamestelling, kulturele waardes en samelewingspatrone oor 'n breë spektrum is immers dramaties verskillend van dié van die VSA. Die belang van navorsing in ons unieke omstandighede word gevolglik beklemtoon.

2.8 Verskille tussen die VSA en Suid-Afrika se regstelsels

Dit is nodig dat daar kortliks aandag gegee word aan die verskille tussen die VSA en Suid-Afrika se onderskeie regstelsels. Dit is veral noodsaaklik aangesien die spesifieke aard van die egskedingsprosedure die dinamika van OVS kan beïnvloed, byvoorbeeld die tydsduur van 'n skeisaak of die hof se reaksie as bevele nie nagekom word nie. Voorts is talle van die aanbevelings wat in die

literatuur gerapporteer word vir die hantering van OVS, onprakties en onuitvoerbaar in ons spesifieke situasie.

Daar is in gesprek getree met gesinsadvokaat G.J. van Zyl, werksaam in Pretoria, om vas te stel watter verskille daar tussen die VSA en Suid-Afrika se regstelsel is. Die volgende tersaaklike verskille word kortliks uiteengesit:

2.8.1 Gesamentlike toesig en beheer

In Europa en die VSA is gesamentlike toesig en beheer in die meeste gevalle ná egskeiding, die vertrekpunt as oplossing vir voortgaande kontak tussen ouer en kind. In Suid-Afrika word gesamentlike toesig en beheer tans net in uitsonderlike gevalle toegestaan (Van Zyl, persoonlike mededeling, 23 Februarie 2001). Schäfer (1987, p.161) sê van Suid-Afrikaanse howe "they are not particularly partial to the joint-custody order."

Gesamentlike toesig en beheer word soos volg in die Suid-Afrikaanse regstelsel gedefinieer: "Joint physical custody means both parents spent substantial amounts of time with the child and share in the day-to-day upbringing and it usually means (that) both parents spend weekdays and weeknights with the child..... Joint legal custody means both parents have equal rights to make major decisions affecting the child, including such matters as schooling, religious training and medical care" (Schäfer, 1987, p. 155).

Die rede waarom gesamentlike toesig en beheer in Suid-Afrika ongewild is, is omdat die uiteindelijke resultaat van die egskeiding onseker gelaat word. In werklikheid impliseer dit dat die hof eintlik geen bevel maak nie – albei ouers bly verantwoordelik om die kind op 'n dag-tot-dag basis te versorg. Daar is dus sekere inhoudelike risiko's in gesamentlike toesig en beheer wat nie deur die hof verreken kan word nie en daarom is howe huiwerig om so 'n aanbeveling te maak (Van Zyl, persoonlike mededeling, 23 Februarie 2001).

2.8.2 *Guardian ad litem*

'n *Guardian ad litem* is 'n regsverteenwoordiger wat in 'n regsgeding namens 'n persoon optree. In die VSA word hierdie persone na gelang van die behoefte deur die hof aangestel. Hulle is soms behulpsaam in nasorg waar daar toegesien moet word dat 'n hof se aanbeveling uitgevoer word.

Alhoewel Suid-Afrikaanse howe nie hierdie spesifieke terminologie gebruik nie, vervul die gesinsadvokate in breë trekke dieselfde funksie as die *Guardian ad litem* (Van Zyl, persoonlike mededeling, 23 Februarie 2001). Suid-Afrika se 22 permanent aangestelde gesinsadvokate verteenwoordig die belange van kinders tydens egskeiding. Dit is 'n unieke diens wat in geen ander land beskikbaar is nie (Van Zyl, 2000). Dit is egter ongewoon dat 'n Suid-Afrikaanse hof 'n bevel gee waarin iemand instrumenteel is om toe te sien dat 'n hofbevel nagekom word. Die rede hiervoor is dat die hof sy verantwoordelikheid as oppervoog nie aan iemand anders kan delegeer nie.

In die VSA word daar meer dikwels 'n nasorgdiens deur die howe gelewer om te verseker dat 'n aanbeveling uitgevoer word. In Suid-Afrika word geen nasorgdiens gelewer nie.

2.8.3 Die belemmering van 'n ouer se toegangsregte

In die VSA is die belemmering van toegang tussen 'n ouer en sy kind in sommige state 'n strafbare misdaad.

In Suid-Afrika is daar nie veel regsgevolge vir 'n ouer wat toegang tussen die kind en die ander ouer belemmer nie, aangesien dit nie as 'n vervolgbare misdaad beskou word nie (Van Zyl, persoonlike mededeling, 23 Februarie 2001).

Die hooggeregshof moet genader word om die bevel van 'n hof af te dwing. Daar is twee maniere waarop dit gedoen kan word. Die eerste manier is om die skuldige persoon vir gevangesetting te verwys. Dit gebeur nie sommer nie. Die tweede moontlikheid is om 'n opgeskorte vonnis aan 'n persoon te gee. Dit het wel al een of twee maal in Suid-Afrika gebeur, maar beslis net in uitsonderlike gevalle (Van Zyl, persoonlike mededeling, 23 Februarie 2001).

Afleiding: Die feit dat die belemmering van toegangsregte nie in Suid-Afrika as 'n vervolgbare misdaad beskou word nie, bevorder waarskynlik die ontwikkeling van OVS en gee as't ware daaraan bestaansreg. Die moeder besef naamlik dat sy die vader se toegangsregte na willekeur kan belemmer sonder dat dit noodwendig 'n vervolgbare misdaad sal wees. Dit is dus 'n duidelike leemte in die Suid-Afrikaanse regstelsel.

Dit word duidelik dat een persoon toegang tussen 'n ouer en 'n kind in die wiele kan ry sonder dat daar 'n daadwerklike gevolg is, aangesien die beperking van toegang tot kinders na 'n egskeiding nie *prima facie* 'n vervolgbare misdaad is nie. *Afleiding: Gevangesetting as moontlike oplossing het egter te veel negatiewe implikasies vir die gesinsdinamika. In Suid-Afrika moet die voorkeur behandelingsmetode eerder wees om toesig en beheer te wysig na die ander ouer. In samehang met ander faktore kan die beperking van toegang voldoende gronde verskaf om toesig en beheer te verander.*

Die gesinsadvokate kry herhaalde klagtes waar een ouer die toegangsregte van die ander ouer benadeel. Die realiteit is meestal dat daar nie werklike praktiese regsoplossings bestaan waarmee hierdie probleem die hoof gebied kan word nie. 'n Voorstel is gemaak dat die Suid-Afrikaanse Regskommissie die moontlikheid van regshervorming ondersoek. 'n Benadeelde party moet naamlik 'n dringende bevel tot nakoming by 'n landdros-in-kamers bekom wat gekoppel is aan 'n opgeskorte bevel tot gevangesetting. 'n Instansie soos die Kinderbeskermingseenheid moet betrek word om te verseker dat die kind nie in

die proses benadeel word nie (Van Zyl, 1999). Indien hierdie strafmaatreëls suksesvol afdwinging kan word, sal persone waarskynlik toegangsregte minder lukraak weier. Regshervorming vind egter oor die algemeen baie stadig plaas.

Die hof het nie 'n ingeboude meganisme waarvolgens sy bevel outomaties afdwinging kan word nie. Hierdie afdwinging moet binne die bestaande stelsel plaasvind en dit is hier waar die grootste probleem lê. Alhoewel die partye gebonde is aan die aanbevelings, moet een persoon eers regstappe teen die ander persoon neem voordat daar enige gevolge op 'n oortreding sal wees. Die familieregstelsel maak nie voorsiening vir ingewikkelde emosionele faktore soos dit binne 'n bepaalde gesinsdinamika voorkom nie. As gevolg van die litigasieproses, word die konflik tussen die betrokke persone dus eerder bevorder as opgelos (Van Zyl, persoonlike mededeling, 23 Februarie 2001).

2.8.4 Inheemse reg

Ofskoon nie direk van toepassing in terme van die ondersoek nie, is dit nodig om ook na die sogenaamde inheemse reg te verwys. In Suid-Afrika word die inheemse reg beskerm deur die grondwet. Inheemse reg kan gedefinieer word as die ongeskrewe reg van 'n bepaalde stam wat oorgedra word van geslag tot geslag. Die inheemse reg is onafhanklik van die Romeins-Hollandse reg, maar dit moet aan die basiese vereistes van die grondwet voldoen – soos die reg op gelykheid of menseregte. Met inheemse reg word die verantwoordelikheid versprei na die uitgebreide familie en is die versorging van die kind nie meer primêr die verantwoordelikheid van die biologiese ouers nie. Hierdie stelsel maak dus voorsiening vir 'n ingeboude mediasie-sisteem. Inheemse reg het implikasies vir die egskeidingsprosedure wat weer implikasies vir die moontlike ontwikkeling van OVS het. Volgens inheemse reg het 'n huwelik tussen twee partye tot gevolg dat die onderskeie families onherroeplik met mekaar verbind word. Dit impliseer dat die gevolge van 'n huwelik, byvoorbeeld erfopvolging nie sondermeer ongedaan gemaak kan word nie. Sterk klem word op kinders binne

'n bepaalde gesin geplaas. Die huwelik word as 'n proses beskou wat eers na behore voltrek is met die geboorte van die eerste kind. Dan is die funksie van die huwelik eers nagekom. Kinders het 'n bepaalde waarde en hulle funksie is belangrik by aspekte soos kapteinskap, naamopvolging en erfopvolging. Daar is dus 'n algemene verwagting dat kinders wat oud genoeg is, tuis hoort by die vader se stam. Dit kan algemeen aanvaar word dat gesamentlike toesig en beheer as oplossing baie moeilik in inheemse reg suksesvol toegepas kan word (Van Zyl, persoonlike mededeling, 23 Februarie 2001).

Afleiding: Dit laat die vraag by die ondersoeker ontstaan of vaders van stamverbonde kinders hulle dalk eerder aan OVS-gedrag sal skuldig maak aangesien dit vir hulle belangrik is dat die kinders met hulle 'n voortgesette goeie verhouding moet handhaaf. Dit kan ook wees dat hulle tradisionele posisie nog so sterk is dat OVS glad nie op hierdie stadium algemeen in swart volke wat tradisies handhaaf sal voorkom nie. Hierdie vraagstuk val egter buite die bestek van hierdie ondersoek.

Behalwe vir verskille in die regstelsels is daar volgens die ondersoeker ook wesentlike verskille in die gemeenskapstruktuur van die VSA en Suid-Afrika. Dit is noodsaaklik om opsommenderwys ook hierna te verwys aangesien dit 'n belangrike rol kan speel in die dinamika asook die hantering van OVS (Vergelyk Tabel 2.1).

2.9 Die onderliggende dinamika van die kind wat deur OVS beïnvloed word

Gardner (1992a) noem die volgende nege eienskappe wat by die kind in 'n OVS-situasie aangetref kan word. Dit kan 'n bydrae lewer tot die verdere ontwikkeling van OVS wat nie primêr die gevolg van die voorkeurouer se optrede is nie.

Tabel 2.1: Verskille van belang vir die ontstaan en hantering van OVS tussen die VSA en Suid-Afrika se gemeenskapstrukture

VSA	Suid-Afrika
Die VSA-bevolking is in 'n groter mate verstedelik. Hierdie bevolking verskil dramaties van S.A. se stedelike bevolking.	S.A. het talle plattelandse areas met verskillende bevolkingsgroepe wat in verskillende dele gesentreer is. Talle dele is onbegaanbaar wat die afdwinging van hofbevele bemoeilik.
Die VSA het gespesialiseerde kliniekdienste wat sielkundige en psigiatrisiese dienste insluit.	In S.A. fokus klinieke hoofsaaklik op primêre gesondheidsdienste wat meestal medies van aard is. Aanverwante dienste is meestal nie beskikbaar nie.
Manlike en vroulike rolle en gevolglik die hele gesagsbeskouings is reeds etlike jare deur vroueregte organisasies beïnvloed.	Vir talle lede van die bevolking is die man nog tradisioneel die gesagsfiguur. Die getal mense wat 'n Amerikaanse benadering navolg is relatief min.
Die beskikbaarheid van geld lei daartoe dat uitgebreide dienste in talle sfere van die samelewing verskaf kan word, soos Gesondheidsorgpersoneel wat aandag aan die bekamping van OVS kan gee.	Weens gebrek aan voldoende geld geniet primêre gesondheidsorg en instandhouding baie meer aandag as gespesialiseerde dienste.

2.9.1 Die behoud van die primêre emosionele band

Die belangrikste bydraende faktor tot die OVS is die feit dat die kind se emosionele band sterker met die voorkeurouer as met die vervreemde ouer is. Dit is hierdie band wat 'n kind wil behou (Gardner, 1992a).

Daar is steeds baie liefde vir die vervreemde ouer, maar daar word gevrees dat die voorkeurouer se liefde verloor kan word. Gewoonlik is dit die vader wat die huis verlaat en gevolglik as die verwerper gesien word. Omdat kinders verwerping deur die vervreemde ouer ervaar het, is hulle bang om die risiko te loop om ook die voorkeurouer te verloor. Gevolglik sal hulle geneig wees om die moeder se kant in konfliktsituasies met die vader te kies. Volgens Gardner (1992a) is dit 'n belangrike faktor in die ontwikkeling van die ouervervreemdingsindroom, wat ook dikwels 'n uitlaatklep vir woede teenoor die vader oor sy sogenaamde verwerping word. Die moeder ondersteun die kind hierin.

2.9.2 Reaksieformasie

Plug et al. (1988, p. 302) definieer reaksieformasie as “'n verdedigingsmeganisme waardeur 'n gevoel of impuls ontwikkel wat die teenoorgestelde is van die oorspronklike, onbewuste of onderdrukte gevoel of impuls”. Obsessiewe haatgedagtes is dikwels 'n poging om 'n diep verskuilde liefde weg te steek. Dit is veral waar as daar geen geregverdigde rede is om gepreokkepeer te wees met 'n persoon se swakhede nie. Haatgedagtes stel 'n kind in staat om steeds aan sy vader te mag dink. Die kind het dikwels skuldgevoelens as hy besef dat hy steeds die vervreemde ouer liefhet en kontak begeer, maar weet dat dit nie die goedkeuring van die voorkeurouer sal geniet nie (Gardner, 1992a).

2.9.3 Identifikasie met die aggressor

Identifikasie met 'n aggressor word gedefinieer as 'n persoon se identifikasie met 'n gesagsfiguur wat hom straf of met straf bedreig (Plug et al., 1988, p. 150). Die persoonlikheidskenmerke van die sterker persoon word aangeneem. Op hierdie wyse kan die individu oorkompenseer vir sy eie gevoelens van swakheid en weerloosheid. As 'n moeder die vader voortdurend aftakel, kan die kind hom eerder by die moeder skaar uit vrees om andersins die teken van haar woede te word (Gardner, 1992a).

2.9.4 Identifikasie met die geïdealiseerde persoon

As die vervreemde ouer voortdurend afgetakel word, word die persoon 'n swakkeling in die kind se oë. Natuurlikerwys sal die kind dan nie meer met hom wil identifiseer nie, maar hom eerder tot die voorkeurouer wend. Dikwels doen die voorkeurouer haarself beter voor as wat werklik die geval is en die kind identifiseer dus met 'n persoon wat 'n positiewe refleksie is van die self. Dit gee aanleiding tot 'n *folie à deux* tipe verhouding wat dikwels saam met die ouervervreemdingsindroom kan voorkom. Dit dra ook by tot die kind se geweldige emosionele reaksie as die vervreemde ouer kritiek lewer teen die voorkeurouer, aangesien die kind dit indirek as kritiek teen die self kan ervaar (Gardner, 1992a).

2.9.5 Die ontlasting van vyandigheidsgevoelens

Woede oor verwerping deur die vervreemde ouer, 'n verswakte finansiële situasie, minder aandag aan die kinders as gevolg van die egskeidingsgeding of woede oor nuwe verhoudingsmaats wat in die ouers se lewe teenwoordig is, is natuurlike gevoelens wat by talle kinders na 'n egskeiding teenwoordig is. Die OVS bied 'n handige uitlaatklep vir woede wat andersins onderdruk sou moes word (Gardner, 1992a).

2.9.6 Die oordraagbaarheid van emosies

Een persoon dra dikwels sy emosies op 'n ander persoon oor op dieselfde wyse as wat massahisterie oorgedra word. 'n Kind wat in 'n huis bly waar die voorkeurouer dikwels woede-uitbarstings kry oor die vervreemde ouer se optrede, kan saam met die voorkeurouer met soortgelyke gedrag begin reageer sonder dat daar noodwendig geldige redes daarvoor is (Gardner, 1992a).

2.9.7 Jaloesie en wedywering

Dogtertjies wat 'n geromantiseerde verhouding met hulle vaders het, kan 'n nuwe verhouding in die vader se lewe as besonder pynlik ervaar. Dit kan daartoe aanleiding gee dat hulle verhouding skielik verswak en die moeder kan die situasie verder tot haar voordeel uitbuit (Gardner, 1992a).

2.9.8 'n Onvermoë tot 'n suksesvolle skeidings-individuasiëproses

Johnston en Roseby (1997) rapporteer dat dit nie soseer die ouer is wat OVS by die kind aanwakker nie, maar dat dit eerder 'n latere manifestasie van 'n onsuksesvolle skeidings-individuasië-proses in sekere kwesbare kinders is. Hierdie kinders is blootgestel aan versteurde gesinsverhoudinge sedert hulle kinderjare wat wortel in een of albei ouers se voortdurende konflik en narsisme. Hierdie ontwikkelingsagterstand beïnvloed 'n jonger persoon se lewe en die hele ontwikkeling van die self. Dit is dus eerder die kind se kwesbaarheid en ontvanklikheid vir die voorkeurouer as laasgenoemde se bewuste sielkundige beïnvloeding om die kind oor te haal.

Ten spyte van die kind se samewerking beskou Gardner (1992a, 1998) steeds die voorkeurouer as die oortreder. Hy waarsku dat 'n kind se uitspraak oor waar hy na die egskeiding wil bly, nie sondermeer aanvaar kan word nie, maar eers vir OVS-dinamiek geëvalueer moet word, ten einde verkeerde aanbevelings te

voorkom. Rand (1997b) rapporteer dan ook dat daar talle bewyse van vrywillige kwaadaardige optrede deur die voorkeurouer in hierdie gesinne aanwesig is.

2.9.9 Konflik met die oog op sekondêre gewin

Sekere OVS kinders manipuleer konflik tussen die ouers oor die gevoel van mag wat dit vir hulle tydens die egskeidingsperiode gee. Hulle manipuleer die situasie tot hulle voordeel (Rand, 1997b).

2.10 Die onderliggende dinamika van die OVS moeder

2.10.1 Behoud van die primêre emosionele band

Die primêre psigodinamiese faktor in die meeste van hierdie moeders is die begeerte om die emosionele band met 'n kind te behou en egskeiding bedreig hierdie moontlikheid (Gardner, 1992a).

2.10.2 Die woede van die geminagte vrou

Omdat 'n moeder nie in 'n posisie is om haar vorige eggenoot leed aan te doen nie, is haar enigste wapen dikwels om die man van die kind te vervreem. Mans is meestal in 'n gunstiger posisie om 'n nuwe verhouding te begin as vrouens. Hulle is gevolglik minder gefrustreerd en het daarom nie so 'n sterk behoefte aan vergelding nie. Die vrou se woede is dikwels erger as haar man reeds weer betrokke raak in 'n nuwe verhouding (Gardner, 1992a).

OVS kan ook voorkom as die ouers nooit getroud is nie. Johnston (1993) vind dat een van die bydraende faktore tot die ontwikkeling van OVS juis die moeder se woede is oor die vader se weiering om met haar te trou. Die vader behou sy reg tot 'n verhouding met sy kind terwyl hy nie sy verpligting teenoor die moeder as eggenoot nakom nie.

Sommige vrouens het al in die middel van ernstige toesig en beheer struwelinge, die primêre toesig skielik en ongeërg aan die vader oorgedra as dit nie meer tot hulle voordeel is om die kind te hê nie. So 'n moeder se ware liefdesgevoelens vir haar kind word gevolglik betwyfel en dit wil voorkom asof kinders slegs die instrument word waarmee 'n vader te na gekom kan word (Gardner, 1992a).

2.10.3 Ekonomiese ongelykheid

Vrouens is dikwels meer ekonomies gedepriveerd as mans na 'n egskeiding. 'n Vrou se frustrasie en woede kan die OVS na vore laat kom. Vrouens kan dikwels net op negatiewe kondisionering van die kind staatmaak om haar die ouer met toesig en beheer te maak (Gardner, 1992a).

2.10.4 Die uitbreiding van uitsluitingstegnieke wat voor die egskeiding teenwoordig was

In sommige gevalle is uitsluitingstegnieke lank voor die egskeidingsdispuut reeds teenwoordig. In uiterste gevalle is dit reeds teenwoordig van die dag van die kind se geboorte af. Sommige vaders word nooit toegelaat om 'n kind te versorg sonder die moeder se toesig nie, uit 'n ongegronde vrees dat die kind iets sal oorkom (Gardner, 1992).

Verskillende hipoteses kan hierdie gedrag verklaar:

- Deur die vader as onbevoeg te beskou, kan die moeder haar eie gevoelens van bevoegdheid verhoog en 'n onderliggende lae gevoel van eiewaarde wegsteek.
- Die moeder kan jaloers wees op die vader.
- 'n Kind se liefdevolle gevoelens teenoor die vader kan die moeder laat vrees dat daar minder gevoelens van toegeneentheid teenoor haar sal wees.

- Alle menslike verhoudings is ambivalent. Die frustrasies en opofferings wat die moeder moet maak om die kind te versorg, kan by haar negatiewe gevoelens teenoor die kind veroorsaak. Deur hierdie gevoelens op die vader te projekteer, hoef sy nie skuldgevoelens daaroor te hanteer nie (Gardner, 1992a).

2.10.5 Oorbeskerming

Alhoewel oorbeskerming onafhanklik kan bestaan, kan dit ook saam met die OVS voorkom. 'n Oorbeskermende moeder kommunikeer dikwels aan haar kind dat die wêreld 'n gevaarlike plek is waar hy enige oomblik kwaad aangedoen kan word. Die kind kry die boodskap dat hy nie sonder die moeder kan funksioneer nie aangesien sy hom sal beskerm teen die gevare van die wêreld. Soms lei dit tot skeidingsangs by die kind.

Die oorbeskermende moeder is 'n hoë-risiko-kandidaat om 'n kind negatief te beïnvloed. Beide oorbeskerming en die negatiewe kondisionering van kinders wat tot OVS lei, kom meer algemeen by vrouens as by mans voor en die geslagsverskil speel waarskynlik 'n rol in die oorvleueling van die dinamika wat in beide teenwoordig is (Gardner, 1992a).

2.11 Die onderliggende dinamika van die OVS vader

2.11.1 Behoud van die primêre emosionele band

Soms het die vader 'n sterker primêre emosionele band met die kind as die moeder. Selfs al wen geslagsgelykheid daagliks veld, is daar steeds talle regters in Suid-Afrika wat die moeder as die primêre versorgingsouer beskou (Van Zyl, persoonlike mededeling, 23 Februarie 2001). In sulke gevalle kan die vader die kind negatief beïnvloed teen die moeder in 'n poging om sy kanse vir toesig en beheer te verbeter. As 'n vader byvoorbeeld beskuldig word van seksuele

molestering, sal die kind baie maklik verwyder word en toesig tydelik opgeskort of beperk word. As die moeder egter onder verdenking is, bly die kind makliker by haar totdat sy skuldig of onskuldig bewys word (Gardner, 1992a).

2.11.2 Die woede van die geminagte man

Die man het 'n verlies aan eiewaarde as gevolg van sy vrou se verwerping van hom. Deur die kind te vervreem, kan hy haar op 'n baie effektiewe wyse vergeld. 'n Man se woede sal waarskynlik meer intens wees as 'n verhouding van sy vrou met 'n ander man bygedra het tot die egskeiding (Gardner, 1992a).

2.11.3 Ekonomiese ongelykheid

'n Vader kan 'n kind se guns makliker met behulp van sy beter finansiële posisie wen. 'n Mooier kamer en meer speelgoed kan daartoe bydra dat die kind sy huis verkies. Die vader is meer dikwels in 'n posisie om die moeder se gedrag te manipuleer met die beskikbaarstelling van fondse aan haar.

2.11.4 Mag

In ons samelewing word die man gesien as die simbool van mag, veral die man met geld. Kinders is reeds van 'n jong ouderdom af hiervan bewus en dit kan 'n rol speel in die ontwikkeling van OVS.

2.11.5 Die vader se nuwe vriendin se betrokkenheid

As die vader 'n nuwe vriendin het, speel dit volgens Gardner (1992a) 'n meer prominente rol in die ontwikkeling van OVS as wanneer die moeder 'n nuwe vriendin het. 'n Vader se vriendin sal meer dikwels die kind na sy kant toe wil oorhaal in 'n poging om haar verhouding met hom te bevorder eerder as wat 'n moeder se nuwe vriendin dit sal doen. Hierdeur kan sy haarself in 'n meer

permanente posisie in die huis plaas. As die vader reeds besig is met strategieë om OVS te bewerkstellig, kan die nuwe vriendin sy gewillige slaaf word in die uitvoering hiervan.

2.12 Die onderliggende dinamika van die vervreemde ouer

Die vervreemde ouer is soms tevrede om 'n beperkte rol in die kind se lewe te speel. Sy bydrae tot die vervreemdingsproses wissel na gelang van die erns van die OVS, sielkundige of emosionele probleme van een of beide ouers en die vervreemde ouer se vermoë tot ouerskap (Rand, 1997b). Ouers wat rigied, afwesig en onsensitief vir 'n kind se behoeftes is, dra by tot die bevordering en instandhouding van OVS (Waldron & Joanis, 1996). Wallerstein (1985) rapporteer dat vaders na 'n egskeiding dikwels verval in kontrolerende gedrag in 'n poging om hulle behoefte aan beheer terug te kry.

2.13 Risikofaktore vir die ontwikkeling van OVS

Talle uiteenlopende faktore kan die weg baan vir die ontwikkeling van OVS. Dit sluit in, gevaartekens wat reeds voor OVS aanwesig is, die optrede van die voorkeurouer wat bewus en/of onbewus kan wees, die optrede van die vervreemde ouer, derde partye wat betrokke raak in die vete en situasionele faktore wat OVS kan aanhelp of in stand hou. Dit word vervolgens bespreek.

2.13.1 Gevaartekens vir die ontwikkeling van OVS

Om die vernietigende effek van OVS te keer, is dit belangrik om simptome raak te sien ten einde voorkomend te kan optree. Darnall (1997c, 1997d) noem die volgende gevaartekens wat aanduidend kan wees vir die ontwikkeling van OVS:

- Die voorkeurouer gee aan die kind die reg om te besluit of hy by die vervreemde ouer wil kuier of nie, ongeag die beslissing van die hof. Hierdie

selfde ouer sal egter haar kind geen keuse gee oor skoolbywoning of die nakoming van 'n tandartsafspraak nie, omdat dit haar ouerlike plig is om toe te sien dat dit gebeur.

- Die voorkeurouer maak alle inligting oor die huwelik en redes vir die egskeiding aan die kind bekend. Die onderliggende motief is om die kind minder van die vervreemde ouer te laat dink.
- Die moeder weier om te erken dat die kind besittings het wat van en na verskillende woonplekke geneem kan word.
- Die moeder weier om inligting aan die vader te verstrek oor dinge soos skoolaangeleenthede of mediese rekords.
- Die moeder blameer die vader vir finansiële probleme, veranderinge in lewenstyl of 'n nuwe verhouding.
- 'n Weiering om tegemoetkomend te wees ten opsigte van toegangsregte.
- 'n Veronderstelling dat as die vervreemde ouer mishandelend teenoor 'n kind opgetree het, hy outomaties die kind seksueel ook sal mishandel.
- Die kind word gevra om 'n keuse tussen die twee ouers te maak.
- Daar is sprake van 'n kind se vansverandering of aanneming.
- Die moeder gebruik die kind om inligting oor byvoorbeeld die vader se vryetydsbesteding of nuwe verhoudinge in te win.
- Versoeking word daargestel om besoeke by die vader minder aangenaam te laat lyk. 'n Moeder sal byvoorbeeld 'n lekker uitstappie beplan vir die res van die gesin as die kind die vader moet besoek.
- Die moeder reageer met negatiewe gevoelens as die kind wys dat hy besoeke by die vader geniet.
- Telefoongesprekke tussen die vader en die kind word deur die moeder afgeluister.
- Eise wat strydig is met die bevindinge van die hof word deur die moeder aan die vader gestel.
- Besoeke word geweier.
- Kinders word dikwels na besoeke nie deur die vader teruggebring nie, of hy bring die kinders moedswillig laat terug.

- 'n Ouer wat nie sy woede teenoor die ander ouer, veral in die teenwoordigheid van die kind, kan beheer nie.
- Inmengerige grootouers of stiefouers.
- 'n Ouer wat dreig om saam met die kind te verdwyn.
- Beweringe van seksuele of fisieke mishandeling.
- Alkohol- of dwelmmisbruik.
- 'n Ouer met 'n ernstige geestesversteuring.
- 'n Kind wat weier om besoeke af te lê by een ouer.
- 'n Ouer wat inmeng met die ontvangs van redelike telefoonoproepe deur die ander ouer.

Afleiding: Talle van hierdie gevaartekens is ook tydens egskeiding sonder OVS teenwoordig. Die aanwesigheid van hierdie gevaartekens moet egter nie geïgnoreer word nie. As gevaartekens teenwoordig is, moet daar ook na die nege punte wat navorsers vir OVS rapporteer, gekyk word, om te kontroleer of daaraan voldoen word of nie. Daar is veral talle leidrade in die kind se kommunikasie aanwesig, byvoorbeeld dat die moeder net positief en die vader net negatief ervaar word. Hoe meer van bogenoemde faktore teenwoordig is, hoe groter is die kans dat OVS teenwoordig sal wees. Hierdie leidrade dien dus as 'n siftingsmaatstaf om te bepaal of daar vir OVS-leidrade gesoek moet word of nie.

2.13.2 Die prosesse van negatiewe kondisionering

Clawar en Rivlin (1991) identifiseer agt fases van die negatiewe kondisioneringsproses wat in ernstige OVS kulmineer. Hierdie prosesse word vanweë die magsongelykheid tussen die ouer en die kind, hoofsaaklik deur die ouer aangedryf, terwyl die kind stap vir stap hierby betrek word. Die agt fases is die volgende:

- 'n Tematiese fokus wat deur die ouer en die kind gedeel kan word, word gekies. Dit kan gekoppel wees aan 'n formele ideologie wat verband hou met die gesin, geloof of etnisiteit. 'n Voorbeeld hiervan is as die een ouer die kind laat inskakel by die aktiwiteite van 'n kerk terwyl die ander ouer nie aan 'n kerk behoort nie.
- Die kind ervaar dat die voorkeurouer hom in die navolging van die ideologie ondersteun.
- Gevoelens van simpatie vir die voorkeurouer word aangemoedig.
- Die kind begin tekens toon van samewerking, byvoorbeeld vrees om vir die vervreemde ouer te gaan kuier.
- Die voorkeurouer toets die kind se samewerking deur byvoorbeeld vrae te vra oor besoeke en die kind vir die "regte" antwoorde te beloon.
- Die voorkeurouer toets die kind se lojaliteit deur hom aan te moedig om sy voorkeur vir die een ouer bo dié van die ander ouer uit te spreek.
- Eskalering, intensivering en veralgemening vind plaas.
- Die proses word in stand gehou met behulp van die kind se samewerking, deur voortdurende herinneringe en voorstelle (Rand, 1997a).

Weerloosheid teen verlies ontstaan as gevolg van twee faktore, naamlik 'n gereaktiveerde trauma van 'n vorige verlies en probleme met die skeiding en individuasie van die self. Deur voort te gaan met 'n toesig en beheer vete, word die finaliteit van eg skeiding voortdurend uitgestel. Dit word dan ook moeilik om die kind wat in hierdie tyd by een ouer bly, later met die ander ouer te deel. Tydens 'n eg skeiding, word drie dinge verander, naamlik die realiteit van die huwelik, 'n verbrokkeling van die selfbeeld, en 'n disintegrasie van die beeld van die ander persoon. Hierdie disintegrasie manifesteer op twee wyses – met 'n oorgeïdealiseerde beeld van die ander persoon, of met 'n ekstreme negatiewe sienswyse van die ander persoon wat met min of geen bewyse instand gehou word (Johnston & Campbell, 1988). Met OVS kies die voorkeurouer die negatiewe sienswyse van die eertydse huweliksmaat en die kinders word stelselmatig daarby betrek.

2.13.3 Die voorkeurouer wat negatiewe kondisionering gebruik

Die ouer wat die primêre versorgingsfiguur was tydens die kind se kinderjare, is gewoonlik die een met wie die kind die sterkste emosionele band het en hierdie ouer kan gevolglik die kind makliker na haar kant toe trek. Die ander ouer kan dit wel ook regkry, maar benodig meer deursettingsvermoë en sal dit waarskynlik eers oor 'n baie langer periode regkry. Beide ouers moet staatmaak op 'n kind se vermoë om beïnvloed te word sowel as 'n vatbaarheid vir suggestie en sy begeerte om aan ouerlike gesag gehoor te gee om hom na behore te beïnvloed (Gardner, 1992a).

Volgens Ward en Harvey (1993) kan die voorkeurouer se proses van negatiewe kondisionering wissel van heeltmal bewus tot diep onbewus. Hierdie faktore varieer in intensiteit en is geneig om van die bewuste na die onbewuste te skuif. Volgens Rand (1997a) word gedrag later outomaties deur die voorkeurouer uitgevoer sonder dat sy bewus is van die skade wat daardeur aan die kind berokken kan word. Die voorkeurouer kan byvoorbeeld voortgaan met beskuldigings teen die vervreemde ouer ten spyte van talle bevindinge van geestesgesondheidswerkers wat die vervreemde ouer se goeie bedoelinge met die kind toon.

Gardner (1992a) noem dat nuwe metodes vir negatiewe kondisionering toeneem as gevolg van die kreatiwiteit van die mens. Die aanwesigheid van hierdie gedrag kan as 'n bykomende maatstaf dien om te bepaal of OVS aanwesig is of nie. Agt bewuste en vier dikwels onbewuste aspekte sal vervolgens op hierdie manier uitgelig word.

2.13.3.1 Bewuste gedrag van die voorkeurouer

Met 'n proses van negatiewe kondisionering is die voorkeurouer bewustelik besig om die kind van die ander eggenoot te vervreem. Die gedrag varieer in intensiteit en sluit die volgende in:

- **Repetisie van 'n negatiewe boodskap**

Herhaling van 'n negatiewe boodskap is 'n bewuste manier om seker te maak dat 'n boodskap oorgedra word. So sal die vader se foute as eggenoot voortdurend herhaal word sonder dat die moeder se bydrae tot die mislukte huwelik ooit genoem word. Algemene kritiek teen die vervreemde ouer is dat hy nou nie meer finansiële behoorlik sorg nie of dat hy die moeder sowel as die kind verwerp het.

- **Die vernietiging van positiewe herinneringe aan die vervreemde ouer**

Herinneringe van die vader soos geskenke of foto's word vernietig en hiermee kry die kind die boodskap dat die ander ouer nie meer bestaan reg het nie. Die vernietiging van foto's van die uitgebreide familie vergroot die vervreemding en sny emosionele bande af (Gardner, 1992a; Plump & Lindley, 1990).

- **Die gebruik van die telefoon om negatiewiteit te bewerkstellig**

Die telefoon word dikwels op 'n misleidende manier gebruik tot voordeel van die voorkeurouer byvoorbeeld om oproepe te sif. Indien dit die vervreemde ouer is, word die oproep nie beantwoord nie (Gardner, 1989, 1992a; Palmer, 1988).

- **Die oordra van boodskappe op 'n misleidende wyse**

Die voorkeurouer kan boodskappe van die vervreemde ouer op 'n misleidende wyse oordra of besoeke so onaangenaam moontlik maak.

- **Die manipulering van besoektye**

Besoektye is 'n algemene bron van konflik. Die voorkeurouer is meestal rigied en nie bereid om aanpassings te maak nie en sy kan weier dat besoeke wat nie kon plaasvind nie, ingehaal word. Sy kan ook, as sy weet dat die vader ver moes ry om die kind te kom haal, toesien dat niemand dan tuis is nie (Gardner, 1992a, 1998).

- **Sarkasme en leuens**

Sarkasme word dikwels gebruik om onskuldige woorde op 'n negatiewe wyse oor te dra. 'n Kind word soms aangesê om leuens vir die vervreemde ouer te vertel. Die boodskap wat aan die kind oorgedra word, is dat daar maar vir die vervreemde ouer gejoj kan word en dat hy nie met respek en eerlikheid behandel hoef te word nie (Gardner, 1992a).

- **Die weerhouding van inligting**

Ander maniere om die vader weg te hou is deur nie afskrifte van skoolrapporte, of datums van oueraande aan hom te stuur nie. Die kind moet die boodskap kry dat die vervreemde ouer nie meer in hom belang stel nie. Party voorkeurouers gee selfs 'n opdrag aan die skool dat geen inligting aan die vervreemde ouer bekend gemaak mag word nie. Met eenmalige gebeure soos skoolkonserte kan die voorkeurouer aan die kind 'n keuse stel dat hy moet kies watter ouer dit moet bywoon. Probleme kan ook ontstaan oor watter van gebruik moet word en as ouers verskillende gelowe aanhang, watter kerk die kind moet bywoon (Gardner, 1992a).

- **Die vervreemde ouer se kontak word voorgehou as teistering**

Volgens Gardner (1992a) kan pogings wat deur die vader aangewend word in 'n poging om kontak te maak, deur die moeder as teistering aan die kind voorgehou word. Dit word 'n bouse kringloop as die vader uit frustrasie sy pogings tot kontak vermeerder en die kind dit toenemend as teistering beskou.

- **'n Doelbewuste ongegronde beskuldiging van molestering**

Indien 'n ouer vals beskuldig word van molestering, veral van 'n seksuele aard, word sy kontak met die kind meestal beperk, opgeskort of voortgesit onder toesig. Dit lei dikwels tot 'n lang uitgerekte ondersoek. In hierdie proses verloor hy geloofwaardigheid as 'n ouer sowel as kosbare tyd met die kind, wat bydra tot die verbrokkeling van die ouer-kindverhouding. Na die afhandeling van so 'n ondersoek, moet hierdie ouer addisionele probleme oorkom, soos die uitputting van sy finansiële en ander bronne in 'n poging om die saak te verdedig, sowel as die herstel van sy reputasie en waardigheid in die gemeenskap (Rand, 1997b).

Die voorkeurouer begin dikwels met die oudste kind eerste en betrek later die ander kinders. Ouer kinders kan jonger kinders makliker beïnvloed en hulle kan die vervreemdingsproses tydens besoeke by die vervreemde ouer voortsit (Gardner, 1992a, 1998).

2.13.3.2 Subtiele en dikwels onbewuste gedrag van die voorkeurouer

- **Maak 'n negatiewe stelling en trek dit weer terug**

Ouers weet dat hulle nie negatiewe dinge van mekaar aan die kind moet sê nie. 'n Voorkeurouer kan dan 'n opmerking maak en dit dadelik weer terugtrek soos: "Daar is dinge oor jou pa wat ek kan sê wat jou hare regop sal laat staan, maar ek is nie die tipe persoon wat 'n ouer voor sy kind kritiseer nie". So 'n opmerking ontlok selfs meer angs, wantroue en selfs haat by die kind as wanneer die vader se tekortkominge genoem sou gewees het.

- **'n Neutrale houding oor die nakom van besoeke**

Ouers behoort na 'n egskeiding, die kinders aan te moedig om tyd by altwee ouers se huise deur te bring. Die voorkeurouer sal egter neutraal wees oor besoeke by die vervreemde ouer en nie die kind aanmoedig nie. Die kind weet meestal dat die voorkeurouer nie ten gunste van die besoeke is nie en

kies dikwels om nie by die vervreemde ouer te gaan kuier nie. Die voorkeurouer sal dit positief versterk deur 'n opmerking soos: "Ek respekteer jou dat jy opstaan vir jou regte. Jy kan op my volle ondersteuning reken". 'n Ander voorbeeld is om enige denkbare verskoning te gebruik waarom die kind nie kan gaan kuier nie (Gardner, 1992a, 1998).

- **Die gebruik van skuldgevoelens**

Sommige ouers gebruik skuldgevoelens om 'n kind aan hulle kant te kry. 'n Ouer sal byvoorbeeld begin huil as die kind moet weggaan vir 'n besoek aan die vervreemde ouer. Ouers kan ook gesprekke oor die vervreemde ouer ignoreer. Die kind leer dat daar nie van die vader voor die moeder gepraat word nie.

- **Verhuising**

Om die vervreemde ouer se lewe te bemoeilik, kan die voorkeurouer verhuis na 'n ander dorp of stad toe. Dit word gedoen sonder 'n grondige rede soos 'n beter werksaanbod.

2.13.4 Derde partye wat betrokke raak

In hoë-konflik egskeidingsake, kan die sosiale ondersteuningsnetwerke van die huweliksmaats betrek word in die dispuut wat tot 'n verhoging van konflik kan lei as hierdie persone inmeng in 'n poging om een ouer te ondersteun. Hierdie persone kan nuwe verhoudingsmaats, grootouers of terapeute wees.

Inmenging kan deur die vervreemde ouer as kritiek en verdere eise ervaar word. Dit kan lei tot addisionele stres saam met dié van die egskeiding. Johnston (1993) en Johnston en Campbell (1988) rapporteer dat vrouens meer dikwels na 'n egskeiding ekonomies afhanklik raak van familieledede. Hulle is ook meer dikwels geneig om hulle ondersteuningsgroep in ouerlike dispute betrokke te laat raak. Derde partye raak van hulle kant af meer dikwels betrokke om vrouens

eerder as mans te probeer help. Dit kan lei tot wedersydse alliansies en die skep van koalisies.

Nuwe verhoudingsmaats kan ouerlike dispute laat eskaleer of nuwe probleme laat ontstaan. 'n Ouer wat bedreig voel deur die nuwe verhouding, kan sy poging tot toesig en beheer of verhoogde toegangsregte vermeerder. Soms is nuwe verhoudingsmaats die katalisator van hernieude toesig en beheer dispute. Die nuwe vriend kan dit doen om homself te bewys of vanweë sy eie behoefte aan dominansie en kontrole. Alternatiewelik kan die nuwe verhoudingsmaat 'n meer objektiewe standpunt inneem oor die skade wat deur 'n emosioneel versteurde ouer aan 'n kind aangerig word. 'n Meer gebalanseerde invloed kan dan uitgeoefen word (Rand, 1997b).

Soms kan die feit dat een ouer weer in die huwelik tree, veroorsaak dat OVS manifesteer. Ouers beseft dan soms dat hulle weer net soveel woede en seerkry ervaar as met die werklike egskeiding (Warshak, 2000). Hierdie is 'n tweeledige proses en negatiewe kritiek vanaf die eggenoot wat weer trou, en die nuwe huweliksmaat, kan ook veroorsaak dat OVS na vore kom. Warshak (2000) identifiseer drie belangrike elemente by ouers wat weer in die huwelik tree wat 'n rol kan speel in 'n begeerte om die kind te vervreem. Dit is:

- 'n begeerte om een ouer te laat verdwyn sodat die nuwe stiefouer eerder in die kind se lewe betrokke kan raak, veral as die kind baie jonk was ten tye van die egskeiding.
- gevoelens van kompetisie tussen die biologiese- en die stiefouer.
- die nuutgetroude egpaar se poging om saam te staan teen 'n gesamentlike vyand.

Geestesgesondheidswerkers kan op die langtermyn regskoste spaar maar hulle kan soms groot skade in die familieverhoudinge veroorsaak (Rand, 1997b).

Skade is die grootste as die terapeut kant kies en onkundig is oor die dinamika van OVS.

Psigoterapie is 'n kragtige vorm van sosiale beïnvloeding. Campbell (1992) rapporteer dat die meerderheid terapeute dikwels eerder negatiewe as positiewe opmerkings oor belangrike persone in 'n kliënt se lewe maak. Terapeute aanvaar dikwels dat die kern van die kliënt se probleem sy wortels in 'n omgewing het wat vermydend, onempaties en bestraffend is. Hierdie veronderstellings kan die rigting van terapie en die kliënt se siening van die situasie betekenisvol beïnvloed. 'n Kinderterapeut kan bewus of onbewus 'n kind se gevoelens van woede en blaam teenoor die vervreemde ouer beïnvloed. As die terapeut se gevoel teenoor 'n ouer negatief is, kan hy dit aan die kind oordra wat kan lei tot die ontwikkeling en versterking van OVS-simptome. Die terapeut kan selfs die kind leer om negatiewe beskuldigings teen so 'n ouer te maak.

As die moontlikheid van molestering genoem is, word die kind dikwels aan verskeie onderhoude en evaluasies onderwerp. Ackerman en Kane (1993a) sowel as Rand (1997b) bevind dat spesifieke gedrag van volwasse onderhoudvoerders die kind beïnvloed om dinge te sê wat die onderhoudvoerder tevrede stel. Die meeste volwassenes is onbewus van die mate waartoe hulle idees en verwagtings 'n kind leer om aan die volwassene se verwagtinge te voldoen. Wanneer 'n ouer 'n kind na 'n terapeut bring, beïnvloed die ouer se vertelling van die probleem reeds die terapeut se idee oor wat gebeur het en die tipe vrae wat hy gaan vra. Die onderhoudvoerder se idees word aan die kind gekommunikeer deur die volwassene se reaksie, leidende vrae en ander suggestiewe tegnieke soos tekeninge of anatomies korrekte poppe. Sulke effekte kom selfs voor onder volwassenes wat opleiding ontvang het om nie leidende vrae te vra of van suggestie gebruik te maak nie (Brainerd & Ornstein, 1991; Rand, 1997b).

U.O.V.S. BIBLIOTEK

Ceci en Bruck (1993) rapporteer belangrike resultate oor die ontvanklikheid vir suggestie by getuies. Dit lei tot belangrike vrae oor gesagsfigure se vermoë om 'n kind te beïnvloed en oor 'n kind se vermoë om tussen feite en fantasie te onderskei. Hulle navorsing ontbloot die volgende:

- Daar is betekenisvolle ouderdomsverskille by kinders ten opsigte van die ontvanklikheid vir suggestie. Voorskoolse kinders is meer vatbaar vir suggestie as skoolgaande kinders en volwassenes.
- Kinders kan daartoe gelei word om valse, onakkurate vertellings oor belangrike persoonlike ervarings weer te gee.
- Kinders jok soms as belangrike persone in hulle lewens geneig is om leuens te vertel.
- Ten spyte van bogenoemde kan kinders, insluitende voorskoolse kinders, inligting weergee wat forensies relevant en korrek is.

Om die betroubaarheid van 'n kind se getuie vas te stel, moet die omstandighede waarbinne die kind leef en die omstandighede waarbinne die verslag saamgestel is, in ag geneem word (Rand, 1997b; Underwager & Wakefield, 1990).

Sommige ongegronde beweringe van molestering begin by 'n ouer of terapeut se herhaalde vrae na besoeke aan die ander ouer oor aspekte soos badtyd, stukkende plekke of 'n uitslag. Die kind kan naderhand verward raak oor die werklike feite en sy eie fantasie hieroor bou (Flin, 1991; Rand, 1997b; Underwager & Wakefield, 1990; Warren-Leubecker, 1991).

In uiterste gevalle van OVS, kan die voorkeurouer lid word van 'n kultiese groep vir die kragtige hulp wat hierdie groep kan verleen om die kind van die vervreemde ouer weg te hou. Lede van 'n kultiese groep het dikwels die kuns van "vervreemding" vervolmaak in 'n poging om hulle lede se gedrag te beheer. Samewerking word stadig maar seker verkry deur ander eksterne invloede te

beperk en die afhanklikheid van die groep te bewerkstellig. Ouers wat deur 'n egskeidingsperiode gaan, is dikwels kwesbaar en hulle kan makliker beïnvloed word om deel te word van kultiese groepe (Rand, 1997b).

2.14 Omstandigheidsfaktore

Eksterne gebeure dra dikwels by tot die ontwikkeling van OVS. Tyd is aan die kant van die toesighoudende ouer. Hoe langer die kind saam met hierdie ouer deurbring, hoe groter is die kans dat hy weerstand sal bied teen die skuif na die ander huis toe. Die kans is dan ook groter dat hierdie kind negatief beïnvloed kan word teen die nie-toesighoudende ouer. Kinders is later angstig oor die skuif na die ander ouer toe en een manier om die vrees te hanteer, is deur die kritisering van die nie-toesighoudende ouer in 'n poging om sy inwoning by die toesighoudende ouer te regverdig (Gardner, 1987, 1992a, 1998; Turkat, 1993).

Howe dra dikwels daartoe by om die regsproses uit te rek en regters kan soms sake oënskynlik sonder goeie redes uitstel. Professionele persone soos sielkundiges en psigiaters word ook soms op 'n vernuftige wyse ingespan om verdragings te bewerkstellig. Howe wat stadig is om uitsprake te lewer en prosedures af te handel, bevorder die vervreemding (Cartwright, 1993).

Die persoon wat verantwoordelik gehou word vir die verbrokkeling van die huwelik, het 'n verhoogde risiko om die vervreemde ouer te word. Die risiko verhoog as hierdie ouer inderdaad ontrou was in die huwelik of dadelik na die skeiding in 'n nuwe verhouding betrokke raak (Rand, 1997b).

'n Ander situasie waarin 'n kind klagtes oor die vervreemde ouer kan ontwikkel is wanneer hy gesien het dat 'n boetie of sussie hardhandig of verwerpend behandel is deur die voorkeurouer na die uitdrukking van affeksie teenoor die vervreemde ouer. Dit kan ook gebeur as die een ouer die ander ouer fisiek aanrand. Deur eerder met die voorkeurouer te identifiseer, word die kind

beskerm teen die moontlike afkeur en negatiwiteit waarmee die voorkeurouer teenoor hom kan reageer as hy positief teenoor die vervreemde ouer sou reageer. Sogenaamde haat teenoor die vervreemde ouer spruit dus soms grotendeels uit die vrees om die voorkeurouer te verloor eerder as uit kwaliteite van die vervreemde ouer (Gardner, 1992a).

2.15 Bykomende faktore wat in ag geneem moet word by OVS

2.15.1 Die invloed van ontwikkelingstake

Spesifieke ouderdomme en daarmee gepaardgaande ontwikkelingstake kan 'n invloed op kinders se weiering en huiwering hê om 'n ouer wat nie meer permanent teenwoordig is nie, te besoek. Dit geld vir kinders in egskeiding sowel as kinders wat in OVS-gesinne vasgevang is.

2.15.1.1 2 tot 3 jaar

Vir 2 tot 3-jariges kan ouderdomstoepaslike skeidingsangs van die moeder 'n faktor wees. Kinders van hierdie ouderdom het nie altyd 'n volledig geïnternaliseerde beeld van die primêre vaderfiguur nie (Guthrie, 1997). Hulle begrip van tyd is ook nog nie voldoende om te besef dat hulle binne 'n gemaklike tydsbestek weer by die primêre versorger sal wees nie (Johnston, 1993). Kinders begin op hierdie ouderdom eers met die ontwikkeling van verteenwoordigende denke, waar hulle besef dat 'n ouer bestaan selfs as hulle nie aan daardie ouer dink nie.

Johnston en Campbell (1988) se navorsing met kinders wat geskeide ouers het, het ouderdomspesifieke response in reaksie op hulle ouers se egskeiding aangetoon. Voorskoolse kinders se kognitiewe begrip van konflik bepaal hulle reaksies, houdings en gedrag teenoor hulle ouers. Kinders van 2 tot 4 jaar glo dat konflik net bestaan as hulle van die fisieke tekens bewus kan raak soos

byvoorbeeld 'n geskree. As hierdie bewyse afwesig is, glo hulle dat die konflik nie langer bestaan nie. Verder kom hulle egosentriese denke daarin na vore dat hulle veronderstel dat ander mense soos hulle dink en voel en dat die egskeiding hulle skuld kan wees. As die ouers met waarneembare antagonisme reageer, sal hulle ongemaklik voel en reageer met klouerige gedrag, huilerigheid, angstigtheid of regressie. Hulle toon verder aan dat 2 tot 3-jariges se grootste bekommernis die skeiding van een of beide ouers is.

2.15.1.2 3 tot 6 jaar

Johnston (1993) en Johnston en Campbell (1988) vind dat 3 tot 6-jarige kinders wat in 'n hoë-konflik egskeiding vasgevang is, hulle alliansie skuif na gelang van die ouer by wie hulle bly. Dit dra daartoe by dat kinders moeilik van een huis na 'n ander een wil skuif. Kinders in hierdie ouderdomsgroep kan nog nie twee konflikterende opinies hanteer nie. Gevolglik sal die kind hom by die moeder skaar as sy vertel dat die vader nie genoeg geld voorsien nie. Hierdie alliansie sal omgekeer word as die vader vir die kind vertel dat die moeder die geld mors. Kinders van 3 tot 6 jaar raak gou verward en kan met hulle stories ouerlike konflik vererger. Normaalweg skuif hulle voorkeur heen en weer van die een ouer na die ander in 'n poging om hulle geslagsrol-identiteit uit te sorteer. Hulle het 'n sterk neiging om met die teenoorgestelde geslag ouer 'n alliansie te vorm en met die ouer van dieselfde geslag te kompeteer of hom/haar te probeer uitskuif. In 'n egskeiding, kan 'n kind se normale ontwikkelingsfantasieë om die een ouer te elimineer, tydens egskeiding realiseer en dit kan tot intense skuld en angsg gevoelens aanleiding gee. Weiering om een ouer te besoek, kan hieruit voortspruit (Rand, 1997b).

Vir die 4 tot 5-jariges is die vrees vir skeiding en verlies van een of beide ouers steeds op die voorgrond, maar hulle het ook ander vrese. Hulle is dikwels bewus van die inhoud van die ouers se onenigheid en wonder wat is feite en wat is fantasie. Hulle is baie bekommerd oor die emosionele en fisieke welstand van

die ouers. Hulle is ook besorg oor hulle eie veiligheid en weerloosheid teen verwerping, veral as hulle ooggetuies was by geweld of fisieke verlating. Omdat hulle steeds egosentrië dink kry hulle bewyse om hulleself die oorsaak van die probleem te maak. As gevolg van hulle ouers se voortdurende negatiewe opmerkings oor mekaar, sukkel hierdie kinders om te weet met watter ouer hulle moet identifiseer (Johnston & Campbell, 1988).

Die 4 tot 6-jariges kan ander persone se subjektiewe, interne gevoelens herken as verskillend van hulle eie gevoelens. Hierdie gevoelens word egter vereenvoudig, byvoorbeeld hartseer of geluk, maar nie beide nie (Johnston, 1993).

2.15.1.3 6 tot 9 jaar

Kinders in die ouderdomsgroep 6 tot 9 jaar het oor die algemeen minder duidelike voorkeure, skuivende alliansies en lojaliteitskonflikte. Hulle kan net die "hier en nou" hanteer (Yankeelov, Brown & Cambron, 1999). Die 6 tot 9-jariges probeer om konfliktsituasies te vermy of hulle onttrek. Hulle vorm onstabiele koaliesies met elke ouer en is geneig om negatiewe op 'n moontlike stiefouer te projekteer (Johnston & Campbell, 1988).

Kinders in die ouderdomsgroep 6 tot 7 jaar, sal waarskynlik sukkel met lojaliteitskonflikte en hulle sal bang wees om een ouer seer te maak. Dit kan ontwikkelingsmatig met behulp van Piaget se teorie verklaar word. Die teorie meld dat kinders in hierdie ouderdomsgroep oor 'n verhoogde bewustheid van moraliteit beskik en ook 'n vermoë ontwikkel om dinge nou vanuit 'n ander persoon se perspektief te kan waarneem. Die veranderinge is die gevolg van 'n afname in egosentriëse denke (Rand, 1997b; Sternberg, 1997).

Kinders in die ouderdomsgroep 7 tot 9 jaar het al die vermoë ontwikkel om te besef hoe hulle ouers hulle waarneem en om die kognitiewe dissonansie van

hulle ouers se konflikterende sienswyses te ervaar. Daar kan 'n groeiende behoefte wees om hierdie konflik op te los aangesien hulle die lojaliteitskonflikte van egskedding meer intens ervaar. Volgens Kohlberg se model van morele ontwikkeling is kinders van hierdie ouderdom op die pre-konvensionele moraliteitsvlak van morele ontwikkeling. Die rede vir goeie gedrag is op hierdie stadium hoofsaaklik om straf te vermy of belonings te verdien. Gesagsfigure moet daarom gehoorsaam word want hulle sal reg wees. Hulle kom reëls na maar net as dit tot hulle voordeel strek. Dit is hieruit duidelik dat kinders konflik sal ervaar as dieselfde gedrag deur een ouer goedgekeur en deur die ander ouer afgekeur word soos die geval is by OVS (Rand, 1997b; Sternberg, 1997).

2.15.1.4 9 tot 12 jaar

Kinders in die ouderdomsgroep 9 tot 12 jaar wat in hoë-konflik egskeddingsituasies betrokke is, is besonder kwesbaar om in 'n OVS-alliansie met 'n ouer betrek te word. Hulle probeer dikwels om die vroeë lojaliteitskonflik op te los deur een ouer se kant te kies of een ouer vir die egskedding te blameer (Yankeelov et al., 1999). Hierdie lojaliteitskonflik is duidelik sigbaar, ook in egskedding oor die algemeen (Wallerstein & Kelly, 1980). Johnston (1993) rapporteer dat kinders in hierdie ouderdomsgroep daartoe geneig is om sterker alliansies met die emosioneel disfunksionele ouer te vorm. Faktore in die kind wat bydra tot die vorming van 'n sterk alliansie is:

- 'n behoefte om die ouer wat dekompenseer, depressief of paniekerig is, te beskerm.
- 'n behoefte om die verwerping van 'n dominante ouer (meestal die toesig en beherende ouer van wie die kind afhanklik is), te vermy.
- 'n behoefte om vas te hou aan die ouer wat die kind vrees om te verloor.

Dit is algemeen dat kinders rondom die ouderdom van 9 jaar meestal met een ouer in alliansie tree in gevalle waar daar 'n hoë mate van konflik aanwesig is.

Dit gebeur omdat dit baie ego-krag vereis om neutraal te bly. As hierdie keuse gemaak is, is heelwat van die sistemiese konflik opgelos, en toon die kind minder bewuste angsgevoelens (Lund, 1995, Johnston & Campbell, 1988). Volwassenes verwag meer van kinders in hierdie ouderdomsgroep en sien hulle as oud genoeg om standpunt in te neem (Rand, 1997b).

2.15.1.5 12 jaar en ouer

Kinders in hierdie ouderdomsgroep is volgens Kohlberg se teorie in die fase van konvensionele moraliteit. Redenering word gerig deur gemeenskaplike verwagtinge en interpersoonlike konformiteit. Kinders tree dus op volgens wat ander belangrike persone in hulle lewe van hulle verwag (Sternberg, 1997).

Johnston en Campbell (1988) se navorsing toon dat kinders oor die algemeen 'n geneigdheid het om beskermend te wees teenoor die brose ouer as die ouers in 'n egskeidingsdispuut betrokke is.

Kinders van ouers met emosionele en ander probleme dra 'n groot ekstra las met hulle saam. Hulle is meestal meer geïsoleerd en alleen in 'n poging om die "siek" ouer by te staan. Die behoeftes van die "siek" ouer is dikwels belangriker as die ontwikkelingstake van die kind. Afleiding: *die vraag kan gevra word of hierdie kinders op een of ander manier ontwikkelingsagterstande toon. Daar is steeds 'n leemte in beskikbare kennis hieroor wat met toekomstige navorsing gevul moet word.*

Hierdie normale ontwikkelingstake moet deur alle kinders afgehandel word, ook kinders wat betrokke is by egskeiding of OVS. Dit is belangrik dat professionele persone oor voldoende kennis van die ontwikkelingsfases beskik, aangesien die spesifieke ontwikkelingsstadium waarin 'n kind is, 'n bydrae kan lewer in die ontwikkeling van OVS aan die een kant, of die mate van weerstand wat teen die invloed van OVS aan die ander kant gebruik kan word. Die ontwikkelingsfase

waarin die betrokke kinders is moet in ag geneem word as daar bepaal word of OVS aanwesig is of nie. Dit moet ook in ag geneem word in terapeutiese ingrepe wat uitgevoer word in die gesin waar OVS wel aanwesig is.

2.15.2 Die invloed van kinders binne gesinsverband op die ontwikkeling van OVS

Volgens Gardner (1992a) is jonger kinders makliker vatbaar vir suggestie. Hoe jonger die kind hoe groter die kans dat hy betrek kan word in 'n OVS *folie à deux* verhouding. Dit is deels omdat die afhanklikheid van die primêre versorgingsouer groter is by 'n jonger kind en die kans dat die kind sy eie bydrae tot die sindroom sal lewer vergroot. Daar is egter nie 'n duidelike afsny-ouderdom nie en selfs volwassenes kan deur hierdie sindroom op soortgelyke wyse as kinders beïnvloed word (Gardner, 1992a).

Daarteenoor het 'n jonger kind dikwels die ondersteuning van 'n ouer kind nodig om vol te hou met sy negatiewe veldtog. In so 'n geval kan die ouer kind as 'n surrogaatmoeder tydens besoeke optree wat impliseer dat OVS-gedrag eweneens by ouer kinders kan begin en deur hulle in stand gehou word. Die primêre motief vir hierdie kinders se gedrag is, soos by die moeders, die behoud van die emosionele band (Gardner, 1987, 1989, 1992a, 1999).

Afleiding: Daar kan dus nog nie met sekerheid gesê word watter kinders maklik vatbaar is vir beïnvloeding van OVS nie. Dit is nie noodwendig dat alle kinders in 'n gesin op dieselfde wyse deur OVS beïnvloed word nie. Sommige kinders sal onaangeraak bly daardeur. Hoe presies dit verloop is egter nog onbekend en ook hieraan moet aandag geskenk word in toekomstige navorsing.

2.15.3 Valse verklarings deur kinders

Kinders lê soms valse verklarings af. Gevallestudies hiervan is onder andere beskryf deur Benedek en Schetky (1985), Clawar en Rivlin (1991) en Everson en Boat (1989) (Vergelyk Tabel 2.2).

**Tabel 2.2: Kinders se vermoë om leuens te vertel –
ontwikkelingstoepaslike norme volgens Perry (1995)**

Ouderdom	Vermoë van kinders
3 – 5 jaar	Kan mense mislei deur manipulerende gedrag en onskuldige leuens, maar hulle is nie baie vaardig hiermee nie, byvoorbeeld: 'n 3-jarige vertel aan sy moeder dat die dokter hom verbied het om groente te eet. Toe die moeder aan hom sê dat sy die dokter wil bel, sê hy dat die dokter nou net dood is.
6 jaar	Verstaan die konsep van 'n leuen. Kan tussen "wit" leuens en ironie onderskei.
7 jaar	Kan op 'n vaardige wyse leuens vertel met die intensie om te jok, byvoorbeeld oor seksuele molestering.
8 jaar	Kan fyner diskrimineer tussen verskillende tipes leuens byvoorbeeld hiperbole, onderbeklemtoning en sarkasme. Hulle kan dus meer bewus word van 'n volwassene se motief om te manipuleer, byvoorbeeld met voorsê oor 'n valse bewering van seksuele molestering.

Opsommenderwys word dit duidelik dat 'n kind jonger as ouderdom 7 jaar wel 'n valse verklaring in die hof of aan 'n geestesgesondheidswerker kan gee, maar dit is meer waarskynlik dat die verklaring sy oorsprong het in 'n valse oortuiging as in die intensie om te mislei. Na die ouderdom van 7 jaar, moet 'n ondersoeker

baie meer bedag wees op leuens wat vertel word met die doel tot intensionele misleiding as leuens wat vertel word as gevolg van 'n valse oortuiging (Bernet, 1993; Perry, 1995).

2.15.4 Die effek van die forensiese proses en ouers se gedrag op die geheue van die kind

Ontvanklikheid vir suggestie word gedefinieer as die mate waarin kinders se vermoë om inligting te enkodeer, te stoor, te herroep en te rapporteer, deur 'n aantal sosiale en sielkundige faktore beïnvloed kan word. Ontvanklikheid vir suggestie kan die gevolg wees van inligting wat voor of na die werklike insident voorsien is, en suggestie kan die resultaat van sosiale sowel as kognitiewe faktore wees (Ceci & Bruck, 1993).

Mense het verskillende motiverings om sekere gebeure te onthou. 'n Kind se geheue van 'n spesifieke gebeurtenis kan beïnvloed word deur vrees vir raas, vrees vir die onbekende, 'n intense begeerte tot samewerking, 'n begeerte om nie betrokke te raak nie of in sekere gevalle kan 'n kind deur 'n bepaalde persoon gemotiveer word om leuens te vertel (Bernet, 1993; Mapes, 1995).

Jonger kinders is meer geneig om op randdetail te fokus terwyl ouer kinders en volwassenes eerder op die hoofgebeurtenis fokus (Ackerman & Kane, 1993a).

As 'n forensiese onderzoeker in 'n onderhoud toenemend meer uitbrei op die kerngebeurtenis, kan die kind ophou om te respondeer, 'n poging aanwend om akkurate detail te verskaf of hy sal enige inligting gee in 'n poging om die onderhoudvoerder tevrede te stel of om die onderhoudsproses te termineer (Lamb, 1994; Mapes, 1995).

Stres (soos tydens 'n forensiese ondersoek) het 'n uitwerking op 'n kind se geheue maar daar is teenstrydige menings oor die definitiewe aard en uitwerking

daarvan. Peters (1991) rapporteer dat kinders wat aan stres blootgestel word die volgende kenmerke toon:

- Hulle kan vatbaarder wees vir inligting ná besondere insidente.
- Motiverings deur ander partye kan tot gevolg hê dat kinders valse beweringe oor liggaamsgebeure rapporteer. Hierdie feit kan belangrik wees in aantygings oor seksuele molestering.
- Die wyse van ondervraging van kindergetuies kan 'n belangrike bevorderende of inhiberende effek hê op kinders se vermoë of gewilligheid om akkurate beskrywings van gebeure weer te gee.

Dit blyk dat daar steeds 'n leemte in die navorsing is oor die uitwerking van lae, matige of hoë vlakke van stres op die betroubaarheid van inligting wat 'n kind oor sy gevoelens en emosies sal gee (Mapes, 1995).

Leidrade kan die akkuraatheid van 'n kind se weergawe beïnvloed, aangesien dit suggestie verhoog. Hoe meer dikwels 'n kind ondervra is, hoe groter is die kans dat sy weergawe van 'n gebeurtenis misleidend kan wees (Ackerman & Kane, 1993a; Mapes, 1995).

Hoe langer die tydsverloop tussen die gebeure en die ondervraging van die kind, hoe swakker sal sy geheue oor gebeure wees (Lamb, 1994; Underwager & Wakefield, 1990).

Jonger kinders rapporteer selde inligting in 'n logiese volgorde. Gebeure wat gerapporteer word deur kinders jonger as 3 jaar, het min geldigheid. Kinders tussen die ouderdom van 5 en 10 jaar se getuies kan maklik met behulp van suggestie beïnvloed word (Goodman & Reed, 1986; Mapes, 1995).

Indien daar talle ander beskuldigings teen 'n ouer in 'n egskeidingsaak ingebring word, is die kans groter dat beweringe van seksuele molestering vals is (Mapes, 1995).

Afleiding: Dit blyk dat die betroubaarheid van kinders se getuienis deur talle faktore betekenisvol beïnvloed kan word. Dit is onder andere die kind se spesifieke ontwikkelings stadium, die mate waarin hy beïnvloedbaar is vir suggestie, sy vermoë om leuens te vertel sowel as die invloed van stres soos tydens 'n onderhoudsituasie of met hofprosedures. Dit is dus besonder moeilik om kinders sondermeer as betroubare getuies te beskou. Dit moet beslis in ag geneem word by 'n ondersoek na die voorkoms van OVS. Dit is ook duidelik dat die leemtes in kennis verdere navorsing noodsaak.

2.16 Grade van die ouervervreemdingsindroom

Gardner (1987, 1989, 1992a, 1999) onderskei drie grade van OVS, naamlik lig, matig en ernstig. Alhoewel die onderskeiding tussen die drie grade nie altyd duidelik en konsekwent is nie vanweë veranderlike faktore in elke unieke gesinsituasie, is dit belangrike onderskeidings om in gedagte te hou. Die graad van OVS behoort 'n invloed op die hofuitsprake en terapeutiese intervensies te hê ten einde meer suksesvol te wees (Ward & Harvey, 1993).

Afleiding: Die vraag word gevra of die spesifieke ontwikkelingsfase van die kind 'n invloed kan hê op die graad van OVS wat in die gesinsituasie na vore kom. Die antwoord hierop kan belangrike implikasies vir die identifisering en hantering van OVS hê. Hierdie vraag kom later in die ondersoek ter sprake. Dit sal deur toekomstige navorsing deeglik ondersoek moet word.

2.16.1 'n Ligte graad van OVS: Passiewe vervreemding

In sake waar OVS in 'n ligte graad voorkom, is daar 'n mate van ouerlike beïnvloeding maar besoeke word nie ernstig geaffekteer nie. Hierdie moeder besef meestal dat vervreemding van die vader nie in die beste belang van die kind is nie en is bereid om aan sommige van die vader se eise toe te gee. Sy sal soms toegee aan gesamentlike toesig en beheer en selfs toestem dat die vader die toesig en beherende ouer kan wees. Die moeder gebruik negatiewe kondisionering om haar band met die kind sowel as haar posisie te versterk. Daar is wel woede en 'n moontlike begeerte na wraak teenwoordig. Hierdie moeders is meestal baie toegewyd aan 'n verhouding met hulle kinders tydens die vroeë ontwikkelingsjare en daarom het hulle meermale die sterker, gesonde primêre emosionele band met hulle kinders (Darnall, 1997a; Gardner, 1992a, 1989, 1999). Die kind het meestal 'n gesonde verhouding met die moeder en neem dikwels deel aan die veldtog teen die vader in 'n poging om die band met haar sterk te hou. Hierdie kinders is soms ambivalent oor besoeke aan die vader maar sal gemaklik affeksiegevoelens aan die vader betoon, selfs in die teenwoordigheid van die moeder (Gardner, 1992a; Rand, 1997a).

'n Ligte graad van OVS is die moeilikste identifiseerbaar aangesien aksies deur die voorkeurouer subtiel en dikwels onbewus uitgevoer word. Die moeder bied passiewe weerstand teen 'n verhouding tussen die vader en die kind. Voorbeelde van gedrag wat waarneembaar is by 'n ligte graad van OVS word deur Ward en Harvey (1993) beskryf as die volgende:

1. Daar is min erkenning vir die belangrikheid van besoeke en kontak met die vervreemde ouer soos blyk uit die volgende:
 - daar is nie aanmoediging vir besoeke nie.
 - daar is geen besorgdheid oor besoeke aan die vervreemde ouer wat nie nagekom word nie.

- daar is geen belangstelling in die kind se aktiwiteite of ervarings gedurende besoeke by die vervreemde ouer nie.
2. Daar word geen waarde aan kommunikasie tussen besoeke geheg nie soos blyk uit die volgende:
 - daar is geen aanmoediging vir kommunikasie tussen besoeke nie.
 - daar is nie 'n bewustheid vir verliesgevoelens wat 'n kind ervaar as 'n besoek of telefoonoproep gemis word nie.
 3. 'n Onvermoë om die teenwoordigheid van die ander ouer te verduur, selfs by geleenthede waar dit vir die kind belangrik is om beide ouers teenwoordig te hê.
 4. 'n Geringskatting van die belang van 'n verhouding met die vervreemde ouer soos blyk uit die volgende:
 - 'n gewilligheid om aansoek te doen en 'n nuwe werk weg van die vervreemde ouer te aanvaar, sonder inagneming van die kind se verhouding met die vervreemde ouer.

Vervreemding is die duidelikste sigbaar tydens bepaalde oorgangstye binne die familie byvoorbeeld as die kind een huis verlaat om by die ander huis te kuier, wanneer een ouer weer trou of 'n ander kind gebore word (Ward & Harvey, 1993).

Darnall (1997a) noem die volgende eienskappe van voorkeurouers met 'n ligte graad van OVS:

- Hulle erken die belang van besoeke en tyd wat saam met die vervreemde ouer deurgebring moet word en hulle probeer dit vermy om die vervreemde ouer die teiken van hulle eie verlies en hartseer te maak.

- Hulle beskik oor die vermoë om steeds veilig te voel in hulle verhouding met die kind, selfs as die kind 'n verhouding met die grootouers of vervreemde ouer het.
- Hulle het 'n mate van respek vir hofuitsprake en gesag.
- Hulle beskik oor die vermoë om woede en hartseer so te hanteer dat dit afneem in intensiteit.
- Hulle is buigbaar en kan steeds saam met die ander ouer werk.
- Hulle ervaar skuldgevoelens as hulle probeer om die kind se verhouding met die vervreemde ouer te benadeel.
- Hulle is gewillig om die ander ouer toe te laat om in die kind se aktiwiteite te deel.
- Hulle kan inligting soos datums van oueraande en mediese inligting met die vervreemde ouer deel.

2.16.2 'n Matige graad van OVS: Aktiewe vervreemding

In gevalle waar matige OVS teenwoordig is, is daar 'n betekenisvolle mate van ouerlike beïnvloeding en heelwat verskille oor besoeke. Woede speel nou 'n groter rol as projeksie. 'n Moeder kan meermale 'n mate van onderskeid tref tussen beweringe wat onsinnig is en dié wat nie is nie, maar daar is 'n begeerte om die kind van die vader te weerhou. Hierdie moeder was meestal 'n goeie versorger voor die egskeiding en daarom is die behoud van die emosionele band met die kind vir haar belangrik. Sy sal 'n wye verskeidenheid redes aanvoer om besoeke te verongeluk. Hofopdragte word dikwels geïgnoreer en hierdie moeder werk meestal net saam onder groot druk of die verandering van toesig en beheer (Gardner, 1992a, 1989, 1999; Rand, 1997a). Hierdie ouer se opmerkings en gedrag is subtiel, maar skadelik vir die kind (Ward & Harvey, 1993).

'n Kind in hierdie kategorie is minder fanaties in sy aftakeling van die vader as 'n kind met 'n ernstige graad van OVS en ook meer geneig om gemaklik met

hierdie ouer te raak, veral as hulle vir lang periodes alleen saam met hom is (Gardner, 1992a, 1989, 1999; Rand, 1997a).

Die volgende is aanduidend van die teenwoordigheid van OVS in 'n matige graad:

1. Dit blyk uit die kommunikasie dat besoeke nie goedgekeur word nie, byvoorbeeld:
 - “Jy kan by jou pa gaan kuier maar jy weet hoe ek daaroor voel”.
2. 'n Weiering om enige positiewe nuus van die vervreemde ouer te hoor.
3. Vreugde as daar negatiewe nuus oor die vervreemde ouer is.
4. 'n Weiering om direk met die vervreemde ouer te praat.
5. Die vervreemde ouer is nie by die huis welkom as 'n kind vir besoeke opgelaaai word nie.
6. Negatiewe opmerkings oor die vervreemde ouer sal gemaak word en dan weer teruggetrek word byvoorbeeld:
 - “Jou pa is 'n alkoholis...ek moes dit nie gesê het nie”.
7. Subtiele beskuldigings soos:
 - “Jou pa was nie baie betrokke by jou toe jy 'n baba was nie”.
8. Die doelbewuste vernietiging van dinge wat aan die vervreemde ouer herinner (Ward & Harvey, 1993).

By OVS in 'n matige graad kom die tekens van die vervreemding meer dikwels na vore tydens tye waar albei ouers gelyktydig teenwoordig is, maar dit is ook in ander omstandighede sigbaar. Die voorkeurouer ervaar dikwels interne konflik en sy is reeds in interaksie met die ander ouer op 'n wyse wat konflik bevorder. Eksterne magte soos terapeute en prokureurs is ook reeds dikwels in die polarisasie betrokke (Ward & Harvey, 1993).

2.16.3 'n Ernstige graad van OVS: Obsessiewe vervreemding

Die moeders van hierdie kinders is dikwels fanaties en sal elke moontlike metode, wettig of onwettig, gebruik om besoeke te voorkom. Hulle het meermale 'n obsessie met antagonisme teenoor hulle mans en het dikwels paranoïde gedagtes. Hierdie gedagtes kom dikwels nie voor die egskeiding voor nie, en is 'n uitdrukking van die agteruitgang wat dikwels in die konteks van 'n egskeidingsgeding voorkom. 'n Kernelement van die paranoia is projeksie. Deur onaanvaarbare eienskappe in hulleself op die vaders te projekteer, kan hulle self onskuldig bly (Gardner, 1989, 1992).

Hierdie moeders kan dikwels nie van die vaders se onskuld oortuig word nie – nie deur 'n hof of deur professionele persone nie (Rand, 1997a). Hulle reageer ook nie op logiese konfrontasies oor die werklikheid of op logiese denke nie. Gesondheidsorgwerkers wat hulle van die teendeel probeer oortuig, word gesien as persone wat teen hulle gekant is, of wat deur die vader betaal word om dit te doen (Darnall, 1997a).

Moeders met 'n ernstige graad van OVS het dikwels 'n ongesonde emosionele band met hulle kinders en hulle toon dikwels 'n onvermoë om 'n kind na behore groot te maak. Tekens hiervan kan dikwels al voor die egskeiding gesien word (Gardner, 1992a).

Eienskappe van obsessiewe voorkeurouers is die volgende:

- Hulle is obsessief oor die vernietiging van die verhouding tussen die kind en die vervreemde ouer.
- Hulle beïnvloed die kind se siening van die vervreemde ouer sodanig dat dit met hulle eie negatiewe siening ooreenstem.
- Die voorkeurouer en die kind kan nie redes gee vir hulle negatiewe gevoelens nie.

- Hulle oortuigings is soms irrasioneel en hulle kan nie van die teendeel oortuig word nie.
- Hulle soek ondersteuning van familielede of vriende wat hulle oortuiging deel.
- Hulle ervaar woede teenoor die vervreemde ouer en glo dat hulle enige iets moet doen om die kind teen daardie ouer te beskerm.
- Hulle voel dikwels nie bedreig deur 'n hoër gesag soos die gesag van die hof nie (Darnall, 1997a).

Kinders van sulke moeders is dikwels soortgelyk fanaties. Hulle is soms betrokke in 'n soort *folie à deux* verhouding met die moeders waarin die paranoïde fantasieë oor die vaders gedeel word. Hulle word paniekerig of kry angsaanvalle by die gedagte aan besoeke by die vaders en besoeke aan hulle word dikwels onmoontlik. As sulke kinders in hulle vaders se huise geplaas sou word, kan hulle heeltemal passief word, weghardloop of so destruktief wees dat hulle verwyder moet word. Hulle kan ook met selfmoord dreig. Anders as kinders met 'n ligte en matige graad van OVS, word hulle vyandigheid en vrees nie sommer minder in die vaders se huise nie, ook nie as hulle vir lang periodes van hulle moeders geskei word nie (Gardner, 1992a; Rand, 1997a).

Johnston (1993) beskryf hierdie kinders se gedrag as vreemd en destruktief. Haar navorsing toon dat hierdie kinders oor die algemeen ongeïntegreerde, chaotiese verhoudings het. Die kinders se negatiewe interpretasies en distorsies wat oor die vervreemde ouers handel, het dikwels 'n onlogiese kwaliteit.

Die volgende is aanduidend van OVS in 'n ernstige graad:

- Opmerkings wat oor die vervreemde ouer gemaak word is onwaar.
- Dit word aan die kind voorgehou dat die vervreemde ouer nie meer vir hom lief is nie.
- Oorkritisering van die vervreemde ouer is aanwesig.

- Die kind word toegelaat en selfs aangemoedig om doelbewus inligting van die vervreemde ouer te weerhou.
- Liefdesbetonings aan die kind word deur die voorkeurouer weerhou as daar uiting gegee word aan positiewe gevoelens teenoor die vervreemde ouer.
- Geen hoflikheidsgevoelens word aan die vervreemde ouer getoon nie (Ward & Harvey, 1993).

As hierdie fase suksesvol afgerond is, hou die sindroom homself in stand en hoef die voorkeurouer amper geen verdere bewuste pogings aan te wend om met die vervreemdingsproses voort te gaan nie (Ward & Harvey, 1993).

Afleiding: Uit die gegewens is dit belangrik om te beseef dat alhoewel die voorafgaande indeling kunsmatig is, dit belangrike riglyne verskaf wat in gedagte gehou moet word met die oog op die korrekte terapeutiese handeling. Dit is veral krities belangrik dat 'n duidelike onderskeid tussen die matige en die ernstige kategorieë van OVS getref moet word.

2.17 Die invloed van OVS op kinders

"It is importantto appreciate that a parent who inculcates a parental alienation syndrome in a child is indeed perpetrating a form of emotional abuse in that such programming may not only produce lifelong alienation from a loving parent, but lifelong psychiatric disturbance in the child" Gardner (1992a, p.325).

Die onmiddellike gevolge van OVS is dat 'n kind een van sy ouers, die uitgebreide familie sowel as sy grootouers verloor. Gevolglik word hy in 'n enkelouer gesin groot. Die kind kan of mag soms nie hierdie verlies betreur en verwerk nie. Tesame met die verlies, word alle goeie herinneringe stelselmatig vernietig en dit is waarskynlik eers in later jare dat die kind beseef wat die waarheid was. Dit kan lei tot skuld- en verliesgevoelens en woede teenoor die voorkeurouer wat later as gevolg daarvan, ook verwerp kan word. Ernstige

langtermyn emosionele probleme kan gevolglik ontstaan. Die volgehoue vervreemdingsproses wat vererger word deur uitgerekte hofsake kan ook die ontwikkeling van ander sielkundige en/of psigiatriese probleme stimuleer (Cartwright, 1993).

Daar is genoegsame navorsing wat aantoon dat kinders kontak met volwassenes van beide geslagte moet hê om gebalanseerd te kan ontwikkel (Brooks, 1991; Louw, 1990; Thompson & Rudolph, 1992; Wallerstein, 1983). Sekere studies bevind dat kinders relatief goed aanpas na 'n egskeiding as beide ouers steeds aktief betrokke is by die kinders (Waldron & Joanis, 1996). As OVS aanwesig is, word die kind egter in 'n posisie geplaas waar hy moet kies watter ouer hy eerder wil liefhê. Om so 'n keuse te maak, is op sigself al skadelik vir 'n kind (Ward & Harvey, 1993).

Lampel (1996) bevind dat kinders wat in die vervreemdingsproses betrek is oor die algemeen meer woede, swakker aanpassing en 'n swakker vermoë toon om komplekse situasies te konseptualiseer as kinders wat nie vervreem is nie. Hulle het wel meer selfvertroue wat waarskynlik voortspruit uit die relatiewe "reg-of-verkeerd-oplossings" wat tipies is aan OVS-kindere. Hierdie kindere maak 'n keuse eerder as om in die middel van die ouerlike konflik vasgevang te word.

Die aanwesigheid van OVS impliseer dat daar meestal voortdurende hoë-konflik tussen die ouers is. Navorsing oor die gevolge vir kindere van voortdurende konflik tussen ouerpartye ná 'n egskeiding, stem dus in 'n mate ooreen met die gevolge van OVS vir kindere. Sommige eienskappe wat in OVS aanwesig is, kom ook in 'n mindere mate in die meerderheid van egskeidingsgesinne voor (Dunne en Hedrick, 1994).

Navorsing oor die effek van konflik tussen ouers op hulle kindere toon aan dat hulle meer emosionele probleme ervaar as die kindere wie se ouers hulle probleme beter kon oplos. Hulle neig ook makliker tot gevoelens van depressie

en angs (Garbarino, Guttman en Seeley, 1986; Wallace & Wallace, 1989; Wallerstein, 1984; Ward & Harvey, 1993).

Baie navorsing is gedoen oor kinders wat in 'n huis met 'n enkelouer grootword, waaruit dit blyk dat 'n kind se identiteit en selfkonsep afhanklik is van identifikasie met beide ouers. Daar is oorweldigende bewyse dat seuns wat sonder 'n vader grootword 'n laer selfbeeld het, meer dikwels deur ouderdomsvriende verwerp word en tekorte in hulle kognitiewe funksionering toon. Dogters word veral negatief beïnvloed ten opsigte van hulle sosiale en kognitiewe ontwikkeling (Carson & Butcher, 1992; Ward & Harvey, 1993). Waldron en Joanis (1996) noem dat kinders wat in enkelouer gesinne grootword waar hulle die ander ouer deur egskeiding verloor het, meer neig tot laer akademiese prestasie, 'n verhoogde kans op sielkundige en/of psigiatriese versteurings toon, 'n laer selfbeeld het, kognitiewe tekorte toon, 'n geneigdheid tot impuls-kontrole probleme ervaar, aanpassingsprobleme in die skool ondervind, groter vrees en angs veral vir verwerping beleef, meer afhanklik is, en 'n verswakte geslagsrol-identifikasie het. Daar is ook algemene negatiewe effekte op die uitgebreide familie-verhoudings aanwesig.

Waldron en Joanis (1996) rapporteer dat die effek van OVS altyd nadelig vir kinders is. Die mate van beïnvloeding sal afhang van die graad van negatiewe kondisionering, die hoeveelheid tyd wat die kind by die voorkeurouer deurgebring het, die ouderdom van die kind, die aantal gesonde ondersteunende persone met wie die kind in aanraking is en die mate waarin die kind die vervreemding ervaar.

Stahl (1999) beskryf 'n aantal langtermyn patologiese gevolge van vervreemding as dit oor 'n uitgerekte periode plaasgevind het. Dit is die volgende:

- 'n Onvermoë om ambivalent oor 'n enkele persoon soos 'n ouer te voel. Dieselfde persoon sal met tye net as positief en met tye net as negatief ervaar word.
- Probleme om in intieme verhoudings betrokke te raak.
- 'n Onvermoë om gevoelens van woede en vyandigheid in verhoudings te hanteer.
- Die aanwesigheid van psigosomatiese simptome en eet- of slaapversteurings.
- 'n Sielkundige weerloosheid en 'n geneigdheid tot afhanklikheid.
- Konflik met gesagsfigure.
- 'n Ongesonde regverdiging vir 'n persoon se woede wat oor die algemeen tot sosiale isolasie lei.

Stahl (1999) noem dat kinders wat maklik by vervreemding betrek kan word, geneig is tot passiwiteit en afhanklikheid. Hulle het ook oor die algemeen 'n groot behoefte aan sielkundige ondersteuning van die voorkeurouer.

Dunne en Hedrick (1994) se navorsing bevind dat OVS, ongeag die duur van 'n huweliksverhouding en enige tyd tydens of na die egskeiding, kan voorkom. Dit kan ontwikkel in baie jong kinders sowel as in tieners, selfs ook as daar voorheen 'n positiewe verhouding met die vervreemde ouer na die egskeiding was. Alle kinders of selfs enkele kinders in 'n gesin kan beïnvloed word. Die voorkeurouer is meestal die toesighoudende moeder maar dit kom nie altyd net by haar voor nie. Dit kan ook die vader wees. Dunne en Hedrick (1994) rapporteer verder 'n wye omvang in die erns van die simptomatologie van OVS.

Volgens Brandes (2000) moet OVS beskou word as 'n vorm van kindermishandeling wat volgens wet strafbaar moet wees. Die straf moet selfs so ver gevoer word as om toesig en beheer van die voorkeurouer te wysig na die vervreemde ouer toe en toegangsregte aan die voorkeurouer moet geweier

word, totdat die vervreemding tussen die kind en die vervreemde ouer heeltemal verdwyn het.

Die gesinshof in New York het in die tagtigerjare die eerste hof geword wat OVS in 'n egskeidingsaak bespreek het. Waar die een ouer inmeng met die regte van die ander ouer om redelike kontak met die kind te hê, het die hof inderdaad beslis dat toesig en beheer gewysig word na die vervreemde ouer en dat kontak met die voorkeurouer gestaak word totdat die vervreemding tussen die kind en die vervreemde ouer verdwyn het (Brandes, 2000).

"The court didn't specifically base its decision on a finding of PAS. Instead, it relied on the case law, which requires the custodial parent to nurture the child's relationship with the noncustodial parent, and ensures access by the noncustodial parent, pointing out that interfering with the child's relationship with the noncustodial parent, has been said to be so inconsistent with the child's best interest as to per se raise a strong probability of unfitness" (Brandes, 2000, p. 2).

Afleiding: Min inligting is bekend oor die langtermyngevolge van OVS op kinders. Volgens die navorser is sekere gevolge van OVS waarskynlik ook verskillend vir kinders in verskillende ouderdomsgroepe en die leemtes in bestaande kennis noodsaak verdere navorsing.

2.18 Aanverwante egskeidingsindrome

Al is die fokus van hierdie studie op die dinamika van OVS, is daar ook in Suid-Afrika 'n bewustheid nodig oor die bestaan van aanverwante egskeidingsindrome en daarom word dit vervolgens bespreek.

Gedurende die middel tagtigerjare is ander egskeidingsverwante-sindrome geïdentifiseer. Dit is naamlik die *seksuele beskuldiging tydens egskeidingsindroom* (SBTES), die *egskeidingverwante kwaadwillige-*

moedersindroom (EKMS) en die *Medea-sindroom*. Hierdie sindrome toon heelwat ooreenstemming in hulle onderliggende dinamika met mekaar en met OVS en moet dus kortliks bespreek word.

Daar is gepoog om die een onderskeidende kenmerk in elke sindroom uit te lig wat dit verskillend van OVS maak, ofskoon dit nie altyd aanduibaar is nie. Daar is eerder 'n graadverskil in die optrede teenwoordig. Die vraag ontstaan dus by die ondersoeker of skrywers wêreldwyd nie dieselfde verskynsel raakgesien en vanuit verskillende invalshoeke beskryf het nie. Is dit moontlik net een sindroom wat op verskillende wyses en in verskillende grade van intensiteit manifesteer?

Daar is nog een ander sindroom wat in die literatuur ooreenstemmende faktore met OVS toon en dit is *Munchausen syndrome by Proxy* of in Afrikaans *Munchausen-sindroom* (MS). Alhoewel hierdie sindroom volgens die ondersoeker in 'n mindere mate ooreenstemming met die ander genoemde sindrome toon, is dit wel nodig om volledigheidshalwe hierna te verwys.

2.18.1 *Seksuele beskuldigings tydens egskedingsindroom (SBTES)*

2.18.1.1 Omskrywing

Kaplan en Kaplan (1981) was die eerste outeurs om van die *seksuele beskuldigings tydens egskedingsindroom* (SBTES) melding te maak. Die sindroom kom voor wanneer daar 'n beskuldiging van seksuele molestering meestal deur 'n moeder teen 'n vader tydens 'n voorafgaande, durende of post-egskedingsfase gemaak word, in 'n poging om toesig en beheer te verkry. Hierdie bewering is nie noodwendig die waarheid nie. Dit is eerder 'n poging om die beskuldigde ouer uit die kind se leefwêreld uit te hou ten einde 'n voortgesette verhouding met die ander ouer te verseker.

Ackerman en Kane (1993b), Blush en Ross, (1987), sowel as Patterson (1992) noem dat die insidensie van hierdie sindroom toeneem. Die mees algemene

patroon wat na vore kom met die SBTES bevat een of meer van die volgende aspekte:

- Die aantygings begin meestal na vervreemding en nadat wetlike aksies tussen die ouers reeds aan die gang is. Die tydsfaktor is dus 'n belangrike leidraad.
- Dit word voorafgegaan deur 'n geskiedenis van gesinsdisfunksie wat gekenmerk word deur onopgeloste egskedingskonflik wat reeds 'n geruime tyd duur.
- Die vrou het trekke van 'n histrioniese persoonlikheidstipe.
- Die man het trekke van 'n passief-afhanklike persoonlikheidstipe.
- Die kind met wie die vermeende molestering plaasgevind het, is tipies 'n dogtertjie onder die ouderdom van 8 jaar wat oor die vermoë beskik om die situasie in die gesin te manipuleer.
- Daar is soms 'n oorgretige bereidheid by die moeder of die kind om 'n persoon aan te kla.
- Daar kan ontoepaslike affektiewe response by die kind teenwoordig wees soos byvoorbeeld die afwesigheid van angsgewoelens teenoor die beweerde oortreder.
- Teenstrydige getuienis word deur die moeder of die kind gegee.
- Die beskuldigings van molestering word eerste deur die toesighoudende ouer, meestal die moeder gemaak.
- Die moeder neem gewoonlik die kind na 'n professionele persoon vir verdere ondersoek en behandeling.
- Die professionele persoon rapporteer aan die hof of ander toepaslike gesagsliggame 'n bekommernis of bevestiging van die seksuele molestering en noem gewoonlik dat die vader die verdagte is.
- Dit het tot gevolg dat die hof op 'n redelik voorspelbare wyse reageer met opgeskorte toegang of toegang onder toesig (Blush & Ross, 1987; Ehrenberg & Elterman, 1995).

- Daar is onopgeloste toesig en beheer dispute of een van die ouers is reeds betrokke in 'n nuwe verhouding (Blush & Ross, 1987; Green, 1991).

Gardner (1992) noem dat beskuldigings van valse seksuele molestering dikwels voorkom nadat ander pogings om die vervreemde ouer uit te sluit, misluk het. Ander navorsers beweer egter dat valse beskuldigings oor mishandeling reeds voor die egskeiding aanwesig kan wees en simptome is van 'n reeds bestaande psigiatriese versteuring. Hierdie versteuring kan meestal nie gediagnoseer word as omstandighede na die egskeiding nie verswak nie (Rand, 1997a).

2.18.1.2 Simptomatologie wat aanduidend is van SBTES

2.18.1.2.1 Primêre onderskeidingskriteria

- Die aanwesigheid van OVS.
- 'n Gewilligheid by die kind sowel as die moeder om vir almal van die molestering te vertel en gemaklik daarvoor te praat sonder om skaam te wees daarvoor. Moeders van kinders met wie dit werklik gebeur, is skaam oor die molestering, veral omdat dit hulle mans is wat beskuldig word.
- Die vermeende molestering word beskryf met baie min substansiële inligting en daar is 'n onvermoë om spesifieke detail oor die molestering te verskaf sowel as voortdurende aanpassings en variasies in die storie.
- Die molestering word beskryf asof dit plaasvind in omstandighede wat onwaarskynlik is byvoorbeeld: "Toe my ma in die kombuis was, of my maatjie in die badkamer...".
- 'n Onakkurate beskrywing van ejakulasie word gegee. Daar is 'n belangrike verskil waarvan min mense bewus is. 'n Tiener se ejakulasie is helder en meer deurskynend terwyl 'n volwassene s'n wit is.

- Die kind toon min of geen skuldgevoelens oor die deelname aan die seksuele aktiwiteit of oor die gevolge vir die oortreder wat kan voortspruit uit die beweringe nie.
- Die kind toon geen vrees vir die beskuldigde nie of daar is geen geskiedenis van vermyding van manspersone of 'n spesifieke persoon nie.
- Die kind toon geen oormatige bewustheid van seksualiteit of seksuele dade nie.
- Geen skade aan die genitalieë word beskryf nie, terwyl werklik gemolesteerde kinders dit wel soms beskryf.
- In gesamentlike onderhoude kontroleer die kind by die moeder of haar beskrywing bevredigend is deur byvoorbeeld sydelingse kyke. Die moeder reageer aktief daarop.
- Met werklike molestering is daar 'n geskiedenis van onverwagse groot geskenke en ander omkoopgedrag. Dit is afwesig by SBTES.
- Vaders wat hulle kinders molesteer het 'n passiewe valse verontwaardiging. Met SBTES is daar genoeg verontwaardiging by die vader dat 'n mens die idee kry van 'n onskuldige persoon wat van 'n misdad aangekla word.
- Vaders wat kinders molesteer, is dikwels in aanverwante seksuele bedrywighede soos voyerisme of ekshibisionisme betrokke. Met SBTES-beskuldigings is aanverwante seksuele aktiwiteite afwesig (Ackerman & Kane, 1993b; Gardner, 1987, 1992b, 1993; Green, 1991; Goodyear-Smith, onged.).

2.18.1.2.2 Sekondêre onderskeidingskriteria

- Die kind se terminologie is nie ouderdomstoepaslik nie.
- Geen depressiewe gevoelens of tekens van onttrekking en isolasie of regressiewe gedrag word by die kind gerapporteer nie.
- Die kind rapporteer geen psigosomatiese simptome nie. Werklik gemolesteerde kinders het dikwels psigosomatiese simptome.

- Daar is geen skuldgevoelens by die kind aanwesig oor die feit dat die vader verraai is nie. Die kind het ook nie probleme om 'n voortgaande vertrouensverhouding met die vader wat die sogenaamde oortreder is, te hê nie. Gemolesteerde kinders het dikwels skuldgevoelens en 'n verlies aan vertroue in die opregte bedoelings van die oortreder.
- Moeders met SBTES verreken nie die sielkundige skade aan 'n kind as gevolg van herhaalde ondervragings oor seksuele molestering nie. In gesinne waar werklike molestering plaasgevind het is moeders dikwels huiwerig om hulle kinders aan ondersoek te onderwerp.
- Moeders met SBTES ontken dat die vader enige positiewe insette in die kind se lewe kan hê.
- Moeders met SBTES is uitgesproke en soms aggressief. Moeders van kinders wat betrokke is by bloedskande, is dikwels geneig om stil, passief en soms baie weg van die huis te wees.
- Vaders wat in hulle kinderjare gemolesteer is, is meer dikwels geneig om hulle kinders te molesteer.
- Vaders wat hulle kinders molesteer, het meer dikwels 'n geskiedenis van alkohol- en dwelmgebruik. Middelmisbruikers is dikwels meer onvolwasse en het 'n laer frustrasietoleransie en 'n behoefte aan die onmiddellike bevrediging van hulle behoeftes.
- Vaders wat hulle kinders molesteer het meer dikwels 'n geskiedenis van regressie, veral na akute stres, sowel as selfbeeldprobleme. Hulle is ook meer geneig tot sosiale isolasie (Ackerman & Kane, 1993b; Gardner 1987, 1991, 1992b, 1993).

2.18.1.2.3 Mediese tekens aanduidend van werklike molestering

Mediese tekens wat aanduidend is van werklike molestering is die volgende:

- Skeure, inflammasie en ander bewyse van skade aan die genitale of rektale weefsel is aanwesig. 'n Algemene teken van sulke trauma is bloed op die onderklere.
- Algemene trauma aan die liggaam wat aanduidend is van mishandeling deur die oortreder.
- Die teenwoordigheid van vreemde objekte in die genitale, rektale of uretrale openinge. Hierdie voorwerpe kan deur die oortreder self of deur die kind daar geplaas word in nabootsing van die oortreder.
- Die teenwoordigheid van seksueel oordraagbare siektes.
- Swangerskap (by tieners) (Ackerman & Kane, 1993b; Ehrenberg & Elterman, 1995; Mapes, 1995).

Cartwright (1993) toon in sy ondersoek aan dat valse beskuldigings van seksuele molestering waarskynlik in die toekoms gaan toeneem. Navorsing dui aan dat die meeste valse klagtes oor seksuele molestering deur volwassenes en nie deur kinders gemaak word nie (Faller, 1991; Faller, 1988; Jones & McGraw, 1987). Thoennes en Tjaden (1990) en Hysjulien et al. (1994) meld dat in groter, meer verteenwoordigende steekproewe van toesig en beheer sake in die VSA, die voorkoms van bevestigde seksuele molestering nie meer as 2% is nie terwyl die aanmeldingsyfer van klagtes oor seksuele molestering heelwat hoër is.

2.18.1.2.4 Die verskil tussen SBTES en OVS

Afleiding: Die literatuur werp min lig op die presiese verskil tussen SBTES en OVS. Die kern van SBTES is dat daar onware beskuldigings van seksuele molestering gemaak word in 'n poging om die een ouer se kontak met die kind te beperk of om daardie ouer doelbewus seer te maak. Met OVS probeer die een ouer ook om die kind se kontak met die ander ouer te beperk maar 'n beskuldiging van seksuele molestering word net soms gemaak. Stahl (1999) bevind dat ouers met 'n matige en ernstige graad van OVS wel beskuldigings van seksuele molestering sal maak in 'n poging om hulle doelwit te bereik. OVS

het nege moontlike onderskeidingskriteria waaraan daar ook in 'n mate voldoen moet word. Dit is egter duidelik dat daar talle ooreenkomste tussen SBTES en die OVS is. Die vraag ontstaan dus of OVS en SBTES nie deel van dieselfde sindroom is wat net uit 'n ander invalshoek beskryf word nie. Dit sal later volledig bespreek word. Die aanklag van seksuele molestering tydens egskeiding kan dus moontlik net 'n graadverskil in die manifestering van OVS aandui.

2.18.2 Egskeidingverwante kwaadwillige-moedersindroom (EKMS)

2.18.2.1 Omskrywing

Turkat (1994, 1995) beskryf 'n abnormaliteit wat voorkom by moeders wat in egskeidings betrokke is. Hierdie gevalle voldoen volgens hom nie aan die kriteria vir OVS nie. Ernstige aanvalle op die man vind plaas wat erger is as net die manipulering van die kind. 'n Vrou sal byvoorbeeld haar man se huis afbrand nadat hy toesig en beheer oor die kind gekry het, of haar kind in die motor laat slaap om aan die kind te bewys dat hulle nou deur die vader se toedoen bankrot is.

Turkat (1995) gee die volgende beskrywing:

1. 'n Moeder straf haar eggenoot wat besig is om van haar te skei of reeds van haar geskei is op 'n onregverdige wyse deur:
 - a. 'n Poging om die kind van die vader te vervreem.
 - b. Deur ander persone in kwaadwillige aksies teen die vader te betrek.
 - c. 'n Betrokkenheid in 'n hofsaak in 'n poging om kontak tussen die vader en kind wetlik te verhoed.

2. Die moeder wend spesifieke pogings aan om die kind die volgende te ontsê:
 - a. Gereelde, ononderbroke besoeke aan die vader.
 - b. Genoegsame telefoniese toegang tot die vader.
 - c. Gesamentlike ouerlike deelname in die kind se skoollewe en buitemuurse aktiwiteite.

3. Die patroon is omvattend en sluit kwaadwillige optrede teenoor die man in, soos:
 - a. Leuens aan die kind.
 - b. Leuens aan ander.
 - c. Oortreding van die wet.

4. Die versteuring is nie die gevolg van 'n ander psigiatriese versteuring nie, alhoewel ander psigiatriese versteurings tegelykertyd hiermee saam kan voorkom.

Turkat (1994, 1995) toon aan dat die EKMS meer uitgesproke beskuldigings teen die vader bevat as die meer subtiele OVS. Die moeder met OVS sal byvoorbeeld insinueer dat daar moontlik mishandeling in hulle huwelik was, terwyl die moeder met EKMS sal sê dat daar beslis mishandeling in hulle huwelik voorgekom het.

Volgens Turkat (1994, 1995) sal moeders met EKMS dikwels bereid wees om die wet in 'n geringe mate te oortree in 'n poging om hulle vorige eggenoot skade te berokken. Hierdie gedrag kom voor by mense wat meestal nie voorheen behandeling vir 'n psigiatriese versteuring ontvang het nie. Ten spyte van die feit dat hierdie moeders hulle eggenote betekenisvolle skade kan berokken met hulle optrede, is daar nie werklike regsgevolge as straf vir hulle dikwels

onverskoonbare gedrag nie. Hulle is byvoorbeeld steeds geregtig op onderhoud en hulle kan nie sondermeer krimineel vervolgt word vir hulle gedrag nie. Slegs in uitsonderlike gevalle sal 'n moeder toesig en beheer verloor. Sy bereik dus haar doelwit, naamlik die beëindiging van 'n verhouding tussen die vader en die kind, sonder dat sy veel gevolge vir haar gedrag hoef te dra. Die regstelsel diskrimineer nog soms teen vaders as dit by toesig en beheersake kom. Daarom is daar 'n groep mans wat uiteindelik hulpelose slagoffers van die sisteem word (Turkat, 1995). Volgens Enos en Handal (1986) is dit ook moontlik dat hierdie kwaadwillige gedrag reeds voor die egskeiding teenwoordig kan wees en nie noodwendig deur die egskeidingsproses veroorsaak word nie.

Turkat (1995) rapporteer dat dit moontlik is dat daar ook mans is wat hierdie tipe gedrag openbaar, maar dat hy tot op die tydstip van publikasie nog geen so geval kon dokumenteer nie. Dit stem ooreen met Gardner (1987, 1989, 1992a) se bevindinge dat die vrou meestal die skuldige party is met OVS.

2.18.2.2 Die verskil tussen EKMS en OVS

Afleiding: Die hoofklem in EKMS val op die feit dat die moeder doelbewus kwaadwillig optree en soms bereid is om die toepaslike wette te oortree. EKMS is volgens Turkat (1994, 1995) meer uitgesproke as OVS. Met OVS sal die voorkeurouer nie sommer doelbewus die wet oortree nie. As OVS egter in 'n ernstige graad voorkom, is dit toenemend moeilik om vas te stel waar presies OVS ophou en EKMS begin. Die vraag word weer eens gevra of EKMS, soos met SBTES, dieselfde onderliggende gedrag beskryf. EKMS sou 'n meer uitgesproke graad van OVS-gedrag kon verteenwoordig. Dit word later vollediger bespreek.

2.18.3 *Die Medea-sindroom*

2.18.3.1 Omskrywing

Jacobs (1988) beskryf vir die eerste maal die egskeiding van twee individue met ernstige karakterpatologie wat lei tot 'n komplekse patroon van gevoelens en gedrag wat hy die *Medea-sindroom* noem. Met hierdie benaming verwys hy na Euripides se Griekse tragedie getitel *Medea*, wat 2 500 jaar gelede geskryf is. Die storie is kortliks soos volg:

Die heldin, Medea is midde in 'n egskeiding. Na 'n huwelik van 10 jaar, verlaat haar man, Jason haar vir 'n jonger vrou, Creusa, die dogter van die koning van Korinthe. As Jason dit doen, verseker hy dat hy rykdom, mag en bekendheid in Griekeland verwerf.

Jason regverdig sy besluit deur te redeneer dat dit vir sy vrou, Medea, en twee seuns se beswil is. Medea behoort hom daarvoor dankbaar te wees, aangesien sy nuwe huwelik hom in 'n beter posisie plaas om sy familie te beskerm. Jason is 'n opportunist – selfgesentreerd, egoïsties en met min begrip vir ander se gevoelens.

Medea is hewig ontsteld omdat sy vir 'n ander vrou eenkant gegooi word, maar Jason het geen skuldgevoelens of simpatie met haar gevoelens van verwerping nie. Hy beskou haar vorige opofferings (onder andere die moord op sy oom en haar broer) as vanselfsprekend as 'n mens lief is vir so 'n groot en belangrike man soos hyself. In hedendaagse terminologie kan hy beskryf word as 'n narsis met anti-sosiale persoonlikheidstrekke.

Medea is gevul met intense woede. Sy verloor gewig, huil aanmekaar en het begin om met haarself te praat. Sy het ook selfmoordgedagtes. In hedendaagse

terminologie is sy depressief. Die moontlike egskedding impliseer 'n hele aantal verliese vir Medea wat haar woede verklaar.

As lid van die aristokrasie, nooi die groot Aegeus haar en haar twee seuns om in Athene te gaan bly waar hy haar sal onderhou sodat sy niks van haar lewenstyl hoef in te boet nie. Hiermee verkry Medea nou weer finansiële en sosiale sekuriteit. Sy het rykdom, mag, wetlike status en volle toesig en beheer van haar kinders. Sy is egter op soek na 'n uitlaatklep vir haar woede. Daarom, voordat sy na Athene vertrek, vergiftig sy Jason se nuwe vrou en die koning van Korinthe en sy vermoor haar twee seuns met 'n mes.

Waarom vermoor sy haar kinders? Sy verstaan Jason se karakter en sy swak plekke. Sy weet dat hy 'n narsis is wat daarvan hou dat alles in sy lewe as 'n deel of voortsetting van homself gesien moet word. Daarom vermoor sy 'n narsistiese objek – 'n deel van hom – sy kinders. Deur dit te doen, is sy ook bereid om 'n deel van haarself dood te maak en is bereid om selfs meer te ly as met Jason se verraad. Sy voel geen skuld oor haar daad nie solank as wat sy dit kan rasionaliseer met die idee dat die moorde Jason se skuld is.

Daar is ook onbewuste magte aan die werk. Medea het reeds haar broer vermoor. In 'n poging om van haar vader te vlug, het sy hulle ontsnappingsroete besaai met die liggaamsdele van haar broer. Dit word duidelik dat haar haat teenoor Griekse mans, wat ten koste van die vrou bevoordeel word, reeds lankal teenwoordig is. Soos wat sy haar broer kon vermoor omdat hy meer aandag en liefde as sy ontvang het bloot vanweë sy geslag, vermoor sy nou haar twee seuns vir wie haar man liever as vir haar was. Dit is daarom nie toevallig dat sy seuns en nie dogters vermoor nie. Die seuns verteenwoordig Jason se potensiaal, mag en onsterflikheid.

Dit is teen hierdie agtergrond dat Jacobs (1998) die Medea-sindroom verklaar. Dit word geïllustreer deur die volgende gevallestudie van Jacobs (1988):

Meneer A, 'n 50-jarige man kla dat sedert sy egskeiding 'n jaar tevore, sy vrou weier dat hy enige van sy vyf kinders mag sien. Sy dreig dat sy sal wegtrek of in 'n skuilplek sal wegkruip. Voor hulle huwelik het hy talle seksuele verhoudings gehad sonder enige belangstelling in 'n huwelik met een van die vrouens. Hy het sy toekomstige vrou ontmoet en met haar uitgegaan maar was nooit fisiek aangetrokke tot haar nie. Sy was dadelik uitermate verlief. Hy het haar vertel dat hy haar nie liefhet nie, maar sy het dit geïgnoreer. Sy het bepland maar sonder sy medewete swanger geraak en toe vir meneer A gevra om met haar te trou. Hy het ontken dat hy haar liefhet, maar sy het hom oortuig om toe te stem en was seker dat sy hom mettertyd van die teendeel kon oortuig. Meneer A het toegestem om vir 'n jaar te probeer.

Na die geboorte van hulle kind het meneer A haar weer vertel dat hy haar nie liefhet nie, maar hulle het steeds saamgebly. 'n Verdere drie kinders is verwek sonder meneer A se instemming. Mevrouw A het geweier om aborsies te ondergaan. Net een kind was deur beide ouers beplan. Mevrouw A het besef dat sy in haar kinders se versorging sou moes opgaan en nie in 'n verhouding met haar man nie. Meneer A het homself aan sy werk en ander vrouens toegewy en sy vrou meestal geïgnoreer. Dit het aangehou totdat mevrou A vir meneer A in 'n verhouding met 'n ander vrou betrap het. Haar laaste hoop om sy liefde te wen was daarmee beëindig. In die plek daarvan was 'n intense woede.

Meneer A se houding oor sy buite-egtelike verhouding was ongeërg. Mevrouw A het geweier dat meneer A kontak met die kinders het. As hy kontak sou bewerkstellig, was sy selfs bereid om weg te trek. Dit sou impliseer dat sy haar inkomste verloor en haarself benadeel, maar dit het haar nie gekeer nie. Sy het die kinders begin vertel watter slegte vader hulle het en dat hy nie vir hulle lief is nie. Sy was ook skielik bang dat meneer A die dogters seksueel sal molesteer maar kon geen voldoende bewyse hiervoor gee nie.

Meneer A beweer dat hy lief is vir sy kinders en het herhaalde, maar onsuksesvolle pogings aangewend om met hulle kontak te maak. Sy vrou het openlik verklaar dat sy haar man se verhouding met die kinders gaan vernietig. Toe dit aan haar uitgewys is dat haar houding nadelig vir die kinders is, het sy geantwoord: "If this destroys them, I am sorry. I'll be destroyed and them. I feel total hatred". Geen terapie of onderhandelings was suksesvol nie en 'n aantal jare later het die vete steeds voortgeduur. Deur hom van sy kinders af te sny het mevrou A hom terugbetaal op die enigste effektiewe wyse vir haar eie pyn en verwerping.

Jacobs (1988) hipotetiseer dat wanneer egskeiding die onderliggende interaksionele huwelikspatologie na vore laat kom, ernstige egskeidingsdispute op die oppervlak manifesteer. Dit is in hierdie tyd wat talle moeders die vaders van 'n verhouding met hulle kinders beroof.

2.18.3.2 Die effek van die *Medea-sindroom* op die kind

Wallerstein en Blakeslee (1989) se ondersoek bevind dat kinders vir jare daarna steeds nadelig deur die *Medea-sindroom* beïnvloed word. Sommige kinders word uitstekende manipuleerders met beperkte gewete as gevolg van die rol van hulle ouers. Party groei op met 'n intense woede as hulle begin verstaan dat hulle as wapens in die stryd tussen hulle ouers gebruik is. Sommiges het skuldgevoelens, 'n lae eiewaarde en gevoelens van depressie. Party het 'n desperate behoefte om 'n ouer te beskerm teen emosionele pyn en is wanhopig as hulle beseft dat hulle dit nie kan doen nie. Party minag beide ouers.

In die VSA word 'n berekende 100 000 kinders jaarliks deur een ouer ontvoer met die primêre doel om die ander ouer seer te maak. Daar is geen navorsingsresultate wat bewys dat hierdie ouers goed en liefdevol is en dat hulle optrede gemotiveer is deur 'n opregte begeerte om die kinders uit 'n slegte

situasie te red nie. Die meeste ouers doen dit om hulle eie selfsugtige behoeftes te bevredig (Wallerstein & Blakeslee, 1989).

Die ironie is dat ouers wat hulleself skuldig maak aan die *Medea-sindroom*, meestal bekwaam is in ander aspekte van hulle lewens en dat hulle tydens die hofprosedures gewoonlik intelligent, rasioneel, goed opgevoed en versorg voorkom.

2.18.3.3 Die verskil tussen die *Medea-sindroom* en OVS

Afleiding: *Die hoofkenmerk van die Medea-sindroom is dat die een ouer so ver sal gaan om die ander ouer te benadeel dat hy/sy in die proses ook bereid is om die kind/ers wesenlik te benadeel. Met OVS wil die ouer juis die band met die kind verstewig en het sy nie bewustelik ten doel om ook die kind te benadeel nie.*

2.18.4 *Munchausen-sindroom (MS)*

2.18.4.1 Omskrywing

Die sielkundige mishandeling van kinders in 'n ernstige graad van OVS sluit aan by *Munchausen-sindroom* (Rand, 1997a). Dit word in die literatuur met verskillende name beskryf, onder andere ook die *Factitious Disorder by Proxy*.

Munchausen-sindroom by proxy word gekenmerk deur gereelde besoeke aan professionele persone of hospitale waar 'n individu (meestal 'n ouer) dramatiese maar valse stories omtrent 'n persoon in sy/haar sorg se sogenaamde siektetoestande vertel en simptome van ernstige siekte in 'n kind simuleer (Plug et al., 1988). Die doel van die gedrag by 'n ouer met hierdie psigiatriese versteuring is om 'n verhouding met 'n professionele persoon te handhaaf wat die individu in staat stel om byvoorbeeld 'n dokter te manipuleer. Die doel van die ouer se gedrag is verder om indirek 'n siekrol te kan inneem ten einde die

aandag op hom of haar te fokus (Jones, 1996). Die sindroom is vernoem na die Duitse baron von Münchhausen wat in die 18de eeu geleef het en talle avonture en reisverhale geskryf het. Sy sogenaamde "ware" verhale is deurspek met dramatiese oordrywings en onwaarhede.

By proxy verwys daarna dat volmag aan 'n ander persoon gegee word om die simptome aan te bied.

Die algemeenste vorm van die nagebootste versteuring is 'n moeder wat mediese personeel daarvan oortuig dat haar kind siek is. 'n Valse mediese geskiedenis, die wysiging van rekords, die opsetlike besmetting van laboratoriummonsters of die nabootsing van 'n besering of siekte in die kind kom algemeen voor (Kaplan, Sadock & Grebb, 1994). Dit kan ook lei tot ongegronde beskuldigings van seksuele molestering of die valse aanbieding van psigiatriese siektes (Rogers, 1992; Schreier, 1996). MS as diagnose moet onderskei word van moeders wat valse beskuldigings van molestering in die konteks van egskeiding gebruik met die hoofdoel om toesig en beheer oor die kinders te verkry soos met SBTES, alhoewel dit daarby kan aansluit. Die hoofdoel van *Munchausen-sindroom* is om indirek 'n siekrol te kan inneem en die aandag van mediese personeel te verkry.

2.18.4.2 Diagnostiese kriteria van MS volgens die *Diagnostic and Statistical Manual of Mental Disorders (DSM-IV)*

- A. Die intensionele nabootsing van fisieke of sielkundige simptome by 'n persoon (meestal 'n kind) deur die persoon se versorger (meestal die ouer).
- B. Die motivering vir die oortreder se gedrag is om 'n indirekte siekrol te kan inneem.
- C. Eksterne belonings vir die persoon se gedrag (soos byvoorbeeld ekonomiese gewin) is afwesig.

D. Die gedrag kan nie beter deur 'n onverwante psigiatriese versteuring verklaar word nie (Kaplan et al., 1994).

2.18.4.3 Riglyne om MS te identifiseer

Riglyne om MS te identifiseer is die volgende:

- MS-ouers lyk dikwels stabiel, aangenaam en baie ondersteunend, juis teenoor die mediese personeel wat bekommerd is oor hierdie ouers se ontoepaslike gedrag. Daarteenoor is tekens van sielkundige probleme dikwels teenwoordig by ouers wat toesig en beheer probeer verkry deur valse beweringe van seksuele mishandeling.
- Daar is soms teenstrydighede in MS-ouers se gedrag wat waargeneem kan word. Goed beplande gedrag kry 'n valse logiese rasionaal, byvoorbeeld 'n moeder wat voortdurend verhuis na nuwe areas met haar kind vanweë haar vrees vir die vader se sogenaamde ontoepaslike inmenging in sy kind se lewe. Dit vind plaas as sy reeds toesig en beheer het en 'n hofinterdik wat die vader se toegangsregte beperk, dan voldoende beskerming sou bied.
- Daar word dikwels herhaalde klagtes by die polisie of Kinderbeskermingseenheid gelê sonder dat die verwagte fisieke tekens vir molestering gevind kan word. Die moeder fokus dikwels op herhaling en detail van die storie eerder as om besorg te wees oor die welstand van die kind.
- Die onmiddellike verandering van klagtes - as dit voorkom asof die moeder nie geglo word nie - of 'n aandrang op die geldigheid van haar beweringe selfs sonder bewyse, is moontlike aanduidings van die aanwesigheid van MS.
- Die afwesigheid van begrip vir die kind se behoeftes kan 'n leidraad wees (Schreier, 1996).
- Die beskuldiger fokus op vergelding teen die oortreder eerder as die emosionele veiligheid en welstand van die kind.
- Die kind ontken die molestering as die moeder nie teenwoordig is nie.

- Die kind is gretig om inligting oor die molestering weer te gee.
- Die moeder verwelkom herhaalde ondersoeke na die beweerde molestering (Ackerman & Kane, 1993b).

2.18.4.4 Ooreenkomste tussen MS en OVS

Rand (1997a) rapporteer dat die hedendaagse aard van MS saamhang met die jongste beskikbare mediese en sosiale dienste soos die Kinderbeskermingseenheid. Hiermee verseker die ouer dat die kind gespesialiseerde ondersoeke kry. Sekere OVS-gevalle, veral dié met ongegronde beskuldigings van mishandeling, toon soortgelyke dinamika.

Soos met OVS, word MS meestal deur moeders beoefen, alhoewel vaders en sommige versorgers ook hierdie gedrag kan toon. MS-moeders kontroleer die situasie deur die manipulering van eksterne magte deur byvoorbeeld mediese dokters te betrek. OVS-ouers betrek ook professionele persone met behulp van ondersoeke en dies meer.

Daar is volgens Rand (1997a) nog minstens vier ander areas waar MS en OVS oorvleuel:

- 'n MS-moeder kan tydens die huwelik ongegronde beskuldigings van mishandeling by die kind se fisieke simptome voeg en daarmee 'n egskeiding veroorsaak.
- As die MS-ouer kwaad en verwerp voel na die egskeiding, kan manipulering van die kind se mediese sorg (insluitende ongegronde beweringe van molestering) die simbiotiese band tussen moeder en kind beveilig.
- 'n Ouer wat sukkel met die hantering van verliesgevoelens en stres na die egskeiding, kan MS-gedrag toon om sosiale ondersteuning van die kind en geestesgesondheidswerkers te verkry.

- 'n Ouer wat die kind vervreem, kan MS-tipe gedrag toon as hy/sy die kind se mediese versorging begin manipuleer in 'n poging om die vervreemding tussen die ander ouer en kind aan te help.

Afleiding: Samevattend is daar dus bepaalde dinamika van OVS wat kan ooreenstem met dié van MS. OVS en MS kan gelyktydig voorkom en dan soos volg verloop: In OVS met MS-tipe simptome, kan die voorkeurouer wetlike toesig en beheer kry wat hom/haar die mag gee om te besluit wie die kind sien en watter tipe behandeling gegee moet word. 'n Kind kan na besoeke aan die vervreemde ouer, na mediese personeel geneem word vir ondersoek na gefabriseerde simptome van mishandeling (SBTES). Die kind kan teenwoordig wees as hierdie negatiewe aanbieding oor die vervreemde ouer aan die dokter gemaak word. Die dokter verleen onmiddellik ondersteuning deur na die voorkeurouer te luister en die kind te ondersoek. Die gevolg is dat die kind blootgestel word aan MS-tipe mishandeling en dat die saad gesaai word vir die ontwikkeling van OVS.

MS toon 'n verdere belangrike ooreenkoms met veral OVS in 'n ernstige graad, SBTES en EKMS. 'n Eienskap van hierdie genoemde sindrome is naamlik dat die voorkeurouer doelbewus leuens vertel om haar saak te bevoordeel ten koste van die vervreemde ouer.

2.18.5 Afleiding

Volgens die ondersoeker kan 'n gehipotetiseerde kontinuum voorgestel word waarop al hierdie egskedingsindrome geplaas kan word (Vergelyk Diagram 2.1).

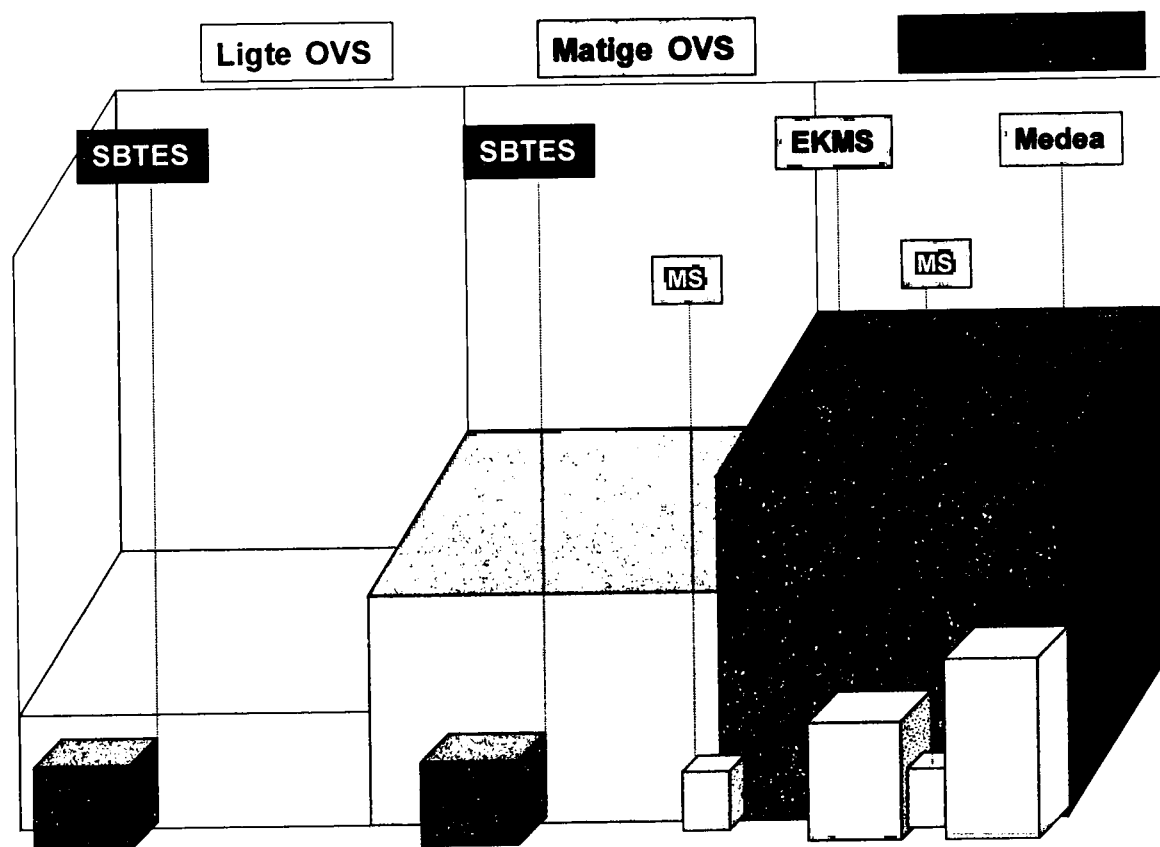

Diagram 2.1: Voorgestelde kontinuum van OVS en die verskillende egskeidingsindrome

Die kontinuum verwys na soortgelyke dinamika wat in gesinne voorkom, maar in verskillende grade en met ander invalshoeke. SBTES kan as die eerste linie van aksie gesien word om 'n voortgesette verhouding met die kind te verseker. Op hierdie stadium is die kind nog nie noodwendig negatief teenoor die ander ouer beïnvloed nie en daarom nog tot 'n mate "onbetrokke" in die vervreemdingspoging. Die moeder beskuldig die vader van seksueel ontoepaslike gedrag met die kinders. Indien ander persone haar beskuldiging glo en teen die vader optree, het sy in haar doel geslaag en behoort die

verhouding tussen die vader en die kind te verswak. Indien die moeder nie daarin slaag om die verhouding tussen die vader en die kind te laat verswak nie, kan die voorkeurouer met OVS-dinamika begin waar daar gepoog word om die kind aktief te betrek en aan die kant van die voorkeurouer te kry. As die voorkeurouer hiermee slaag, word 'n voortgesette verhouding met die kind verseker, die woede van die voorkeurouer kry 'n uitlaatklep en die vervreemde ouer se betrokkenheid by die kind word beperk.

SBTES kan egter ook na 'n onsuksesvolle poging tot OVS eers na vore kom. Die voorkeurouer kan dadelik met OVS-tipe gedrag begin sonder dat daar eers 'n beskuldiging van seksuele wanpraktyke gemaak is. Indien sy met hierdie OVS-gedrag nie daarin slaag om die verhouding tussen die vader en die kind te benadeel nie, kan sy, terwyl daar al OVS aanwesig is, eers op hierdie stadium vir die eerste maal die vader begin beskuldig van seksueel ontoepaslike gedrag met die kind. In sommige gevalle kan die beskuldiging genoeg wees om die vader te laat besluit dat die prys wat hy moet betaal vir 'n voortgesette verhouding met die kind, te midde van die OVS-problematiek sowel as die SBTES, nie die moeite werd is nie. Dan het die moeder in haar doel geslaag. Dan is dit nie nodig dat sy nog meer destruktiewe pogings moet beplan om die verhouding tussen vader en kind te laat skipbreuk ly nie.

Soos aangedui kan OVS in drie verskillende grade voorkom, naamlik lig, matig en ernstig. 'n Voorkeurouer begin dikwels met 'n ligte graad van OVS en as sy met haar optrede nie die gewenste resultate verkry nie, kan sy begin met OVS-gedrag in die matige en uiteindelik die ernstige graad. SBTES kan op enige stadium na vore kom – dus tydens die ligte, matige of ernstige graad van OVS. Indien die moeder selfs met gedrag wat ooreenstem met 'n ernstige graad van OVS sowel as 'n SBTES nie daarin kon slaag om haar doel te bereik nie, kan sy begin met die volgende stap, naamlik EKMS. SBTES hoef egter nie altyd teenwoordig te wees nie.

Daar is al heelwat ooreenkomste te vind tussen die ernstige graad van OVS en die EKMS. 'n Ernstige graad van OVS kan dus maklik ontwikkel in EKMS en dit sal gevolglik die volgende stap op die kontinuum wees. Hier is die een ouer al bereid om die wet te oortree en leuens oor die ander ouer te vertel in 'n poging om hom te benadeel. As die moeder nie die gewenste resultate bereik nie, kan die Medea-sindroom uit EKMS ontwikkel. Met Medea-sindroom bereik die graad van intensiteit van die gedrag 'n hoogtepunt en dit is gevolglik die eindpunt van die kontinuum. Hier is die ouer selfs bereid om die kind doelbewus te benadeel in 'n poging om die ander ouer van kontak met die kind te weerhou en die verhouding tussen die vervreemde ouer en die kind finaal te vernietig. EKMS en die Medea-sindroom is meer ekstreme vorme van gedrag deur die een ouer en dit is vanselfsprekend dat hierdie gedrag net onder 'n baie klein persentasie van die bevolking sal voorkom.

Dit is nie vanselfsprekend dat 'n ouer eers met SBTES moet begin voordat daar oorgegaan kan word tot OVS en dan EKMS en uiteindelik die Medea-sindroom nie. Sommige ouers kan ook dadelik begin met Medea-sindroom of EKMS, of met 'n ernstige graad van OVS voordat 'n volgende sindroom sal ontwikkel. Dit is dan ook vanselfsprekend dat sommige ouers byvoorbeeld net 'n ligte graad van OVS-gedrag sal openbaar sonder dat enige van die ander sindrome teenwoordig hoef te wees.

Die MS vorm nie so ooglopend deel van die voorgestelde kontinuum soos die reeds genoemde sindrome nie. Die MS toon egter 'n belangrike ooreenkoms met veral OVS in 'n ernstige graad, SBTES en EKMS. 'n Eienskap van al hierdie sindrome is naamlik dat die voorkeurouer doelbewus leuens vertel om haar saak te bevoordeel ten koste van die vervreemde ouer.

Die hoeveelheid skade in die verhouding tussen die kind en die vervreemde ouer word meer, terwyl die prognose na psigoterapeutiese ingrepe progressief swakker word soos wat daar beweeg word van SBTES tot by die Medea-

sindroom. Psigoterapie behoort wel die gewenste resultate op te lewer as daar 'n ligte tot matige graad van OVS teenwoordig is.

2.19 Verklarings vir die ontwikkeling van OVS

Talle skrywers bied verklarings vir die ontwikkeling van OVS. Dit is kortliks die volgende:

2.19.1 'n Sistemiese verklaring

Die ideale gesin bestaan uit individue wat saamleef in 'n stabiele, intieme groep met die doel om vir mekaar om te gee en te sorg. So 'n gesin ontwikkel sy eie stel uitgesproke en onuitgesproke reëls en grense oor die wyse waarop daar in die betrokke gesin opgetree kan word. Die reëls en grense verander by tye om aan te pas by veranderende behoeftes in 'n veranderende wêreld. Hierdie veranderinge is meestal geleidelik, maar krisisse veroorsaak dikwels 'n skielike, gedwonge verandering. Egskeiding is 'n voorbeeld van so 'n krisis (Ward & Harvey, 1993).

Lund (1995) beskryf die tipiese dinamiek wat teenwoordig is in OVS-gesinne. Die vervreemde ouer, meestal die vader, het 'n rigiede, onbetrokke styl en die kind ervaar hom meestal as die gesagsfiguur. Dit kontrasteer met die styl van die klouerige, moeder. Hierdie dinamiek word dikwels in families gesien wat by klinieke en hospitale aanmeld as gevolg van ernstige emosionele problematiek wat in die kinders ontwikkel het.

Beskrywings in die literatuur het tot nou toe op die motivering en gedrag van die voorkeurouer en kind gefokus as verklaring vir die verskynsel. Die resente neiging is egter om OVS as disfunksionele familiesisteem te verstaan. Waldron en Joanis (1996) sowel as Ward en Harvey (1993) beskryf die vervreemdingsproses as 'n verdedigingsmeganisme in 'n gesinsisteem wat

verskeie doelwitte tot gevolg kan hê. Dit is byvoorbeeld die volgende: die ontkenning van die egskeiding, die instandhouding van die voorkeurouer se simbiotiese betrokkenheid by en afhanklikheid van die kind, 'n hulpmiddel om die woede en wraakgedagtes wat deur die voorkeurouer en die kind in 'n egskeidingsituasie ervaar word, tot uiting te laat kom, of 'n poging tot wraakneming as reaksie op die vervreemde ouer se verwerping van die familie.

Johnston en Campbell (1988) rapporteer dat persone met lang egskeidingsdispute, dikwels probleme ondervind met die skeidings-individuasieproses en dat 'n verhouding met 'n eggenoot eintlik net 'n voortsetting van 'n verhouding met die primêre versorger is. Hulle het 'n lang, uitgerekte egskeidingsproses nodig om die skeidings-individuasieproses te voltooi.

2.19.2 OVS en eienskappe van *Folie à deux* (Shared psychotic disorder)

Folie à deux is 'n psigiatriese versteuring waar een party (meestal die dominerende, gesagsfiguur) 'n psigiatriese versteuring in die ander party (meestal die passiewe persoon wat vatbaar is vir suggestie) bewerkstellig deur sy/haar patologie op laasgenoemde oor te dra. Die *deux* verwys - letterlik vertaal - na twee persone en kan ook vervang word met drie (*trois*), vier (*quatrième*) of meer persone wat in die versteuring betrek kan word, byvoorbeeld 'n moeder en twee kinders. Daar is reeds verwys na die wyse waarop kinders met behulp van suggestie beïnvloed kan word om die voorkeurouer se negatiwiteit teenoor die vervreemde ouer oor te neem (Gardner, 1992a).

'n Soortgelyke tipe *folie à trois* verhouding ontwikkel soms tussen die moeder, kind en terapeut. Vroulike terapeute wat onbewus van OVS is en self 'n grief teen mans dra, is maklike slagoffers om saam te speel met negatiwiteit teenoor die vader. Hierdie terapeute sal byvoorbeeld in die hof teen die vader getuig

sonder dat hulle met hom 'n onderhoud gevoer het (Campbell, 1992; Gardner, 1992a, 1998).

2.19.3 OVS-gedrag voortvloeiend uit 'n narsistiese besering

Plug et al. (1988, p.231) verwys na narsisme as "'n liefde vir die onrealistiese eienskappe van die geïdealiseerde beeld wat 'n persoon van homself het". Jacobs (1988) en Wallerstein (1985) verwys na die aanvanklike ontwikkeling van OVS-gedrag by die voorkeurouer as 'n gevolg van 'n narsistiese besering. Jacobs (1988) noem ook, as moontlike verklaring, 'n vorm van mededinging tussen die twee ouers vir die kontrole en liefde van die kind. Wallerstein (1985) verduidelik dat dit moontlik 'n patologiese afhanklikheid is wat die ouer van die kind het om hom teen onderliggende gevoelens van verlies te beskerm wat die ontwikkeling van OVS-gedrag ten dele verduidelik. Dit word ondersteun deur Dunne en Hedrick (1994) se studie wat bevind dat alle voorkeurouers intense disforiese gevoelens ervaar waarvoor hulle hulle vorige eggenote blameer. Wedywering en verliesgevoelens kom onbewustelik voor en die voorkeurouers verduidelik hulle gedrag en motiverings met sosiaal aanvaarbare optrede vir hulself sowel as die betrokke professionele persone.

2.19.4 Familielede wat interverweef is met mekaar

Interverweefdheid en ooridentifikasie van die kind met een van die ouers kan 'n betekenisvolle bydrae lewer tot die graad en intensiteit van die vervreemdingsproses. Die term interverweefdheid is veral deur Minuchin gebruik in sy werk oor gesinsterapie. "Enmeshment refers to an extreme form of proximity and intensity in family interactions... In a highly enmeshed, overinvolved family, change within one family member or in the relationship between two family members reverberate throughout the system... On an individual level, interpersonal differentiation in an enmeshed system is poor... in enmeshed families the individual gets lost in the system. The boundaries that

define individual autonomy are so weak that functioning in individually differentiated ways is radically handicapped" (Minuchin, Rosman & Baker, 1987, p. 30).

Interverweefdheid van 'n kind met een van die ouers het tot gevolg dat dit vir die kind onmoontlik is om 'n aparte, duidelike identiteit te vorm. Die kind se optrede het dus 'n bepalende invloed op die psigiese gesondheid van die ouer – in so 'n mate dat die kind soms 'n versorgingsrol kan inneem en sy eie identiteit en behoeftes kan verwerp. Hierdie patroon lei tot 'n hele aantal ontwikkelingsmatige, emosionele en gedragsprobleme by kinders (Bebbington & Delemos, 1996; Fullinwider & Jacobvitz, 1993; Perosa & Perosa, 1993).

Afleiding: Dit blyk uit die literatuur wat tot dusver bespreek is dat OVS in die VSA 'n duidelik eiesoortige verskynsel is wat nie meer langer ontken kan word nie, maar waarmee rekening gehou moet word. Dit word dan krities noodsaaklik dat bestaande terapeutiese ingrepe bespreek moet word en dat daar aandag gegee word aan die toepaslikheid daarvan in die Suid-Afrikaanse samelewing, met voorgestelde wysigings.

2.20 Terapeutiese ingrepe en aanbevelings vir die hantering van die verskillende grade van OVS

2.20.1 Voorkomende optrede

Ward en Harvey (1993) stel voor dat ouers wat skei, programme moet deurloop om hulle te help om die gevolge van egskending en die effek daarvan op hulle kinders, te verstaan. Alhoewel die programaanbieders positiewe resultate rapporteer, is daar nie voldoende navorsingsresultate hieroor beskikbaar nie.

In Kentucky VSA, word ouers deur die hof verplig om so 'n egskendingsprogram te deurloop voordat die hof bereid is om die betrokke egskendingsaak af te

handel. Hierdie program is daarop gerig om 'n verandering in ouers se denkpattone te bewerkstellig en om egskeidingsprobleme op 'n praktiese wyse op te los. Yankeelov et al. (1999) rapporteer 'n beter aanpassing vir ouers sowel as kinders as hierdie program deurloop is.

Afleiding: In Suid-Afrika is die instelling van sulke programme onprakties. Talle gebiede is afgeleë en onbereikbaar en daar is nie eers voldoende infrastruktuur om in mense se basiese behoeftes soos water en elektrisiteit te voorsien nie. Die groot aantal verskillende landstale skep ook 'n probleem.

In 1983 is die eerste Hoexter-verslag in Suid-Afrika vrygestel. Hierin het regter Hoexter voorgestel dat partye wat wil skei 'n maatskaplike werker moet besoek alvorens 'n egskeidingsbevel uitgereik sal word. Ouers moet hiertydens onderneem dat die beste belang van die kind te alle tye in ag geneem sal word. Vanwee finansiële probleme en 'n tekort aan maatskaplike werkers is hierdie voorstel nooit uitgevoer nie. Die dienste van gesinsadvokate is egter as 'n alternatiewe oplossing beskikbaar gestel. Die gesinsadvokate het primêr drie funksies, naamlik monitering, mediasie en evaluasie. Alhoewel die moontlikheid daar is dat die gesinsadvokaat vroeg in die konfliktsituasie betrokke kan raak, het die egskeidingsproses teen daardie tyd reeds begin. In effek is dit dan reeds te laat om die konflik in die egskeidingsproses doeltreffend te verminder, aangesien die hof fokus op die onmiddellike dispuut en nie op die onderliggende, deurlopende probleem nie. Die oorsaak van die konflik word dus nie effektief hanteer nie (Van Zyl, persoonlike mededeling, 23 Februarie, 2001).

Afleiding: Veranderinge in die hofstelsel kan egter 'n belangrike bydrae lewer om die ontwikkeling van OVS te voorkom. Indien partye vroeg genoeg in die egskeidingsproses bewus gemaak kan word van gesamentlike toesig en beheer as 'n moontlike uitkoms van egskeiding, behoort die belangrikheid van OVS-dinamika, as manier om toesig en beheer te manipuleer, nie meer van betekenis te wees nie. Ouers het dan gelyke mag. Gesamentlike toesig en beheer is veral

'n goeie voorkomingsmaatreël vir die ontwikkeling van OVS waar ouer kinders betrokke is wat tog in 'n mate kan ervaar dat die een ouer wat toesig en beheer het, in 'n magsposisie is. Die fokus behoort ook eerder op mediasie as op litigasie te val.

Hofsake behoort nie voortdurend uitgestel te word nie. Hoe langer die egskedingsproses neem om afgehandel te word, hoe makliker is dit om kinders in die OVS-dinamika te betrek.

Terapeute sowel as prokureurs moet ingelig wees oor die aard van OVS en dit aan hulle kliënte oordra. Die aanvanklike simptome van vervreemding moet herken kan word en daar moet daadwerklik opgetree word om die ontwikkeling van OVS te voorkom (Ward & Harvey, 1993).

2.20.2 Algemene terapeutiese riglyne

Die oomblik wat OVS gediagnoseer word, moet die hof dadelik ingryp.

'n Volledige evaluering deur een of 'n span deskundiges is nodig sodat volledige terugvoer aan die hof gegee kan word oor interverhoudings. Die doel van die evaluering is die volgende:

- Om die spesifieke motiverings en gedrag wat die vervreemding en egskedingskonflik in stand hou, te identifiseer.
- Om vas te stel of individuele psigoterapie vir enige persoon van positiewe waarde sal wees in die oplos van die konflik.
- Om 'n volledige plan te ontwikkel om die vervreemdingsproses te keer (Ward en Harvey, 1993).

Aan die beginstadium is daar waarskynlik nog 'n redelike band tussen ouers en kinders en die voorkeurouer besef nog op 'n kognitiewe vlak dat kontak met

beide ouers vir 'n kind voordelig is. Die gesin kan betrek word in gesinsisteme-terapie, maar individuele psigoterapie moet versigtig oorweeg word, aangesien dit die vervreemdingsproses kan versterk. Terapeute moet gesinsisteme sowel as die dinamika van OVS verstaan. Alle persone wat by die kind betrokke is - ook nuwe verhoudingsmaats - moet by die terapie ingesluit word. Besoektye en regte moet duidelik uitgespel word.

As ouers wat OVS veroorsaak weet dat hulle bewus is van die sindroom en dat strafmaatreëls ingestel word teen ouers wat dit uitvoer, sal OVS waarskynlik onder beheer gebring kan word (Cartwright, 1993). Dit kan ook tot gevolg hê dat die voortgaande vervreemding gekeer word.

Die graad van OVS wat aanwesig is, bepaal onder andere watter terapeutiese ingrepe noodsaaklik is. Dit word vervolgens bespreek.

2.20.3 Terapeutiese ingrepe vir OVS in die ligte graad

Dit is noodsaaklik dat die hof so gou moontlik moet beslis of die kind by die voorkeurouer kan bly of nie, aangesien die kind se vrees om die emosionele band met hierdie ouer te verloor, die motivering vir baie van sy negatiewe gedrag teenoor die vervreemde ouer is (Darnall, 1997a). Die versekering dat 'n kind se verhouding met die moeder nie verongeluk sal word nie, is dikwels genoeg om die intensiteit van OVS-gedrag te verminder (Gardner, 1992a; Rand, 1997a).

Psigoterapie, spesifiek vir die behandeling van OVS, is nie altyd noodsaaklik nie en die algemene probleme wat na 'n egskeiding aanwesig is, kan hanteer word (Darnall, 1997a).

2.20.4 Terapeutiese ingrepe vir OVS in die matige graad

Psigoterapie moet so beplan word dat positiewe interaksie tussen die vervreemde ouer en die kind kan plaasvind.

Terapeute moet weet dat 'n OVS-kind 'n verskoning nodig het om besoeke by die vervreemde ouer na te kom. Al rebelleer hy daarteen, moet die terapeut hom dwing om by die vervreemde ouer te kuier. 'n Prokureur of regter kan 'n soortgelyke rol vervul. Op hierdie manier kan die blaam vir die kontak met die vervreemde ouer op die terapeut of prokureur geplaas word terwyl die kind se begeerte om die ouer te sien terselfdertyd vervul word sonder dat hy aan die direkte woede van die voorkeurouer blootgestel word. Die voorkeurouer behou dikwels kontak met die vervreemde ouer op die enigste moontlike wyse - deur aanvalle en/of teenaanvalle (Gardner, 1999).

Die kind het dikwels probleme met die oorgang tussen die verskillende huise. Dit is daarom die beste dat die vader en die moeder nie beide teenwoordig is nie, maar dat die kind op 'n neutrale plek op- of afgelaai word, byvoorbeeld die terapeut se kantoor. Besoeke deur kinders in een gesin kan verdeel word sodat al die kinders nie gelyktydig by die vervreemde ouer kuier nie. Op hierdie wyse kan ouer kinders nie OVS-gedrag by jonger kinders in stand hou nie.

Die moeder is meestal die voorkeurouer. Vanweë haar nouer emosionele band met kinders, kan die moeder dikwels die primêre toesighoudende ouer bly (Gardner, 1992a, 1989, 1999; Rand, 1997a).

Op hierdie vlak is strenger hofingryping alreeds nodig. Gardner (1989, 1999) en Rand (1997a) beveel aan dat die hof 'n terapeut aanstel wat besoeke kan monitor en aan die hof kan rapporteer. Net een terapeut moet betrokke wees. Indien die hof nie suksesvol is met hulle ingrepe nie, kan 'n ernstige graad van OVS ontwikkel. Hierdie terapeut moet bygestaan word deur 'n *Guardian ad litem*

en die hof moet bereid wees om straf toe te pas as die moeder nie haar samewerking gee nie. Die moeder moet ook weet dat toesig en beheer van haar weggeneem kan word. Indien hofingrepe misluk, moet toesig en beheer aan die vervreemde ouer gegee word, mits hy daarvoor geskik is (Gardner, 1992a, 1999).

Moeders in hierdie posisie wil dikwels die land verlaat onder die dekmantel van 'n beter werk of lewensomstandighede. Die hof moet daarom beslis dat hierdie moeders vry is om dit te doen, maar dat die kinders in die land moet agterbly (Gardner, 1989, 1998).

Terapeute wat met hierdie kinders werk, moet leuens probeer ontmasker en nie toelaat dat die vervreemde ouer die hele tyd sleggesê word nie. As 'n geskikte persoon in die moeder se kant van die familie gevind kan word, moet so 'n persoon gebruik word om die moeder positief te oriënteer (Gardner, 1989, 1999). Terapeute moet bevelend kan optree en mense se gedrag struktureer, eerder as om net terapie te werk te gaan.

Terapeute moet vooraf weet watter ondersteuning die hof bied en watter straf die regter bereid is om toe te pas indien die voorkeurouer nie saamwerk nie. 'n Hiërargie van strawwe kan vooraf opgestel word sodat die voorkeurouer noukeurig daaroor ingelig kan word. Strawwe kan wissel van boetes, beperkte telefoniese kontak met die kinders, die verandering van toesig en beheer of tronkstraf. Strafdreigemente is slegs effektief indien die straf afgedwing kan word (Gardner, 1992a, 1998, 1999).

'n Vader moenie tob oor negatiewe opmerkings wat sy kind teenoor hom maak nie. Positiewe ervarings met die kind dien as die belangrikste teenvoeter vir die voorkeurouer se negatiewe opmerkings oor die vervreemde ouer. Dit is belangrik om te fokus op vorige "spesiale" speletjies en aktiwiteite om aan die

kind te bewys dat daar voorheen 'n belangrike emosionele band met die vervreemde ouer was (Gardner, 1999).

Op hierdie stadium kan geen vertroulikheid van inligting by die terapeut meer gewaarborg word nie (Ward & Harvey, 1993).

Kinders kan ten spyte van die aanwesigheid van 'n matige graad van OVS wel later in 'n positiewe verhouding met die vervreemde ouer betrokke raak, veral as die voorkeurouer heeltemal uit die prentjie verwyder word (Gardner, 1989, 1999; Rand, 1997a).

2.20.5 Terapeutiese ingrepe vir OVS in die ernstige graad

Behandeling vir vervreemding in die ernstige graad moet so gou as moontlik plaasvind om enigsins effektief te kan wees. Die enigste doeltreffende oplossing is dikwels om toesig en beheer aan die vervreemde ouer te gee. As die kind by die moeder bly, is die verhouding met die vader gedoem en sal daar waarskynlik lewenslange vervreemding van die vader wees. Die kind kan ook langtermyn psigopatologie ontwikkel. Terapie het nie 'n positiewe effek op hierdie kind as hy steeds by die moeder bly nie, aangesien die totale tyd van die terapie nie kan opweeg teen die totale tyd wat die moeder beskikbaar het om negatiewe dinge oor die vader te sê nie. Voordat die betrokke terapeut nie besluit dat dit raadsaam is nie, behoort geen kontak, nie eers telefonies nie, tussen moeder en kind gemaak te word nie (Gardner, 1989, 1992a).

'n Ander moontlikheid is om die kind in pleegsorg of in die sorg van ander familieledede te plaas. Sekere hospitale in die VSA het begin om besondere aandag aan OVS te gee met behulp van opgeleide personeel. Daar moet gefokus word op die herstel van die ouer-kind verhouding. Die uiteindelige doel is 'n positiewe verhouding met beide ouers (Stephens, onged.).

Die proses van OVS moet duidelik aan hierdie vaders verduidelik word sodat hulle nie die negatiewe klimaat wat oor hulle geskep is so ernstig moet opneem nie. Hierdie vader moet verkieslik nie 'n onnodige sensitiwiteit oor die kind se houding openbaar nie en die kind voortdurend van sy liefde en omgee bly verseker, selfs al verwelkom die kind nie die kontak met die vader nie (Gardner, 1989).

In sekere gevalle het die kind volledig met die voorkeurouer verweef geraak. Hy het al die haat, woede en ander negatiewe emosies van die voorkeurouer volledig geassimileer en dit is soms onmoontlik om tussen die houdings van die voorkeurouer en dié van die kind te onderskei. Hierdie kind het slegs negatiewe gevoelens teenoor die vervreemde ouer en dit is onmoontlik om hom selfs te dwing om kontak met hierdie ouer te hê. Soms is die interverweefdheid so volledig dat dit tot 'n emosionele ineenstorting sal lei as hierdie kind van die voorkeurouer verwyder moet word. Die instandhouding van die kind se selfbeeld en selfbeleving is so totaal afhanklik van die verhouding met die voorkeurouer, dat skeiding met die voorkeurouer die vernietiging van die self sal beteken. Hierdie kind sal selfdestruktiewe gedrag soos dwelm- en alkoholmisbruik, selfmoord of skoolweiering gebruik in 'n poging om verpligte kontak met die vervreemde ouer te ontduik. In hierdie uitsonderlike gevalle moet die kind by die voorkeurouer bly (Ward & Harvey, 1993).

Ward en Harvey (1993) rapporteer dat in sulke gevalle die hof die vervreemde ouer se finansiële verpligting aan die gesin moet staak. Hulle waarsku egter dat dit met versigtigheid gedoen moet word aangesien die kind, eerder as die voorkeurouer, die negatiewe gevolge daarvan kan beleef.

2.20.6 Kritiek op die terapeutiese aanbevelings

Isman (1996), Mauzerall, Young en Alsaker-Burke (1997) sowel as Williams (1990) bevraagteken die waarde en wysheid van Gardner se voorstelle vir

terapeutiese ingrepe in die behandeling van OVS. Hulle noem dat die terapeutiese ingrepe uitermate streng maatreëls bevat wat meer skadelik kan wees as die OVS self.

Stahl (1999) is 'n voorstaander van 'n versigtiger benadering wat by die unieke behoeftes van elke gesin aangepas moet word. Hy beveel wel aan dat daar genoegsame struktuur en beperkinge gegee moet word. Voorbeelde hiervan is hofbevele wat die gedrag van die voorkeurouer beperk, verpligte terapeutiese inskakeling en die aanstelling van 'n persoon wat vordering kan monitor en aan die hof daarvoor kan rapporteer. Volgens Stahl (1999) moet dit slegs in uiterste gevalle oorweeg word om kontak tussen die voorkeurouer en die kind vir 'n tydperk te beperk.

Volgens artikel 6 van die wet op egskeiding kan 'n hof in Suid-Afrika enige bevel maak wat tot voordeel van 'n kind strek. 'n Skuldige persoon kan wel gevangenisstraf opgelê word, maar dit is 'n baie drastiese stap, veral aangesien die beperking van toegangsregte nie in Suid-Afrika se regstelsel as 'n oortreding beskou word nie (Van Zyl, persoonlike mededeling, 23 Februarie 2001).

Afleiding: Volgens die ondersoeker dien gevangenisoplegging nie as 'n afskrikmiddel om die weiering van toegangsregte te bekamp nie, as gevolg van die moontlike negatiewe effek daarvan op die kind. Beperkte kontak of kontak onder toesig tussen die voorkeurouer en die kind behoort wel toegelaat te word. Dit moenie sondermeer opgehef word nie, want die voorkeurouer vervul 'n belangrike ondersteuningsfunksie in die kind se lewe. Die vraag moet gevra word of geen kontak tussen die voorkeurouer en die kind nie nadeliger as voordeliger vir die kind se sielkundige welstand is nie. 'n Koshuisplasing wat aan die kind 'n gestruktureerde omgewing weg van die voorkeurouer se huis bied, kan 'n moontlike oplossing wees. 'n Kind se ouderdom is egter bepalend in hierdie verband.

Palmer (1988), Gardner (1999) en Ward en Harvey (1993) voel sterk oor die aanstelling van 'n *Guardian ad litem* in die hantering van 'n gesin waar OVS voorkom. Dit stel 'n neutrale persoon daar wat die belange van die kind beskerm en aan die vervreemde ouer die geleentheid bied om die verhouding met die kind te probeer herstel. Plumb en Lindley (1990) beveel aan dat 'n opgeleide professionele persoon betrek moet word en dat alle betrokke partye gereeld samesprekings moet hou om vordering te bepaal en aanbevelings te maak. Vir ouers met insig in die patologiese proses, is uiterste stappe onnodig.

Volgens Van Zyl (persoonlike mededeling, 23 Februarie 2001) sal Suid-Afrikaanse howe wel bereid wees om 'n deskundige persoon te betrek, maar die uitkoms sal nie aan die deskundige oorgelaat word nie. Die hof moet die laaste sê behou. Die aanstelling van 'n professionele persoon skep egter probleme in Suid-Afrika waar geld vir sielkundige en maatskaplike hulp beperk is.

Darnall (1997a) rapporteer dat daar geen effektiewe behandeling vir die obsessiewe voorkeurouer of die vervreemde ouer is nie. Hy beskou die enigste hoop op oplossing as die vroeë identifisering van die simptome en 'n daadwerklike poging tot voorkoming. Daar moet besliste veranderinge in die gemeenskap sowel as die regsisteem plaasvind om OVS eerder te voorkom as te behandel. 'n Benadering soos dié van Darnall (1997a) bied egter nie 'n oplossing vir die talle kinders wat reeds in die OVS ingetrek is nie. Dit is dus krities noodsaaklik dat daar aandag gegee moet word aan effektiewe terapeutiese ingrepe.

Afleiding: 'n Moontlike oplossing kan volgens die ondersoeker gevind word in die Marschach Interaction Method (MIM) as terapeutiese ingreep. Hierdie metode fokus op die interaksiesproses tussen 'n ouer en kind. Die kern van OVS is dat die verhouding tussen die vervreemde ouer en die kinders benadeel word en dit is juis aan hierdie aspek waarop daar met behulp van die MIM gefokus kan word. Daar kan met behulp van die MIM oerleiding aan die vervreemde ouer, sowel

as aan die voorkeurouer gegee word, aangesien die ouer se gedrag in interaksie met die kind beoordeel kan word. 'n Verdere voordeel is dat dit tegelykertyd as 'n meetinstrument dien om vordering te bepaal en as 'n terapeutiese ingreep gebruik kan word. (Die rasionaal van die MIM sal kortliks in Hoofstuk 5 bespreek word.)

Samevattend blyk dit uit die navorsing dat daar beperkte inligting oor effektiewe behandelingstrategieë beskikbaar is. Daar is ook duidelike leemtes in kennis oor die langtermyngevolge van die voorgestelde behandelingsmetodes. Hierdie behandelingstrategieë sal aangepas moet word by die verskillende ouderdomskategorieë sowel as die geslag van die betrokke kinders. Dit sal ook wissel na gelang van die spesifieke regsisteem wat in 'n bepaalde land gevolg word.

2.21 Samevattende afleidings vanuit die geïntegreerde literatuur

Egskeiding is so oud soos die mens self. Egskeidingsvoorvalle verhoog jaarliks dramaties en met die reeds bestaande navorsing kon nie daarin geslaag word om egskedingsyfers in Suid-Afrika te laat daal nie. Dit noodsaak 'n wyer perspektief oor egskediding ten einde vas te stel waarom egskedingsvoorvalle, ten spyte van al die bestaande kennis daarvan, steeds toeneem.

Dit blyk vanuit die literatuur dat daar 'n ooreenstemmende neiging met betrekking tot egskediding regoor die wêreld is wat nie langer ontken kan word nie. Hierdie neiging is verskillend van gewone egskediding en staan bekend as OVS. Heelwat navorsers erken reeds die bestaan van OVS maar daar is steeds 'n groot aantal professionele persone wat die bestaan van OVS as sindroom betwyfel.

In die literatuurstudie is bestaande kennis oor OVS, sowel as aanverwante inligting wat by OVS aansluit, bespreek. Daar is gekyk na die wyse waarop die spesifieke ontwikkelingsfase van 'n kind, sowel as die effek van die forensiese

proses op die geheue van die kind, 'n bydrae kan lewer in die ontwikkeling en instandhouding van OVS as sindroom. 'n Diagnostiese kriteria wat ooreenstem met die formaat van die DSM-IV is voorgestel.

Na die bestudering van die literatuur kan die ontstaan van OVS diagrammaties soos volg verduidelik word (Vergelyk Diagram 2.2):

Word OVS in geheel in die raamwerk van die geïdentifiseerde kragte in die huwelik geplaas (Vergelyk (Diagram 2.2), word dit duidelik dat die somtotaal van twispunte en verskille in die huwelik sodanig kan akkumuleer dat dit tot 'n potensiële drukpotsituasie kan ontwikkel. 'n Ouer kan hier reeds so 'n verhouding met 'n kind ontwikkel dat dit die beginsimptome van OVS kan bevat. Slegs 'n sneller is dan nodig om die drukpotsituasie te laat ontbrand. 'n Voorbeeld van sodanige sneller is byvoorbeeld die ontdekking dat 'n eggenoot in 'n buite-egtelike verhouding betrokke is. OVS-simptome kan ook hier vir die eerste keer ontwikkel. Kragte wat inwerk op die huwelik kan dan kondenseer tot 'n finale krisispunt wat op 'n egskeiding kan uitloop. Word die ouer-kind band bedreig, ontwikkel daar aanvanklik 'n ligte graad van OVS. Indien die onderliggende oorsake van OVS nie opgelos word nie, kan 'n matige en later 'n ernstige graad van OVS ontwikkel of in stand gehou word. Die inwerking van eksterne faktore, soos een ouer se weiering om onderhoud te betaal, kan die graad van OVS ook in intensiteit laat toeneem.

Sommige huwelike bevat 'n hoë-konflik potensiaal. Dit is hierdie huwelike wat gevaar loop om deur OVS-dinamika beïnvloed te word. Daar moet dus so vroeg as moontlik reeds aan geïdentifiseerde negatiewe kragte in die huwelik aandag gegee word om die ontwikkeling van OVS effektief te voorkom.

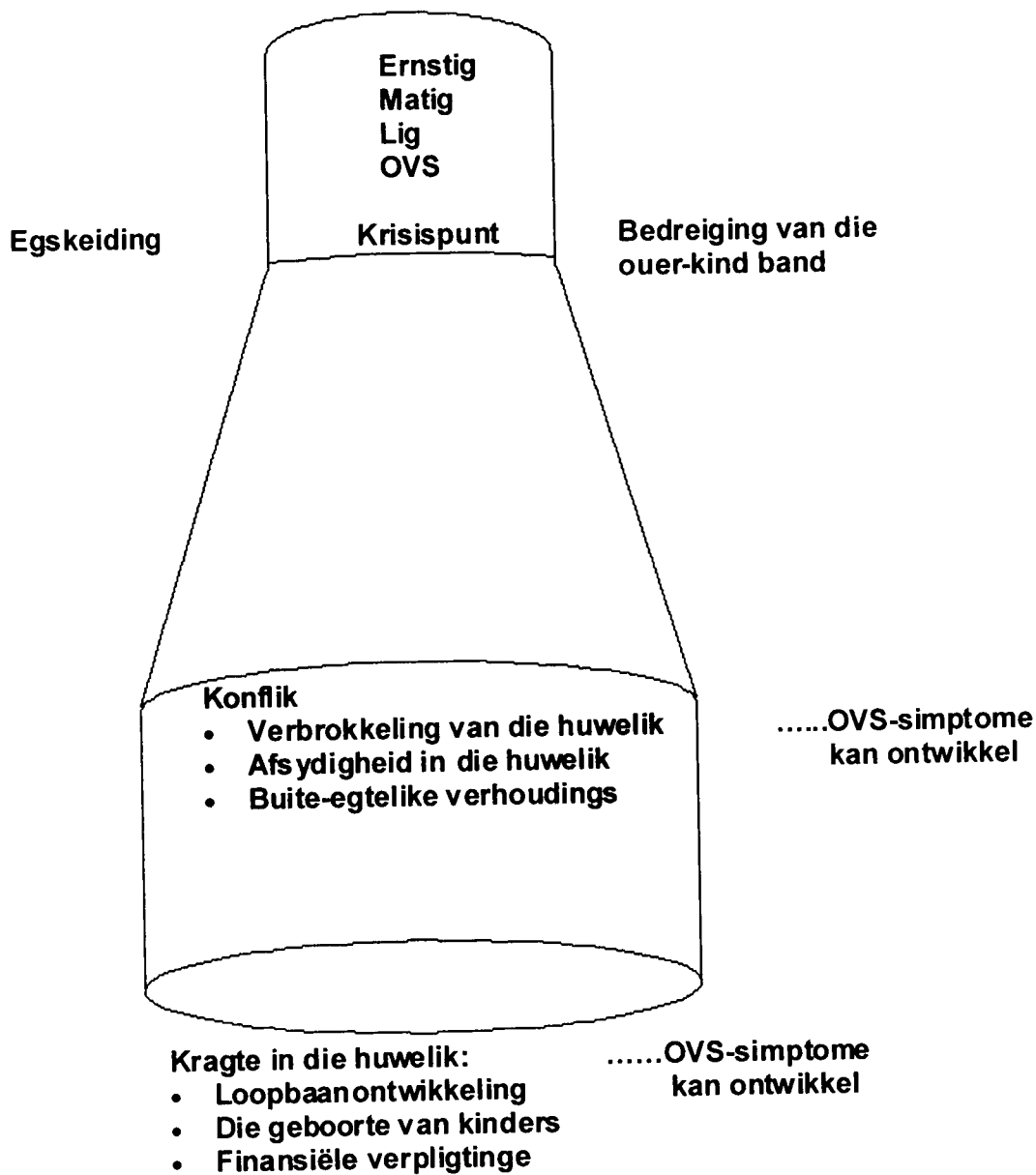

Diagram 2.2: Die ontwikkeling van OVS

Dit blyk duidelik dat daar talle leemtes in die beskikbare navorsing is. Daar moet byvoorbeeld gekyk word of jonger of ouer kinders en seuns of meisies meer dikwels deur OVS beïnvloed word. In die literatuurondersoek is aanverwante egskeidingsindrome wat ooreenkomste met OVS toon, ook kortliks bespreek.

Daar is gekyk na terapeutiese ingrepe en hulpmiddels wat effektief is in die behandeling van OVS.

In die VSA is die verskynsel van OVS reeds goed bespreek en alhoewel geestesgesondheidswerkers in Suid-Afrika ook hiervan begin kennis neem, is OVS nog geensins hier voldoende nagevors nie. Navorsingsresultate uit die VSA is nie alles hier toepasbaar nie en dit word duidelik dat die tipe regspleging van 'n land 'n invloed op die voorkoms en dinamika van OVS het. Die voorkoms van OVS moet daarom in Suid-Afrika ondersoek word. In hierdie studie word dit, sover bekend vir die eerste keer in sy totaliteit gedoen

HOOFSTUK 3

EMPIRIESE ONDERSOEK

3.1 Inleiding

In hierdie hoofstuk word die metode van die empiriese ondersoek uiteengesit. Die ontwerp van die studie word beskryf sowel as die seleksie en kenmerke van die deelnemers. Daarna word die psigometriese instrumente bespreek, met verwysing na hulle rasionale, administrasie, nasien en interpretasie, geldigheid en betroubaarheid asook die motivering vir die gebruik van dié betrokke instrumente. Die prosedure sowel as die wyse waarop die data ontleed is, word daarna uiteengesit.

3.2 Metode van ondersoek

3.2.1 Doel van die ondersoek

Die doel van hierdie studie is om die voorkoms van OVS in Suid-Afrika verkennend te ondersoek. Die ondersoekgroep is vanweë praktiese redes relatief beperk in getalle. Die resultate van hierdie ondersoek moet egter riglyne verskaf vir verdere omvattende navorsing.

3.2.2 Navorsingsontwerp

Daar is van 'n ondersoekend-beskrywende gevallestudie-metode gebruik gemaak met die doel om 'n omvattende en akkurate beskrywing van die dinamika en ontwikkeling van OVS te verskaf (Bromley, 1986).

Die gebruik van gevallestudies word beskou as 'n observasie-navorsingstegniek. 'n Algemene beskrywing van gedrag word gegee, gebaseer op die intensiewe

studie van 'n individu of 'n paar gevalle en dit word as vertrekpunt geneem vir die verstaan van en insig in onbekende menslike gedrag (Smit, 1985). Die waarde lê daarin dat die ondersoek in diepte gedoen kan word om die volle omvang van 'n verskynsel te verduidelik.

3.2.3 Ondersoekgroep

Na heelwat pogings om geskikte gesinne te bekom is daar aanvanklik nege gesinne geïdentifiseer waar OVS aanwesig was. Elke gesin is deur twee, of 'n span onafhanklike sielkundiges geïdentifiseer as gesinne met OVS. In die gesinne was die ouers óf reeds geskei óf besig met die egskeidingsproses na 'n tydperk van vervreemding tussen die ouers. Daar was konflik tussen die ouers rondom toesig en beheer van die minderjarige kinders. Volledige sielkundige evaluering is dus met die oog op aanbevelings rondom die egskeidingsproses uitgevoer en nie spesifiek vir die doel van 'n soeke na aanduidings van OVS nie.

Uit die nege aanvanklike gesinne is ses gesinne gevind waar die nodige ondersoek gedoen was. In die ander drie gesinne was die ouderdomme van die kinders jonger as vyf jaar. Aangesien daar oor die algemeen nie norme beskikbaar is vir projeksietoetse met sulke jong kinders nie, en die beoogde psigometrie wat in hierdie ondersoek ingesluit is gevolglik nie op hulle afgeneem was nie, was hulle uit die finale ondersoekgroep uitgesluit.

Aanvanklik is beoog om die resultate van die OVS-gesinne met dié van soortgelyke gewone egskeidingsgesinne te vergelyk. Gesinne is sover moontlik op grond van die volgende seleksiekriteria gegroepeer:

- Duur van die huwelik voor die egskeiding
- Ouderdom van die kinders tydens die egskeiding
- Aantal kinders in die gesin wat daardeur geraak is
- Die geslag van die kinders

Daar is beoog om die data met behulp van die *Nonnumerical unstructured data indexing searching theorizing* (QSR NUD*IST, 1999), 'n kwalitatiewe analise rekenaarprogram, te verwerk. Dit het mettertyd geblyk dat die kombinasie van die twee onderskeie groepe tot gevolg het dat die aantal veranderlike faktore in die navorsingsinligting te veel word. Daarom is besluit om die kontrolegroep sowel as die gebruik van die QSR NUD*IST te laat vaar. Daar is eerder indringend aan OVS as verskynsel aandag gegee en inligting is met behulp van ander kwalitatiewe navorsingsmetodes ontleed. Deur 'n proses van seleksie is die totale aantal gesinne in die ondersoekgroep afgetregter en gekondenseer tot 'n meer hanteerbare groepgrootte.

'n Voorvereiste vir die sukses van dié studie was dat die ondersoeker oor voldoende begrip en kennis van die moedertaal van die gesinne moes beskik. Gevolglik is slegs Afrikaans- en Engelssprekende gesinne vir die ondersoek oorweeg. Die ondersoekresultate is dus net op gesinne binne 'n Westerse kultuurkonteks van toepassing. Die verwysings na ander kulturele kontekste in Hoofstuk 2 is wel tersaaklike agtergrondinligting.

Die finale ondersoekgroep, bestaande uit ses gesinne – een Engelssprekende en vyf Afrikaanssprekende gesinne - is uiteindelik met behulp van 'n beskikbaarheidsteekproef geselekteer.

Die sielkundiges wat die evaluering voltooi het, het geen graadverskille van OVS by die onderskeie kinders aangedui nie. Dit is waarskynlik enersyds vanweë die leemte in kennis van OVS binne teoretiese verband en andersyds omdat die evaluering nie op OVS gefokus het nie. Een sielkundige het wel genoem dat twee kinders in verskillende gesinne in 'n ernstige mate deur OVS beïnvloed is. Die ondersoeker moes dus die graad van OVS by elke kind in die ondersoekgroep bepaal. Dit is gedoen op grond van beskikbare aanduidings wat uit die literatuurstudie geïdentifiseer kon word.

Alle prosesnotas van sielkundiges, hofverslae sowel as sielkundige toetsresultate wat beskikbaar was oor die kinders van die gesinne, is in aanmerking geneem. Die finale ondersoekgroep het uit 14 respondente bestaan waarvan die ouderdomme tussen 6 jaar en 15 jaar gewissel het. Hiervan was agt respondente seuns en ses respondente dogters.

Die ondersoek het oor vier jaar gestrek.

3.3 Meetinstrumente

Stahl (1994) is van mening dat dit tyd geword het om buite die grense van die individuele en kliniese asseseringsmodel te begin beweeg. Meer gesofistikeerde metodes, soos die kritiese ontleding van gevallestudiemateriaal en die gebruik van kollaterale inligting om die ouers se inligting te bevestig, moet eerder gebruik word. In hierdie studie moes daar juis van hierdie inligtingsbronne gebruik gemaak word. Die volgende inligting is gebruik in die ontleding:

- Kliniese lêers, gevul met die prosesnota's oor die betrokke gesinne, afkomstig van kontakte met sielkundiges.
- Alle psigometriese resultate wat deur sielkundiges met die kinders voltooi is.
- Die finale verslag van die sielkundiges wat opgestel is met die oog op die hofprosedure.

Al die response van die kinders se psigometriese resultate is by die navorser geliaseer. Slegs die relevante inligting is gerapporteer. In Hoofstuk 4 word daar verwys na psigometrie wat met die ouers voltooi is. Dit word egter nie volledig bespreek nie, aangesien dit buite die omvang van hierdie studie lê. Volledige psigometriese resultate vir die volwassenes is wel by die navorser geliaseer.

Die rasionaal, aard en administrasie, nasien en interpretasie, geldigheid en betroubaarheid, sowel as die motivering vir gebruik van die gekose psigometrie,

word vervolgens bespreek. Slegs dié psigometriese hulpmiddels wat deur die groot meerderheid van respondente voltooi is, word volledig bespreek en aangedui. Ander psigometriese resultate, bekom van meetinstrumente wat nie in hierdie studie volledig bespreek is nie, ondersteun ook die bespreekte resultate. Die inhoudelike bespreking hiervan val egter buite die bestek van die studie.

3.3.1 Roberts Apperception Test for Children [RATC] (McArthur & Roberts, 1982)

3.3.1.1 Rasionaal

Die interpretasie van die RATC is gebaseer op die veronderstelling dat kinders, wanneer hulle met dubbelsinnige tekeninge van kinders en volwassenes in alledaagse situasies gekonfronteer word, hulle tipiese gedagtes, bekommernisse, konflikte en hanteringsmetodes in die stories wat hulle skep, sal projekteer (McArthur & Roberts, 1982). Hierdie veronderstelling word wyd deur sielkundiges aanvaar.

3.3.1.2 Aard en administrasie

Die RATC is 'n gestandaardiseerde projektiewe toets vir kinders bestaande uit 27 verskillende stimuluskaarte - 11 vir seuns, 11 vir dogters en vyf vir beide seuns en dogters. Elke individu ontvang dus 'n totaal van 16 kaarte waarop hy/sy moet respondeer. Hierdie kaarte beeld bekende interpersoonlike situasies uit waar kinders in verhouding met ander volwassenes en kinders is (Ackerman & Kane, 1990; Lampel, 1996; McArthur & Roberts, 1982).

Die RATC kan gebruik word vir kinders tussen 6 tot 15 jaar. Alhoewel dit ook gebruik kan word vir jonger kinders in die ouderdomsgroep 3 tot 5 jaar, is daar nie gestandaardiseerde norme vir hierdie groepe beskikbaar nie (McArthur &

Roberts, 1982). Dit is gevolglik sinvol dat kinders jonger as 6 jaar uit die ondersoekgroep weggelaat is.

3.3.1.3 Nasien en interpretasie

Gestandaardiseerde riglyne vir die nasienprosedure verskaf 'n objektiewe analise van die response wat in drie hoofkategorieë, naamlik Aanpasbare Funkzioneringskale, Kliniese skale en Kritiese indikatore uiteengesit word.

Die Aanpasbare Funkzioneringskale is die volgende:

- Staatmaak op ander/Reliance on others (REL)
- Ondersteun ander/Support-Other (SUP-O)
- Ondersteun kind/Support-Child (SUP-C)
- Grenstelling/Limit Setting (LIM)
- Probleemidentifisering/Problem Identification (PROB)
- Oplossing 1/Resolution 1 (RES-1)
- Oplossing 2/Resolution 2 (RES-2)
- Oplossing 3/Resolution 3 (RES-3)

Die Kliniese Skale meet die aanwesigheid en graad van:

- Angs/Anxiety (ANX)
- Aggressie/Aggression (AGG)
- Depressie/Depression (DEP)
- Verwerping/Rejection (REJ)
- Onopgelos/Unresolved (UNR)

Hoër tellings in die Kliniese skale is aanduidend van swakker funksionering (McArthur & Roberts, 1982).

Die Kritiese Indikatore fokus op:

- A-tipiese response/Atypical Respons (ATY)
- Wanaangepaste uitkoms/Maladaptive Outcome (MAL)
- Weiering/Refusal (REF)

Die toets neem ongeveer 20 tot 30 minute om te voltooi en dit neem gemiddeld 20 tot 30 minute om die toets na te sien en 'n addisionele 10 tot 15 minute om dit te interpreer (Ackerman & Kane, 1990; Lampel, 1996; McArthur & Roberts, 1982).

3.3.1.4 Geldigheid en betroubaarheid

Beoordelaarsbetroubaarheid is oor die algemeen hoog vir al 16 skale en indikatore (Hersh, 1978; Kaleia, 1980; Muha, 1977).

Verskeie skale toon aanvaarbare betroubaarheid gemeet volgens die halfverdelingsmetode. Spearman Brown (voorspellingsformule) tellings wissel tussen 0.48 en 0.86 (McArthur & Roberts, 1982).

Bevredigende geldigheidsindekse word ook gerapporteer (McArthur & Roberts, 1982).

3.3.1.5 Motivering vir gebruik

Die RATC kombineer die buigbaarheid van projektiewe tegnieke met 'n geldige nasiensistiem (Ackerman & Kane, 1990). Die toetsresultate is dus objektief en betroubaar. Dié aspek is in hierdie ondersoek van kardinale belang, aangesien die aantal kere wat 'n sekere respons voorkom, 'n indikator van die aanwesigheid van OVS kan wees.

3.3.2 Family Relations Test (Children's Version) [FRT, Bene Anthony] (Bene & Anthony, 1985)

3.3.2.1 Rasionaal

Die toetsmateriaal van die Bene Anthony gee 'n konkrete voorstelling van 'n kind se familie. Deur briefies met stellings oor die gesin in houe te plaas, word inligting oor die gesinsituasie ingesamel sonder om direk bedreigend vir die kind te wees.

3.3.2.2 Aard en administrasie

Die Bene Anthony se weergawe vir jonger kinders is geskik vir kinders tussen die ouderdomme 4 tot ongeveer 6 tot 8 jaar. Ouer kinders vanaf 8 of 9 jaar tot en met 14 jaar kan die vorm vir ouer kinders gebruik. Daar kan gekies word uit 20 moontlike houe met lyntekeninge van menslike figure daarop wat verskillende ouderdomme, groottes en geslagte voorstel. Die kind moet daaruit sy gesin saamstel. Matige en sterk positiewe en negatiewe opmerkings op die briefies word deur die toetsafnemer aan die kind geles. Die kind besluit dan by watter figure hy sy briefies wil ingooi. Hierdie opmerkings word gegroepeer in Positiewe en Negatiewe inkomende sowel as uitgaande gevoelens, Afhanklikheidsgevoelens wat teenoor sekere persone in die gesin ervaar word en die kind se Totale betrokkenheid by elke gesinslid. Die afneem van die toets neem tussen 20 – 25 minute (Bene & Anthony, 1985; Lampel, 1996) In hierdie ondersoek is daar van die vraelys vir jonger kinders gebruik gemaak.

3.3.2.3 Nasien en interpretasie

Die resultate word oorgedra op die antwoordblad en onder elke persoon se naam geplaas. Dit word dan ingedeel in die onderskeie groepe sodat die aantal response en die inhoud van elke briefie relatief tot elke persoon gesien kan word.

Dit neem ongeveer 15 minute om elke individu se toets na te sien (Bene & Anthony, 1985; Lampel, 1996).

3.3.2.4 Geldigheid en betroubaarheid

Die Bene Anthony probeer 'n kind se psigiese realiteit ten opsigte van sy of haar gesinslede bepaal en dit is baie moeilik om die geldigheid van 'n psigiese realiteit te bepaal. Cronbach en Meehl (1955) noem dat toetse wat nie op die konvensionele metode geldig verklaar kan word nie, se geldigheid gemeet moet word deur 'n konstruktgeldigheid te skep tussen wat die toets meet en die werklik beskikbare gegewens oor elke toetsindividu. Die geldigheid van die Bene Anthony is vanuit verskeie invalshoeke nagevors met positiewe resultate, ofskoon verdere navorsing steeds nodig is.

Die Spearman-Brown formule is in betroubaarheidsondersoeke gebruik. Die verkreeë betroubaarheidsindekse wissel van 0.68 tot 0.90 wat bevredigend is (Bene & Anthony, 1985).

3.3.2.5 Motivering vir gebruik

Die voltooiing van die Bene Anthony is nie-bedreigend nie en daarom kan daar meer betroubare resultate ten opsigte van emosies van kinders in die OVS gesinsituasie verwag word. Negatiewe gevoelens wat teenoor spesifieke gesinslede ervaar word, hoef nie ge verbaliseer te word nie. Dit is ook maklik om te sien of daar positiewe sowel as negatiewe gevoelens teenoor 'n spesifieke gesinslid ervaar word en of 'n kind net negatiewe gevoelens of net positiewe gevoelens teenoor 'n spesifieke ouer koester.

3.3.3 Rotter Incomplete Sentences Blank [RISB] (Rotter & Rafferty, 1950)

3.3.3.1 Rasionaal

Die onvoltooide-sinnevraelys (RISB) is ontwerp as alternatief vir 'n lang gestruktureerde onderhoud. Deur gebruik te maak van 'n vraelys wat 'n persoon kan voltooi sonder om die woorde direk aan die toetsafnemer te kommunikeer, word die proefpersoon aangemoedig om meer vryelik te respondeer.

3.3.3.2 Aard en administrasie

Die RISB bestaan uit 40 aanvangsgedeeltes van sinne wat deur die proefpersoon voltooi moet word en 'n weergawe is van sy of haar gevoelens oor hom- of haarself en ander persone. Daar is drie soortgelyke RISB-vorms naamlik een vir hoërskoolleerlinge, een vir studente en een vir volwassenes. Daar is geen tydsbeperking nie. Dit neem ongeveer 30 minute om die toets te voltooi (Ackerman & Kane, 1990). In hierdie ondersoek is daar van die vraelys vir hoërskoolleerlinge gebruik gemaak.

3.3.3.3 Nasien en interpretasie

Elk van die 40 sinne word volgens 'n aanpassingskaal gekodeer, naamlik:

- Weglating (geen response of 'n respons wat te kort is om betekenisvol te kan wees).
- Konflikrespons (weerspieël vyandigheid of ongelukkigheid).
- Positiewe respons (weerspieël positiewe of hoopvolle houdings).
- Neutrale respons (geen betekenisvolle positiewe of negatiewe affek word weerspieël nie).

Daar word 'n gewig toegeken aan beide 'n konflik- en 'n positiewe respons wat wissel van 1 tot 3 om die graad van sentiment wat uitgedruk word, te weerspieël. Daar word ook 'n telling wat wissel van 0 tot 6 aan elke konflikrespons toegeken om die mate van negatiewe te weerspieël. Die telling 6 weerspieël 'n volledig negatiewe telling. Die toegekende tellings word dan opgetel om 'n totaalstelling te kry. Die totaalstellings wissel van 0 tot by 240 met 'n gemiddelde aanpassingstelling van 127. 'n Telling van 135 en hoër is aanduidend daarvan dat 'n individu baat kan vind by psigoterapie as gevolg van waarskynlike probleme. Laer tellings is aanduidend daarvan dat 'n individu goed funksioneer (Ackerman & Kane, 1990).

Die sinsinhoud word ook op 'n kwalitatiewe wyse ontleed. Die interpretasie van die sinsinhoud berus dus op subjektiewe oordeel en kliniese ervaring (Ackerman & Kane, 1990). In hierdie ondersoek is die sinsinhoud slegs kwalitatief gebruik.

3.3.3.4 Geldigheid en betroubaarheid

Ackerman en Kane (1990) rapporteer dat die RISB oor hoë geldigheids- en betroubaarheidsindekse beskik. Beoordelaars-betroubaarheidstellings van 0.88 of hoër word gerapporteer. Halfverdelings-betroubaarheidskoëffisiënte wissel tussen 0.83 tot 0.84.

3.3.3.5 Motivering vir gebruik

Een van die kenmerke van OVS is dat die kind talle ongeregverdigde redes sal aanvoer waarom die vervreemde ouer so 'n swak ouer is terwyl die voorkeurouer so goed is. Met die toepassing van die RISB kom hierdie patrone duideliker na vore. Die kinders sal byvoorbeeld die negatiewe van een ouer op elke moontlike manier beklemtoon in die sinsvoltooiing – ook waar die aanvang van die sin oor 'n ander onderwerp handel. 'n Voorbeeld hiervan is "I suffer knee and back trouble. I also suffer when I go to my father".

3.4 Die gebruik van onderhoude

Plump en Lindley (1990) sowel as Gardner (1992a, 1998, 1999) beklemtoon die belang van gesamentlike onderhoude met beide ouers sowel as kinders in die evaluering vir die aanwesigheid van OVS sowel as SBTES. Hierdie onderhoude help dat leuens oor die ander partye makliker aan die kaak gestel word.

In hierdie ondersoek is prosesnotas van terapeute se kontak met die respondente gebruik. Sielkundige evalueringe het gefokus op aanbevelings rondom die egskedingsproses. Met die insameling van die data is daar nie doelbewus na tekens van OVS gesoek nie. Dit het tot gevolg dat die totale ondersoekprosedure spesifiek met die oog op OVS-simptomatologie, waarskynlik objektief en betroubaar is. Dit is omdat die kinders nie aangemoedig is om sekere antwoorde rondom OVS te gee nie.

Daar is veral gefokus op inligting wat uit die onderhoudsituasie na vore gekom het oor verhoudings met ouers, stiefouers, grootouers, broers en susters; die aanwesigheid van emosionele probleme en die belewing van die self.

3.5 Prosedure

Die geselekteerde gesinne se data is in diepte met behulp van kwalitatiewe ontledingsmetodes ontleed. Persone wie se inligting gebruik is, het toestemming verleen. Volgens Kazdin (1998) is die aantal persone wat in 'n kwalitatiewe ondersoek betrek word, normaalweg om praktiese redes beperk.

Die veralgemeenbaarheid van bevindinge uit gevallestudies verkry is gewoonlik, vanweë die relatief klein getal respondente, beperk (Ary, Jacobs & Razavieh, 1985; Kazdin, 1998; Sommer & Sommer, 1986). Daarteenoor is die primêre doel van kwalitatiewe navorsing gewoonlik om die totaliteit van 'n betrokke verskynsel

so volledig as moontlik weer te gee en nie primêr om veralgemenings te maak nie.

3.6 Statistiese verwerking van resultate

Die ontledings is waar moontlik aan die hand van beskrywende en nie-parametriese statistiese tegnieke gedoen. Die riglyne vir die ontleding van die onderhoudsprotokolle, soos ondermeer deur Miles en Huberman (1994) en Strauss en Corbin (1990) uitgespel, gesuperponeer op die Mc Master Model vir die ontleding van gesinsdinamika, is benut (Epstein, Bishop & Levin, 1978). Daar is gefokus op die dinamika en ontwikkeling van OVS.

3.7 Samevatting

In hierdie hoofstuk is die aard van die empiriese ondersoek uiteengesit met verwysing na die ontwerp, ondersoekgroep, meetinstrumente, prosedure en wyse van statistiese ontleding van die gegewens. Die resultate word in Hoofstuk 4 weergegee en geïnterpreteer.

HOOFSTUK 4

RESULTATE EN INTERPRETASIE

4.1 Inleiding

In hierdie hoofstuk word die resultate wat deur die empiriese ondersoek verkry is, aangebied en geïnterpreteer. Die doel is om te bepaal of die resultate Gardner se teorie van OVS, binne die Suid-Afrikaanse konteks, bevestig. Die fokus is op die dinamika van die kinders in OVS-gesinne en op faktore wat aanwesig moet wees en as kriteria kan dien, ten einde OVS te identifiseer. Die ondersoek fokus dus nie soseer op 'n beskrywing en bespreking van die dinamika van die ouers nie. Die ondersoek het verder ten doel om die aard en dinamika van OVS sover moontlik te belig.

'n Bespreking van elke individu binne gesinsverband word gegee. Daarna word samevattende resultate van die ondersoekgroep uiteengesit. Ten slotte word 'n raamwerk vir die beskrywing en verstaan van OVS in Suid-Afrika uiteengesit.

4.2 'n Bespreking van die afsonderlike navorsingsresultate van elke gesin

Elke gesin se inligting word vervolgens samevattend bespreek.

4.2.1 Gesin 1

Inligting oor Gesin 1 word opsommend in Figuur 4.1 uiteengesit.

Gesin 1- OVS Ligte Graad

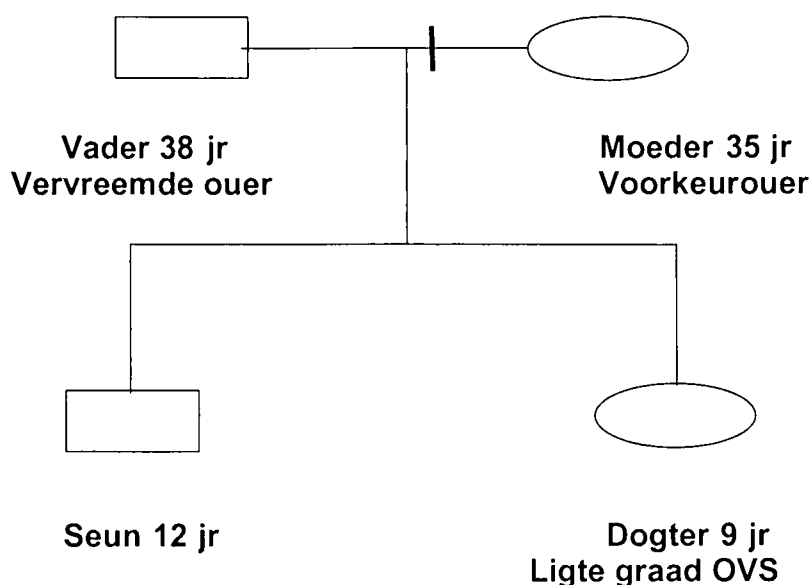

Figuur 4.1: 'n Skematiese voorstelling van Gesin 1

4.2.1.1 Gesinsagtergrond

Gesin 1 is Afrikaanssprekend. Dit was beide ouers se eerste huwelik en nie een van die ouers was daarna weer in verhoudings betrokke nie. Die ouers was reeds twee jaar vervreem voordat 'n sielkundige verslag oor toesig en beheer aangevra is. Die vader het 'n paar keer probeer om sy huwelik te red, maar sy vrou het geweier. 'n Aanbeveling is gemaak dat die vader toesig en beheer moet kry. Die kinders woon sedert die moeder se verlating by hulle vader. Beide ouers betrek die grootmoeders in die vete oor die kinders.

4.2.1.2 Vader 1

Die vader is volwasse en stabiel in sy emosionele funksionering. Hy het wel tevore 'n alkoholprobleem gehad en was dan aggressief in sy optrede, maar daar

was nooit gesinsgeweld teenwoordig nie. 'n Siekundige verslag meld dat hy onttrek tydens konflik.

Hy het tydens evaluerings nie probeer om sy vrou in 'n swak lig te stel nie. Dit blyk wel dat hy toegang tussen sy vrou en sy kinders probeer beperk. Hy is baie betrokke en stel belang in sy kinders se skoolaktiwiteite. Hy voorsien ook in hulle fisieke, emosionele en opvoedkundige behoeftes. Die vader stel duidelike grense.

4.2.1.3 Moeder 1

Moeder 1 was onderdanig en insiklik teenoor haar eggenoot tydens hulle huwelik. Alhoewel sy talle onverwerkte gevoelens oor die egskeiding het, het sy nie haar man ten tye van die ondersoek doelbewus in 'n negatiewe lig gestel nie. Sy is wel gefrustreerd met die feit dat hy telefoniese kontak tussen haar en die kinders belemmer. 'n Sielkundige verslag toon aan dat sy baie spanning het en die lewenswerklikheid as bedreigend ervaar. Sy is afhanklik in verhoudings en sy toon simptome van 'n onderliggende depressie. Sy beskik egter oor voldoende gewetenskaplike kontrole om haar gedrag te rig.

Moeder 1 handhaaf 'n gesonde verhouding met haar kinders en is bewus van hulle emosionele behoeftes. Sy kan haar liefde met gemak oordra en beskik oor positiewe moederskappotensiaal. Sy is baie betrokke by haar kinders se aktiwiteite, maar sy probeer haar kinders se guns wen deur hulle om te koop en hulle te bederf. Sy spreek die wens uit om meer toegang tot die kinders te hê. Moeder 1 noem dat sy haar kinders dikwels skakel - net om te hoor dat hulle nie beskikbaar is nie. Sy kry die idee dat hulle van haar weggehou word. Sy stel nie duidelike grense nie. Daar is ook tekens dat sy haar dogter negatief teenoor haar eggenoot beïnvloed soos blyk uit Dogter 1.2 se skielike weiering om, na 'n naweekbesoek, terug te gaan na haar vader toe.

4.2.1.4 Seun 1.1 - 12 Jaar (In 'n mindere mate beïnvloed deur OVS)

4.2.1.4.1 Emosionele status en hanteringsmeganismes

Seun 1.1 beleef die vervreemding tussen sy ouers baie intens. Hy is duidelik hartseer omdat sy ouers geskei is en hy spreek verbaal die wens uit dat hulle as gesin weer saam moet woon. Hy weier om enigsins kant te kies tussen sy ouers en dit is waarskynlik een van die redes waarom hy nie beduidend deur OVS beïnvloed is nie. Seun 1.1 is volgens 'n sielkundige verslag intrapsigies gesond.

Seun 1.1 beskik oor 'n positiewe selfbeeld. Dit kom na vore uit die resultate van die Bene Anthony sowel as 'n vraelys met stellings wat wissel van negatief tot positief, waaruit hy 'n keuse moet maak. Seun 1.1 kies byvoorbeeld die volgende stellings: "Ek doen meeste dinge goed genoeg", "Ek hou van myself", "Slegte dinge is gewoonlik nie my skuld nie", "Ek lyk goed genoeg" en "My skoolwerk is goed genoeg". Hy beskik oor 'n redelike mate van onafhanklikheid. Op hierdie vraelys is die enigste negatiewe opmerkings die volgende: "Ek is nou en dan hartseer" en "Ek is nie seker dat sake vir my reg sal uitwerk nie". Hy het dus 'n onseker toekomspektief.

Hy het 'n gesonde en stabiele vriendekring en is baie betrokke by sport. Hy beskik oor 'n gemiddelde tot bo-gemiddelde IK soos blyk uit sy goeie akademiese prestasie.

4.2.1.4.2 Die verhouding met sy vader

Hy handhaaf 'n positiewe verhouding met sy vader, maar noem pertinent dat hy vir albei ouers ewe lief is. Hy sê dat sy vader mooi vir hom en sy sussie sorg, dat dit lekker is om by sy vader op die plaas te wees en dat hy eerder by sy vader wil bly omdat hy nie kans sien om van skool te verwissel nie.

4.2.1.4.3 Die verhouding met sy moeder

Hy het 'n positiewe verhouding met sy moeder, maar hy is bewus daarvan dat sy nie duidelike grense stel nie. Hy verbaliseer 'n behoefte aan meer kontak met sy moeder en sê dat dit lekker is om by haar te kuier.

4.2.1.4.4 Sy verhouding met ander persone

Dit blyk uit verbale opmerkings dat hy 'n positiewe verhouding met sy grootouers het en hy ervaar beide sy oumas positief. Hy voel ook positief en beskermend teenoor sy suster.

4.2.1.5 Dogter 1.2 - 9 Jaar ('n Ligte graad van OVS)

4.2.1.5.1 Emosionele status en hanteringsmeganismes

Dogter 1.2 is hartseer oor haar ouers se egskeiding en sy spreek die wens uit dat haar ouers weer bymekaar moet woon. Sy ontwikkel egter geleidelik 'n sterker band met haar moeder en is ook geneig om haar ouers teen mekaar af te speel. Dit wil voorkom asof sy toenemend deur haar moeder beïnvloed is om teen haar vader kant te kies. Sy weier byvoorbeeld, na een naweekbesoek aan haar moeder, om terug te gaan na haar vader toe. Sy skryf die volgende brief wat gedien het as 'n verklaring by die polisiekommissaris:

"Ek wil graag by my mamma bly. Dit is nie lekker by my pa nie. My pa slaan my baie. Hy slaan my as ek stout is, maar partykeer slaan hy my sommer. Ek het laas die pak gekry toe my boetie tamatiesous teen die muur gegooi het. My pa het net vir my geslaan en nie my boetie nie. As ek die koei wil melk, wil my pa nie hê ek moet hom melk nie. Ek weet nie hoekom ek dit nie mag doen nie. My pa drink Castle. Ek weet nie of hy iets anders ook drink nie. My pa en oom K praat lelke goed van my ma. As ek 'n towerstaffie gehad het sou ek wou hê my

ma en pa moet weer bymekaar bly. My boetie wil ook by my ma bly as ek by haar bly. My pa stuur my baie rond en ek hou nie daarvan nie. By my ma kry ek nie pak nie en stuur sy my nie so baie rond nie. Ek dink dogtertjies moet by hulle ma's bly want hulle kan hulle leer kook en goeters wat pa's hulle nie kan leer nie. Ek is lief vir mamma en pappa".

Volgens haar sielkundige verslag is sy geneig om haar ouers subtiel te manipuleer. Sterk neerslagtige temas is aanwesig op die RATC. Die volgende is voorbeelde hiervan: "Sê maar hulle praat. Hulle voel nie vreeslik gelukkig nie" (Kaart 1), "Sê maar die ma troos die kind. Haar pa het met haar geraas of so" (Kaart 2), "Sy doen huiswerk of skryf 'n brief. Lyk nie of sy baie gelukkig is nie." (Kaart 3), "Lyk of sy siek is of so. Die een voel seker maar sleg" (Kaart 4), "Lyk of die twee dogtertjies teen haar is met iets (Kaart 6), "Lyk of sy wakker geword en iets gehoor het. Sy voel bietjie bang" (Kaart 7), "Dit lyk of die ma vir die kinders iets vertel van die oom. Die kinders lyk nie so baie bly nie" (Kaart 8), "Lyk of die een sit en kyk na die wolke en die een probeer toe oë loop. Hulle voel ongelukkig" (Kaart 9), "Lyk of die ma vergeet het van die groot kind. Die groot kind voel sleg" (Kaart 10), "Lyk of iets haar aanval of so. Sy is seker maar bang" (Kaart 11) en "Lyk of sy iets skelm gedoen het waaroor die ma en pa hartseer is" (Kaart 12).

Volgens haar rapport en volgens kliniese observasie beskik sy oor 'n gemiddelde tot bo-gemiddelde intelligensie. Sy is positief oor haar skoolwerk. Haar onderwyseres skryf egter dat sy 'n behoefte aan positiewe terugvoer ervaar en dat sy haar gedrag daarvolgens rig. Sy het 'n positiewe selfbeleving. Sy rapporteer die volgende Positief uitgaande gevoelens oor haarself op die Bene Anthony: "In wie se bed speel jy graag?". Daar is ook drie Afhanklikheidstellings vir haarself naamlik: "Wie moet jou kos vir jou voer?", "Wie moet jou help as jy bad?" en "Wie moet jou in die oggend help aantrek?". Sy het 'n redelik stabiele vriendekring.

4.2.1.5.2 Die verhouding met haar vader

Uit die psigometriese resultate sowel as haar verbale opmerkings blyk dit duidelik dat sy aanvanklik 'n positiewe verhouding met haar vader handhaaf. Dit strook nie met die genoemde brief wat sy skryf nie. Sy sê byvoorbeeld: "Ek kuier lekker by pa op die plaas". Sy noem dat hy haar en haar broer baie help en sy sê: "Hy is nie kwaai nie". Tog kom sy later in opstand teen sy reëls en dui sy aan dat sy haar vader as emosioneel afsydig beleef. Sy gee op die Bene Anthony een Negatief inkomende respons vir hom naamlik "Wie raas met jou?". Dit staan in kontras met die feit dat hy geen Negatief uitgaande tellings kry nie en dat sy afhanklik van hom voel. Dit blyk uit die volgende drie response: "Wie moet jou saans in die bed sit?", "Na wie gaan jy as jy jouself seergemaak het?" en "Wie moet by jou bly as jy siek is?".

4.2.1.5.3 Die verhouding met haar moeder

Aanvanklik hoop sy nog dat haar ouers met mekaar versoen sal raak maar later tydens die ondersoek word die verhouding tussen haar en haar moeder belangriker. Sy het 'n baie sterk band met haar moeder, ervaar haar as iemand wat troos en sê uitgesproke dat sy graag by haar wil woon maar dat sy nie weet hoekom nie. Sy noem egter dat sy bekommerd is oor haar moeder en Dogter 1.1 neem soms die rol van ouer aan in hulle verhouding. Dit blyk uit haar volgende opmerking dat haar moeder nie duidelike grense stel nie: "By ma doen ons alles wat ons wil". Dit is verder opvallend dat sy op die Bene Anthony geen negatiewe en 'n groot aantal positiewe response aan haar moeder toeken, selfs al bly sy reeds geruime tyd by haar vader. Die Positief uitgaande response wat sy aan haar moeder toeken is, "Vir wie is jy lief?" en "Vir wie gee jy graag 'n soentjie?". Sy gee die volgende vyf Positief inkomende response aan haar moeder: "Wie hou daarvan om vir jou 'n soentjie te gee?", "Wie hou daarvan om vir jou 'n drukkie te gee?", "Wie is lief vir jou?", "Wie is gaaf teenoor jou?" en "Wie dink dat jy 'n gawe dogtertjie is?".

4.2.1.5.4 Haar verhouding met ander persone

Dit is opvallend dat haar latere negatiwiteit teenoor haar vader ook oorspoel na haar grootmoeder aan vaderskant. Op die Bene Anthony ken sy net negatiewe response aan hierdie grootmoeder toe. Dit is Negatief uitgaande: "Van wie hou jy nie?" en "Wie is sommer sleg?" en Negatief inkomend: "Wie maak jou ongelukkig?". Sy noem dat haar grootmoeder kwaai is.

Daarteenoor word die grootmoeder aan moederskant net as positief beleef. Positief uitgaande gevoelens is: "Wie dink dat jy gaaf is?" en "Wie se klein dogtertjie is jy?". Positief inkomende gevoelens is: "Wie glimlag vir jou?" en "Wie laat jou gelukkig voel?".

Dit is opvallend dat sy teenoor haar broer weer die volle spektrum positiewe sowel as negatiewe emosies ervaar, alhoewel sy hom oorwegend positief beleef. 'n Positief uitgaande emosie is byvoorbeeld: "Wie moet 'n entjie saam met jou gaan stap?" en 'n Positief inkomende emosie is: "Wie hou daarvan om met jou te speel?". Negatief uitgaande gevoelens is: "Wie is stout?" en "Wie maak jou kwaad?" en Negatief inkomende gevoelens is: "Wie gee vir jou 'n klap?" en "Wie word vir jou kwaad?".

4.2.1.5.5 Positiewe tekens vir die aanwesigheid van OVS

Die volgende is positiewe tekens vir die aanwesigheid van OVS:

- Sy is duidelik bang en ongemaklik as sy van die egskeiding moet praat - veral as sy kant kies tussen haar ouers. Dan onttrek sy tydens onderhoude en die ondersoeker wonder of sy voorgesê is.
- Sy gee inligting ongevraagd sonder dat daarvoor gevra word.
- Sy speel haar ouers teen mekaar af.

- Tydens sekere onderhoude kyk sy eers na haar broer vir bevestiging en ondersteuning voordat sy vrae antwoord.
- Dit lyk asof haar moeder besonderhede oor die egskeiding met haar bespreek en negatiewe dinge van die vader sê. 'n Voorbeeld hiervan is byvoorbeeld: "My ma het gesê sy het al deurgegaan na my pa toe, toe wil my pa niks van haar weet nie".

4.2.2 Gesin 2

Inligting oor Gesin 2 word opsommend in Figuur 4.2 uiteengesit.

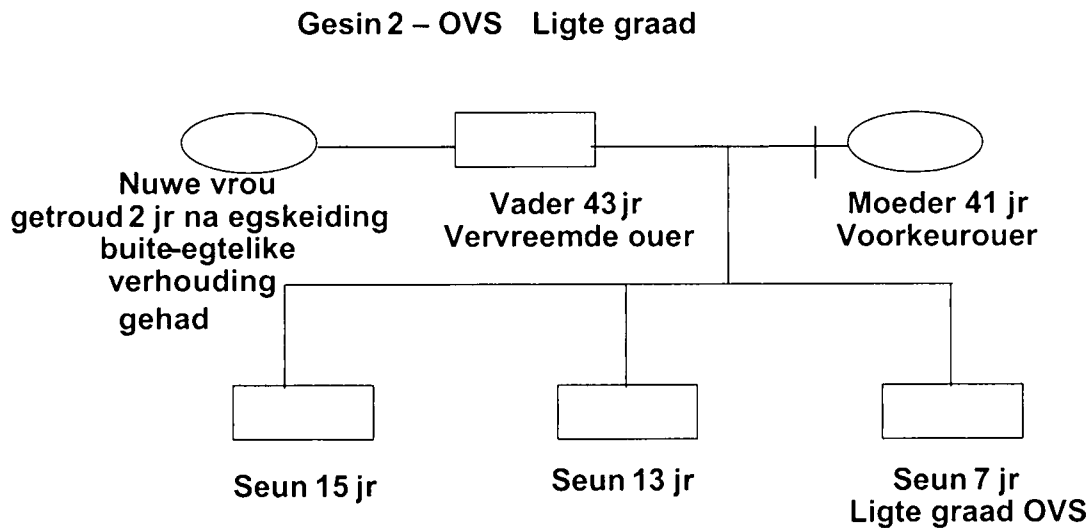

Figuur 4.2: 'n Skematiese voorstelling van Gesin 2

4.2.2.1 Gesinsagtergrond

Die gesin is Afrikaanssprekend. Die vader is 'n mediese dokter en gevolglik moes die moeder lang rukke werk en baie opofferings maak om haar man tydens

sy opleidingsjare te ondersteun. Daar was reeds vroeg in die huwelik konflik aanwesig. Die huwelik het finaal verbrokkel nadat die moeder agtergekom het dat haar man 'n buite-egtelike verhouding gehad het. Die vader is later met hierdie vrou getroud. Die moeder het toesig en beheer. Die ouers het baie konflik oor besoektye – die moeder manipuleer die vader se besoeke aan die kinders.

4.2.2.2 Vader 2

Vader 2 is twee jaar na die egskeiding weer getroud. 'n Sielkundige verslag meld dat hy emosioneel stabiel, maar wel soms emosioneel afwesig is. Die moeder moes haarself dus uitleef in die versorging van die kinders eerder as in haar huwelik. Dit kan verklaar waarom sy na die egskeiding die vader se besoektye belemmer. Enersyds wil sy nie die kinders verloor nie, en andersyds kan dit as gevolg van haar woede teenoor haar vorige eggenoot wees.

Vader 2 is na die egskeiding baie betrokke in die drie kinders se lewens. Hy skakel hulle daaglik telefonies en betaal onderhoud. Hy sorg ook dat hy hulle gereeld besoek. Hy spreek die wens uit om in die kinders se fisieke en psigiese behoeftes te voldoen en handhaaf 'n vertrouensverhouding met die seuns. Hy het uitgebreide kennis oor die emosionele behoeftes van elke kind, is betrokke in al hulle aktiwiteite en reël vakansies waar hy baie pret saam met hulle het. Hy het ook 'n rekening ge-open vir sport- en skoolklere. Hy bedreig dus die hegtheid van die verhouding tussen die moeder en die seuns.

4.2.2.3 Vader 2 se nuwe vrou

Sy nuwe vrou waak daarteen om negatiewe dinge van die moeder vir die kinders te sê. Sy akkommodeer die kinders sover moontlik en doen moeite met hulle deur byvoorbeeld speletjies saam met hulle te speel. Sy is ook bewus van en

bekend met elke kind se individuele behoeftes. Gevolglik kan Moeder 2 haar as 'n bedreiging vir haar eie moeder-kind interaksie beleef.

4.2.2.4 Moeder 2

Moeder 2 is 41 jaar oud. Sy het 'n baie swak verhouding met haar eie moeder. Alhoewel sy emosioneel stabiel is, is sy bitter oor die egskeding en die nuwe vrou en dit is duidelik dat sy dit nog nie verwerk het nie. Sy maak negatiewe opmerkings teenoor Vader 2 sowel as teenoor sy nuwe vrou en het steeds 'n beduidende invloed op Vader 2 se lewe. Sy ervaar gevoelens van verwerping en wil haarself wreek op haar vorige eggenoot. Die enigste manier waarop sy uiting aan haar woede teenoor Vader 2 kan gee, is deur die kinders van hom te weerhou. Volgens die resultate van haar persoonlikheidsevaluering beskik sy oor 'n bogemiddelde gewetensin.

Dit is baie belangrik vir haar om 'n positiewe verhouding met haar kinders te handhaaf. Sy het egter skeidings-individuasieprobleme met die jongste seun en is besig om hom oormatig te beskerm. Sy hoop vermoedelik om hom afhanklik van haar te hou. Sy het by geleentheid die middelste seun gekonfronteer oor inligting wat hy aan die sielkundige verskaf het en sodoende die terapeutiese verhouding geskaad, nadat sy belowe het om dit nie te doen nie. Sy stel dus soms haar eie gevoelens eerste sonder om noodwendig die welstand van haar kinders in ag te neem. Sy gebruik ook die oudste seun op 'n onvanpaste wyse as steunpilaar in haar lewe en verskaf ontoepaslike inligting oor die verbrokelede huwelik aan hom. Sy het byvoorbeeld briewe oor die huwelik met hom bespreek wat hom baie ontstel het.

4.2.2.5 Seun 2.1 - 15 Jaar (In 'n mindere mate beïnvloed deur OVS)

4.2.2.5.1 Emosionele status en hanteringsmeganismes

Die egskeiding was vir Seun 2.1 erg traumaties en sy grootste begeerte is versoening tussen sy ouers, alhoewel hy duidelik besef dat dit nie sal gebeur nie. Hy moet steeds as bemiddelaar tussen sy ouers optree. Sy ouers gebruik hom byvoorbeeld om vir mekaar boodskappe heen en weer te dra. Sy ouers betrek hom ook by die toegangsreëlings – gevolglik is beide moeder en vader soms kwaad vir hom.

Na die egskeiding het hy gedragsprobleme begin toon, naamlik rook, stokkiesdraai en hy het ook by geleentheid vensters stukkend gegooi. Hy ondervind skolastiese probleme. Verder slaap hy min, hy is bang en vergeetagtig. Hy het probleme met selfbeheersing en daar is tekens van psigosomatisering. Seun 2.1 is depressief en daar is aanduidings dat hy 'n moontlike selfmoordrisiko is. Hy funksioneer dus swak.

4.2.2.5.2 Die verhouding met sy vader

Hy handhaaf 'n positiewe verhouding met sy vader en het herhaaldelik 'n sterk behoefte uitgespreek om meer kontak met hom te hê. Dit is uit sy verbale opmerkings duidelik dat sy kommunikasie met sy vader beter is as met sy moeder. Hy is egter bekommerd oor sy moeder en dit weerhou hom van meer kontak met sy vader.

4.2.2.5.3 Die verhouding met sy moeder

Seun 2.1 poog om konflik tussen sy ouers te voorkom en sy moeder te beskerm. Hy moet die vrede probeer bewaar. Die tema van "bekommerd oor ma" het telkemale in 'n onderhoud met hom na vore gekom. Hy en Seun 2.2 probeer om

naweke so te reël en vakansiereëlings by hulle vader so te tref dat dit hulle moeder nie ontstel nie. Die twee broers het dus geleer om inligting te sif ten einde te voorkom dat dit hulle moeder ontstel. Hulle besluit letterlik vooraf watter inligting hulle aan haar gaan oordra en watter nie. Hulle twee koop Seun 2.3 dan om en dreig hom selfs om dieselfde te doen. Seun 2.1 het na die egskeiding die "vaderrol" in die enkelouergesin ingeneem.

Sy moeder maak ook talle negatiewe opmerkings oor sy vader en stiefmoeder voor hom wat 'n groot emosionele las op hom plaas. Die spanning van sy onmoontlike posisie in die gesin het later tydens die ondersoek sy tol begin eis en die verhouding met sy moeder negatief begin beïnvloed. Hy het byvoorbeeld negatiewe dinge van sy moeder begin sê soos: "Sy is 'n tweegesig".

4.2.2.6 Seun 2.2 - 13 Jaar (In 'n mindere mate beïnvloed deur OVS)

4.2.2.6.1 Emosionele status en hanteringsmeganismes

Die egskeiding was vir Seun 2.2 sleg en hy wens dat sy ouers weer bymekaar kan kom. Die volgende is response in die RISB: "Ek wens dat my ma en pa weer bymekaar sal kom" (Die opmerking word twee maal herhaal) en "Die slegste iets omtrent egskeiding is dat ek na my ouers verlang". In talle response plaas hy nog die ouers saam as 'n eenheid. Die volgende response in die RATC is aanduidend daarvan: "Ma en pa wat mekaar groet. Hulle is bly om mekaar te sien. Die seunek weet nie" (Kaart 1). "Die pa en die ma bring vir die kind 'n slegte boodskap. Hulle voel sleg. Die probleem gaan opgelos word" (Kaart 5). "Ma en pa praat met die kinders. Sê hulle het nie reggemaak nie. Hulle was stout. Die kinders lyk baie jammer" (Kaart 8). "Die ma en pa is baie hartseer want een van hulle vriende is oorlede en die seuntjie lyk net so geskok" (Kaart 12).

Dit blyk uit 'n onderhoud met Seun 2.2 dat hy weier om kant tussen sy ouers te kies. Hy kan lewenseise raaksien, sowel as beide ouers se foutiewe reaksie. Hy reageer egter glad nie daarop nie. Hy beskik dus oor goeie insig en reageer met normale ambivalente gevoelens teenoor beide ouers. Die feit dat hy homself van sy ouers se konflik kan distansieer is waarskynlik een van die redes waarom hy nie beduidende emosionele probleme het nie.

Dit blyk uit antwoorde in die RATC en die RISB dat Seun 2.2 soms bekommerd is oor sy vermoë om huiswerk te doen en nie altyd positief oor die skool is nie. 'n Voorbeeld in die RATC is: "Iemand wat leer en hy lyk nie baie lus om dit te doen nie. Hy voel bedruk."(Kaart 3). Tersaaklike response in die RISB is die volgende: "Soms voel ek bekommerd oor ons rugbyspan en oor die toetse wat ek geskryf het", "Skool is sleg want ons kry so baie huiswerk", "Toe ek jonger was het ek van skool gehou", "Ek voel baie kwaad wanneer ek swak gedoen het in 'n toets", "My grootste vrees is om eksamen te skryf" en "Ek haat skool".

Uit 'n sielkundige verslag blyk dit dat Seun 2.2 oor positiewe probleemoplossingsvaardighede beskik. Hy het 'n positiewe selfbeeld en hy besef sy groeiemoontlikhede. Hy het ook positiewe portuurgroepinteraksie en hy kry baie ondersteuning van hulle af. Antwoorde in die RISB is: "Ek het pret wanneer ek saam met my vriende kan wees", "My vriende is baie vriendelik met my en ek is met al my vriende baie vriendelik", "Die gaafste persoon in die wêreld is van my vriende soos C en L" en "As ek weggaan wil ek graag my skoolvriende vat". Hy is ook aktief betrokke by sport. Response in die RISB is: "Soms wens ek dat ek die Cravenweek span vir rugby gekry het", "Die gelukkigste tyd was toe ons (streek) krieket gewen het" en "Sport is my gunsteling aktiwiteit".

4.2.2.6.2 Die verhouding met sy vader en sy stiefmoeder

Seun 2.2 het 'n positiewe verhouding met sy vader en hy kry emosionele ondersteuning van hom af. Op Kaart 16 van die RATC is sy respons

byvoorbeeld: "Die seun vra sy pa om sy toets te teken. Pa lyk baie tevrede met die toets en pa is trots op hom". Daar is ook positiewe interaksie tussen pa en seun. Kommunikasie met sy vader is beter as met sy moeder veral ten opsigte van probleemoplossing. Hy toon 'n behoefte aan meer kontak met sy vader. Die volgende response in die RISB is aanduidend van die goeie verhouding en identifikasie met sy vader: "Wanneer ek groot word wil ek 'n dokter word want ek wil graag mense help" (Sy vader is 'n dokter), "Wat is die lekkerste by pa? Om daar te kuier", "Wat is die slegste by pa? As hy laat operasies moet gaan uitvoer".

Hy ervaar heelwat positiewe gevoelens oor sy stiefmoeder en hy beskryf positiewe interaksie met haar soos dat hulle lekker speletjies saam speel. Hy sal graag wil hê dat sy 'n nuwe vriend moet ontmoet as sy ouers, soos in sy wense weer bymekaar is. Dit word duidelik dat selfs die feit dat sy vader weer getroud is, nie die aanvaarding van die finaliteit van die egskending vir hom kan gee nie.

4.2.2.6.3 Die verhouding met sy moeder

Seun 2.2 se verhouding met sy moeder is positief en daar is ook bewyse van genoegsame positiewe interaksie tussen hulle. Hy steun op haar vir hulp en ondersteuning. In die RATC gee hy die volgende response: "'n Seuntjie wat 'n nagmerrie gehad het. Hy lyk baie bang. Hy gaan sy ma vra om te help" (Kaart 7) en "Die ma troos die kind. Sy sê vir hom alles sal regkom" (Kaart 2). Op die RISB sê hy: "Wanneer ek by my ma bly geniet ek dit om video's te kyk en by haar te wees", "Wat is die lekkerste by ma? Om by haar te kuier en saam video's te kyk", "Wat is die slegste by ma? As sy my laat werk", "Die seun gaan kyk wie sing so en kom op sy ma af. Nadat hy gesien het wie dit is gaan slaap hy weer" en "'n Moeder is liefdevol".

Soos reeds gemeld moet hy egter saam met sy ouer broer sy moeder beskerm. Sy moeder se plofbaarheid ontstel hom. Hy sê ook dat sy baie lelike goed van

sy stiefmoeder sê – so lelik dat hy nie eers bereid is om dit te herhaal nie. Hy vra ook aan sy vader die betekenis van woorde soos “afreken” wat volgens sy vader woorde is wat hy nooit geken het nie.

4.2.2.6.4 Sy verhouding met ander persone

Seun 2.2 het 'n baie positiewe verhouding met Seun 2.1. Hulle twee sorg dat hulle vir Seun 2.3 omkoop om inligting oor hulle vader aan hulle moeder te verswyg.

4.2.2.7 Seun 2.3 - 7 Jaar ('n Ligte graad van OVS)

4.2.2.7.1 Emosionele status en hanteringsmeganismes

Seun 2.3 is selfversekerd en het 'n goeie selfbeeld. Op die Bene Anthony gooi hy die volgende briefies by homself in: Positief uitgaande: “In wie se bed speel jy graag?” en Afhanklikheid: “Wie moet jou saans in die bed sit?”, “Wie moet jou kos vir jou voer?”, “Wie moet help as jy bad?” en “Wie moet jou soggens help aantrek?”.

'n Paar aspekte kom uit die individuele onderhoude met Seun 2.3 oor sy algemene funksionering na vore. Hy ontken dikwels sy emosies. Hy het verder 'n groot behoefte aan fisieke kontak en hy neig tot infantiliteit en regressie. Seun 2.3 manipuleer soms sy ouers deur stories aan te dra en toon 'n sterk behoefte aan beide ouers se goedkeuring. Hy is dus bang vir verwerping. Seun 2.3 het wel positiewe portuurgroepinteraksie.

4.2.2.7.2 Die verhouding met sy vader en sy stiefmoeder

Seun 2.3 het tydens die aanvanklike ondersoek 'n baie positiewe verhouding met sy vader en 'n behoefte aan kontak met hom word ook duidelik uit die

psigometriese resultate. Op die Bene Anthony gooi hy die volgende Positief uitgaande briefies by sy vader in: "Op wie se skoot sit jy graag?" en "Wie se klein seuntjie is jy?". Positief inkomende gevoelens vanaf sy vader is die volgende: "Wie is lief vir jou?" en "Wie dink dat jy 'n gawe klein seuntjie is?". Daar is ook een Afhanklikheidstelling, naamlik "Na wie gaan jy as jy jousef seergemaak het?". Een van sy wense is dat "pa weer huistoe sal kom". Hy sê verder dat hy "bly (is) om vir pa by die skool te sien" en "Pappa is 'n lekker pappa". Hy het ook 'n positiewe verhouding met sy stiefmoeder.

Soos wat die ondersoek vorder, wil hy later glad nie meer by sy vader gaan kuier nie en hy is dan ook skielik baie negatief teenoor sy stiefmoeder. Sy negatiwiteit teenoor sy vader strook nie met sy duidelike wens dat sy ouers weer bymekaar moet wees nie en ook nie met die genoemde psigometriese resultate nie. Hy maak gebruik van irrasionele redes om besoeke aan sy vader te vermy, soos dat daar niks is om te doen nie en dat hulle hom alleen by die huishulp laat bly. By sy moeder se huis speel die huishulp egter so 'n belangrike rol in sy lewe dat sy hom met sy huiswerk moet help. Hy gee ook aan die huishulp die volgende response op die Bene Anthony: "Wie dink dat jy gaaf is?", "Wie hou daarvan om met jou te speel?" en "Wie moet by jou bly as jy siek is?".

Negatief uitgaande briefies op die Bene Anthony teenoor sy stiefmoeder is: "Van wie hou jy nie?", "Wie is sommer sleg?", "Vir wie wil jy graag wegstuur?" en "Wie is sommer aaklig?". Negatief inkomende response is: "Wie maak jou ongelukkig?" en "Wie sê jy is stout?". Ten spyte van sy negatiwiteit oor haar dissiplineringsrol beskryf hy positiewe interaksie met haar. Dit het ook tydens die evaluering aan die lig gekom dat Moeder 2 herhaaldelik vir hom sê dat hy nie vir sy stiefmoeder hoef te luister nie, want sy "is nie jou ma nie".

4.2.2.7.3 Die verhouding met sy moeder

Seun 2.3 het 'n positiewe verhouding met sy moeder maar is amper passief-afhanklik van haar. Op sewejarige ouderdom slaap hy nog by haar in haar bed. Sy gevoelens van outonomieit is waarskynlik nie voldoende ontwikkel nie. Hy is ook baie bekommerd omdat sy moeder alleen by die huis moet bly as hulle by sy vader kuier. Dit lyk asof skeidings-individueisasie tussen moeder en seun nie genoegsaam afgehandel is nie en asof sy moeder hom van haar afhanklik hou. Dit kom uit die onderhoudsituasie na vore dat sy moeder hom soms as haar maat hanteer en nie duidelike grense stel nie. Gevolglik ervaar hy soms rolverwarring. Hy het die volgende Positief uitgaande gevoelens teenoor sy moeder volgens die resultate van die Bene Anthony: "Vir wie is jy lief?", "In wie se bed speel jy graag?" en "Vir wie gee jy graag 'n soentjie?". Positief inkomende gevoelens vanaf sy moeder is: "Wie hou daarvan om vir jou 'n soentjie te gee?" en "Wie hou daarvan om vir jou 'n drukkies te gee?". Dit is opvallend dat hy geen negatiewe gevoelens aan haar toeken nie, al is sy die dissiplinêre figuur vanweë die feit dat die kinders by haar woon.

4.2.2.7.4 Sy verhouding met ander

Seun 2.3 het nie 'n baie goeie verhouding met sy oudste broer nie – moontlik vanweë die omkoperij om sekere inligting van sy moeder te weerhou. Die verhouding tussen hulle verswak waarskynlik toenemend tydens die ondersoekperiode omdat hy OVS-gedrag begin openbaar wat tot gevolg het dat sy aksies hom verder van sy ouer broer skei.

Hy het een Negatief uitgaande gevoel teenoor Seun 2.1, naamlik: "Wie maak jou kwaad?" asook drie Negatief inkomende gevoelens, naamlik: "Wie gee vir jou 'n klap?", "Wie maak jou aan die huil?" en "Wie word vir jou kwaad?". Hy het egter ook een Afhanklikheidsrespons aan hom toegeken, naamlik: "Na wie gaan jy as jy bang is?".

Teenoor Seun 2.2 is hy oorwegend positief met een Positief uitgaande gevoel op die Bene Anthony: "Met wie speel jy graag?", sowel as een Positief inkomende gevoel: "Wie glimlag vir jou?".

4.2.3 Gesin 3

Inligting oor Gesin 3 word opsommend in Figuur 4.3 uiteengesit.

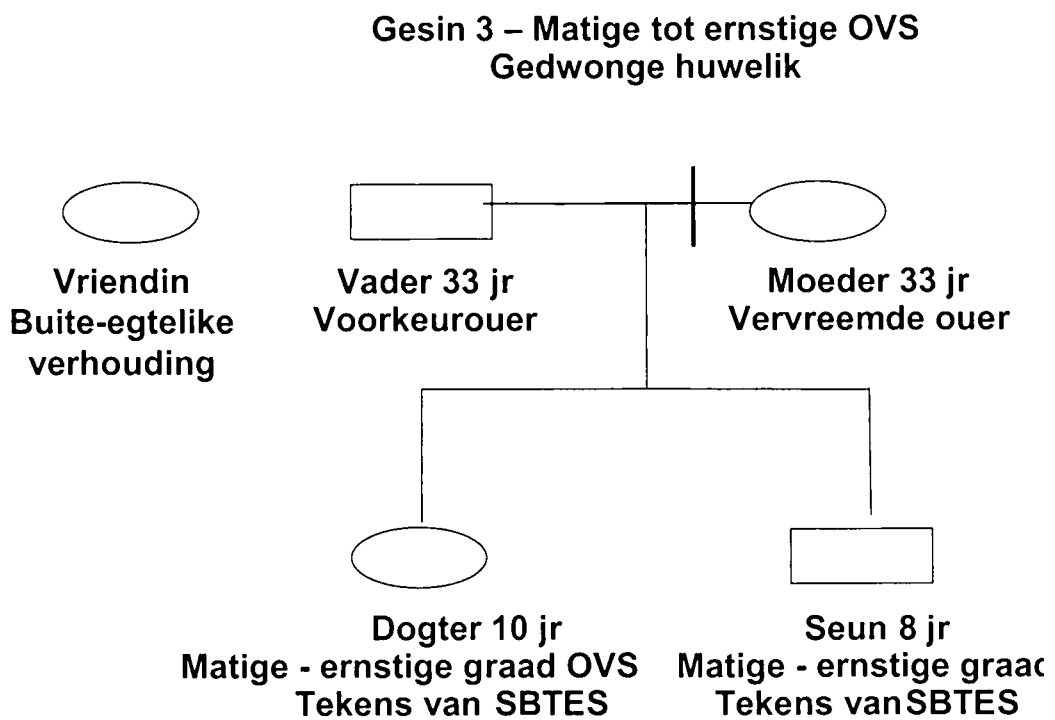

Figuur 4.3 'n Skematiese voorstelling van Gesin 3

4.2.3.1 Gesinsagtergrond

Die gesin is Afrikaanssprekend. Die ouers moes trou, aangesien die moeder swanger was met hulle oudste dogter. Die vader is betrokke in 'n buite-egtelike verhouding. Alhoewel hy die OVS-ouer is, is daar 'n aanbeveling gemaak dat hy toesig en beheer kry vanweë praktiese redes en sielkundige faktore by die moeder wat toesig en beheer by haar riskant maak. Die vader beperk die moeder se pogings tot kontak met die kinders sedert die vervreemding tussen hulle. Daar is ook talle simptome van SBTES teenwoordig. Volgens Vader 3 het Moeder 3 beide die kinders seksueel gemolesteer. Daar kon egter geen voldoende bewyse hiervoor gevind word nie.

4.2.3.2 Vader 3

Volgens 'n sielkundige verslag wat sy persoonlikheidskenmerke uiteensit, sukkel Vader 3 met interpersoonlike vaardighede en verhoudings. Hierdie probleme is veral op die voorgrond in heteroseksuele verhoudings. Hy toon 'n geneigdheid om sy eie behoeftes eerste te stel en om oneg in verhoudings op te tree. Hy toon ook tekens van onderliggende aggressie. Hy het egter die vermoë om skuldgevoelens te ervaar wat vir 'n beheerfunksie in sy persoonlikheid sorg. Hy het matriek geslaag. Vader 3 het 'n swak werksrekord wat belangrike implikasies inhou vir die kinders se stabiliteit as hulle by hom sou bly.

4.2.3.3 Moeder 3

Moeder 3 beskik volgens die kriteria van die DSM-IV oor 'n laaggemiddelde intelligensievlak. Sy is 'n epilepsieër en het aanvanklik, na haar verlating van haar eggenoot die kinders by hom laat bly omdat sy nie finansiëel vir hulle na behore kon sorg nie. Vader 3 het van hierdie geleentheid gebruik gemaak om sy verhouding met die kinders te verbeter. Dit is opvallend dat hierdie die enigste gesin in die ondersoekgroep is waar die vader die voorkeurouer is. Dit is

waarskynlik as gevolg van die feit dat Moeder 3 die kinders vir 'n tydperk in Vader 3 se sorg gelaat het, dat die vervreemdingsproses tussen haar en die kinders begin het.

4.2.3.4 Dogter 3.1 - 10 Jaar ('n Matige tot ernstige graad van OVS)

4.2.3.4.1 Emosionele status en hanteringsmeganismes

Volgens 'n sielkundige verslag het Dogter 3.1 verskeie emosionele probleme. Die egskeiding is vir haar moeilik. In die RISB sê sy byvoorbeeld "Ek voel ongelukkig oor my pa en ma skei" en "Soms voel ek bekommerd oor die skeisaak". Dogter 3.1 het 'n swak selfbeeld. Sy vrees verwerping, wil mense tevrede stel ter wille van hulle goedkeuring en sal haar eie emosies ondergeskik stel ter wille daarvan. Sy ontken emosies soos hartseer en woede en is lojaal teenoor mense vir wie sy lief is en by wie sy goedkeuring kry. Daar is tekens van onderliggende angs sowel as gemaskeerde depressie. Sy masturbeer oormatig wat, enersyds kan voorkom as gevolg van haar emosionele probleme, of andersyds omdat daar werklike seksuele molestering voorgekom het. Uit die resultate van die RATC kom die volgende verdere tersaaklike bevestigings van haar emosionele probleme: "Die pa, hy vertel ietsie vir sy dogter soos, sê sy was stout of het gesteel, hy gaan raas. Haar ma en pa skei en pa vertel vir hulle hy gaan haar wegvat van haar pa af en by ander mense sit. Sy is baie hartseer. Die tannie voel ook hartseer" (Kaart 1). "Die tannie troos haar – haar hart het seergekry. Iemand het vir haar iets slegs gesê soos jy't gedruip" (Kaart 2), "Sy's kwaad, sy wil glad nie werk nie. Iets pla haar. Sy is baie hartseer daarvoor" (Kaart 3). "Sy't op die gras gaan lê en slaap. En die maatjie kom na haar toe en hoor wat het daar gebeur. Die meisie wat op die grond lê is baie hartseer" (Kaart 4). "Die meisiekind sien dat die pa die tannie soen en dit lyk of sy nie daarmee tevrede is nie en sy staan en kyk maar net" (Kaart 5). "Sy vertel vir almal by die skool wat sy gesien het. Sy vertel vir hulle 'n plan dat sy 12:00 die aand gaan wegloop. Die kinders gaan vir haar ma sê – hulle wil nie hê sy moet weggaan

nie" (Kaart 6). "Sy is wakker. Sy gaan nou uit die bed uitklim en haar goed begin pak. Sy voel seker dat sy dit moet doen. *Na wie toe gaan sy?* Na een van haar vriende toe" (Kaart 7). "Haar tannie vertel vir haar oupa voor die hoof en die ander kinders luister. Die tannie vertel dat die kind weg is. Die tannie lyk nogal of sy bly is dat die kind weg is – sy hou nie van die kind nie" (Kaart 8). "Die meisiekind probeer alles te breek maar sy gaan terug. Sy wil graag gaan. Sy voel baie hartseer omdat sy alleen is" (Kaart 13). "Sy't gegaan en handmerke op die huis se muur gemaak. Die tannie het haar gesien en baie ontsteld gelyk. *Wat gaan die tannie doen?* Sy gaan seker vir die pa sê. Hy gaan so bly wees dat sy terug is dat hy nie gaan worry wat sy gedoen het nie" (Kaart 14). "Die meisie wat wegloop is amper soos my ma wat wegloop" (Terloopse opmerking).

Ten spyte van die feit dat Dogter 3.1 volgens die DSM-IV 'n gemiddelde IK het, moes sy Graad 4 herhaal, waarskynlik as gevolg van al haar emosionele probleme. Dogter 3.1 het amper geen hanteringsmeganismes wat uit die resultate na vore kom nie. Sy gee wel vir haarself 'n telling van drie op die Afhanklikheidsresponse van die Bene Anthony, naamlik: "Wie moet help as jy bad?", "Wie moet jou kos vir jou voer?" en "Wie moet jou in die oggend help aantrek?". Dit dui aan dat sy wel oor 'n mate van selfstandigheid en onafhanklike optrede beskik.

4.2.3.4.2 Die verhouding met haar vader en sy vriendin

Daar is 'n wedersydse positiewe verhouding tussen dogter en vader en daar is ook gemaklike fisieke kontak tussen hulle tydens die onderhoud. Sy ervaar hom as haar primêre versorgingsouer en sy idealiseer hierdie verhouding in 'n groot mate. Dit is opvallend dat daar nie meer die normale ambivalente gevoelens in hulle verhouding teenwoordig is nie. Sy noem in die RISB net positiewe gevoelens oor hom, naamlik: "Wanneer ek by my pa bly is ek gelukkig", "Soms wens ek om by pa te bly", "Die gaafste persoon in die wêreld is my pa", "*Wat is die lekkerste by pa?* – om by hom te bly, alles", "*Die slegste by pa is?* Niks", "My

pa is sterk". Sy noem ook as een van haar wense "dat ek by pa bly". Positief inkomende response in die Bene Anthony vir haar vader is: "Wie hou daarvan om met jou te speel?" en "Wie is lief vir jou?". Positief uitgaande response is: "In wie se bed speel jy graag?", "Wie dink dat jy gaaf is?" en "Wie se klein dogtertjie is jy?". Daar is twee Afhanklikheidsresponse, naamlik: "Na wie gaan jy as jy bang is?" en "Wie moet jou speelgoed heelmaak as dit gebreek het?". In die hele tyd wat sy geëvalueer is, is daar net twee negatiewe opmerkings teenoor haar vader. Beide is dissiplinerend van aard en dit is twee Negatief inkomende response op die Bene Anthony, naamlik: "Wie raas met jou?" en "Wie sê jy is stout?".

Dit het ook in die onderhoud na vore gekom dat Vader 3 negatiewe goed van Moeder 3 sê. Dogter 3.1 beskryf hierdie negatiewe dinge van haar moeder maar by navraag blyk dit dat sy nie teenwoordig was nie, of te klein was om dit te onthou.

Haar verhouding met haar vader se vriendin is ook oorwegend positief. Daar is twee Positief inkomende response vir haar op die Bene Anthony, naamlik: "Wie dink jy's 'n gawe klein dogtertjie?" en "Wie glimlag vir jou?" sowel as een Positief uitgaande respons, naamlik: "Vir wie gee jy graag 'n soentjie?". 'n Verdere twee Afhanklikheidsresponse is ook vir haar gegee. Dit is: "Na wie gaan jy as jouself seergemaak het?" en "Wie moet jou saans in die bed sit?".

4.2.3.4.3 Die verhouding met haar moeder

Dogter 3.1 het gemaklike en spontane fisieke kontak met haar moeder tydens die onderhoud en dit is duidelik dat sy nie vir haar bang is nie. Dit staan in skrilte kontras met die negatiewe dinge wat sy van haar moeder sê en dit is duidelik dat sy 'n versteurde moederbeeld het. Sy weier om by haar moeder te kuier. In die RISB sê sy die volgende: "Wanneer ek by my ma is, is ek hartseer", "Die slegste van egskeiding is jok", "Ek voel kwaad wanneer my ma jok", "My ma is lelik" en

“Die slegste by ma is skree”. Haar moeder het “wegge-loop” en vanuit hierdie persepsie beleef sy haar as verwerpend. Dieselfde temas kom in die resultate van die Bene Anthony na vore. Daar is vier Negatief inkomende gevoelens vanaf haar moeder, naamlik: “Wie hou nie van jou nie?”, “Wie maak jou ongelukkig?”, “Wie maak jou aan die huil?” en “Wie sê jy’s ‘n slegte dogtertjie?”. Daar is vyf Negatief uitgaande gevoelens, naamlik: “Vir wie wil jy graag ‘n pak gee?”, “Wie is sommer sleg?”, “Wie is stout?”, “Vir wie haat jy?”, “Wie maak jou kwaad?” en “Vir wie wil jy graag wegstuur?”. Dit is opvallend dat sy geen positiewe gevoelens aan haar moeder in die Bene Anthony of die RISB toeken nie. Sy beleef haar moeder verder as onbetroubaar, geneig om te steel en dat sy oormatig betrokke was by ander mense. Sy glo enige negatiewe kommentaar oor haar moeder onvoorwaardelik. In haar sketse teken sy ook net negatiewe dinge van haar moeder.

4.2.3.4.4 Inligting oor die beweerde molestering

Dogter 3.1 sê dat haar moeder haar “verkeerde dinge” leer en haar seermaak. Sy en haar vader gee teenstrydige inligting oor die beweerde molestering. Dogter 3.1 weerspreek haarself ook gedurig. Die vader beweer dat die moeder nakend deur die huis gehardloop het na ‘n epileptiese aanval. Die moeder ontken enige seksuele molestering, maar sê wel dat sy eenmalig met behulp van ‘n toediener vaginale room by Dogter 1.3 ingesit het. As gevolg van die talle evalueringe wat reeds onsuksesvol in dié verband gedoen is, is dit onmoontlik om te bepaal wat presies die waarheid is. Daar is egter ‘n aantal tekens wat aanduidend is van ‘n SBTES. Dit word vervolgens genoem.

4.2.3.4.5 Positiewe tekens vir die aanwesigheid van SBTES

- Dogter 3.1 is deur verskeie mense geëvalueer wat die betroubaarheid van haar resultate in dié verband kon beïnvloed.

- Die beweerde molestering is gerapporteer tydens 'n tydperk van huwelikskonflik en 'n proses van verlating.
- Daar is talle inkonsekwentheid in die getuienis van haar sowel as haar vader.
- Daar is genoeg bewyse wat aantoon dat sy haar moeder in 'n swak lig moet stel ten einde die guns van haar vader te wen.
- Geen mediese ondersoek is ooit gedoen nie terwyl bewerings gemaak word dat sy 'n wasmasjienpyp of tuinslang by haarself ingedruk het. Dit moes beslis duidelike letsels gelaat het.
- Sy verstrek reeds in die ondersoek spontaan inligting oor die molestering sonder dat dit gevra word.
- Ten spyte van die negatiewe omgewing rondom haar moeder, wat uit die psigometriese resultate na vore kom, gesels sy spontaan en ontspanne met haar moeder en hulle het gemaklike en spontane fisieke kontak. Haar nie-verbale gedrag weerspreek dus haar klagte oor die molestering.
- Sy toon 'n vrees om uit beide ouers se sorg verwyder te word wat impliseer dat sy dan by "ander mense" moet bly. Sy moet dus minstens een ouer in 'n baie positiewe lig stel.
- Haar seksueel ontoepaslike gedrag duur voort ten spyte van die afwesigheid van kontak met haar moeder.
- Volgens haar onderwyseres brei Dogter 3.2 se leuens verder uit ten spyte van minimale kontak met haar moeder. Sy vertel byvoorbeeld per geleentheid dat haar moeder 'n bottel in haar opdruk en dat haar moeder alkohol misbruik. Geen melding word daarna ooit weer hiervan gemaak nie – nie deur haar of enige iemand anders nie.

4.2.3.4.6 Haar verhouding met ander persone

Die verhouding tussen Dogter 3.1 en haar broer is baie positief. Sy ken die volgende Positief uitgaande gevoelens aan hom toe in die Bene Anthony: "Wie dink dat jy gaaf is?", "Met wie speel jy graag?" en "Wie moet 'n entjie saam met jou gaan stap?". Positief inkomende gevoelens is: "Wie is gaaf teenoor jou?",

“Wie hou daarvan om vir jou ‘n soentjie te gee?”, “Wie hou daarvan om vir jou ‘n drukkie te gee?” en “Wie laat jou gelukkig voel?”. Sy het ook een Afhanklikheidsrespons aan hom toegeken, naamlik: “Wie moet by jou bly as jy siek is?”.

4.2.3.5 Seun 3.2 - 8 Jaar (‘n Matige tot ernstige graad van OVS)

Ook by Seun 3.2 maak sy vader die bewering van seksuele molestering deur sy moeder. Dit kon egter nooit bevestig word nie en daar is nie relevante inligting wat hieroor uit sy psigometriese resultate na vore kom nie.

4.2.3.5.1 Emosionele status en hanteringsmeganismes

Seun 3.2 kommunikeer tydens onderhoude op ‘n veilige basis – waarskynlik omdat daar reeds talle soortgelyke konsultasies plaasgevind het en dit tot ‘n versadigingspunt by hom kon lei. Hy sukkel egter met slaaploosheid en hy gebruik medikasie daarvoor. Daar is ook tekens van spanning en angstigheid aanwesig wat na vore kom uit sy psigometriese resultate.

Seun 3.2 onderpresteer in die skool ten spyte van ‘n gemiddelde IK (volgens die DSM-IV) en hy moet ook sy graad herhaal. Daar is ook talle probleme met konsentrasie en aandag, wat moontlik aanduidend is van aandagtekort-hiperaktiwiteitsversteuring (ATHV). Sy swak skoolprestasie is waarskynlik te wyte aan emosionele probleme en die moontlikheid van ATHV. Hy handhaaf wel positiewe verhoudings met sy maats. In die Bene Anthony gee hy vir homself twee Positief uitgaande gevoelens, naamlik: “In wie se bed speel jy graag?” en “Op wie se skoot sit jy graag?”. Daar is ook een Negatief uitgaande emosie, naamlik: “Wie is stout?”. Hy voel dus oorwegend positief oor homself.

4.2.3.5.2 Die verhouding met sy vader en sy vader se vriendin

Die verhouding tussen vader en seun is positief en dit is hier ook weer opvallend dat Seun 3.2 geen negatiewe response aan sy vader toeken nie. Die Bene Anthony se resultate is soos volg: Daar is twee Positief inkomende response, naamlik: "Wie glimlag vir jou?" en "Wie is lief vir jou?" sowel as vier Afhanklikheidsresponse, naamlik: "Wie moet jou in die aand in die bed sit?", "Na wie gaan jy as jy jousef seergemaak het?", "Wie moet jou speelgoed heelmaak as dit gebreek het?" en "Na wie gaan jy as jy bang is?".

Hy sê dat sy vader se vriendin sy nuwe moeder is en dat hy by haar en by sy vader wil bly, maar uit die psigometriese resultate word dit duidelik dat die verhouding met sy moeder belangriker is as wat hy probeer weergee. Oor die algemeen lyk die verhouding met sy vader se vriendin egter positief.

4.2.3.5.3 Die verhouding met sy moeder

Uit sy verbale opmerkings is dit duidelik dat die moeder-seunverhouding geïntimideer is. Hy maak opmerkings soos: "Sy gee nie vir ons kos nie", "Sy gooi ons in ons gesigte nat om ons wakker te maak" en "Ons word 7:00 in die oggend uit die huis uitgestuur sonder kos en ons word eers weer laatmiddag toegelaat". Hy kan egter nie meer definitiewe inligting rondom hierdie insidente verskaf nie, wat die geldigheid daarvan onder verdenking plaas. Sy negatiewe opmerkings kontrasteer verder met slegs een negatiewe respons maar 'n paar positiewe response wat in die Bene Anthony aan sy moeder toegeken word. Dit is die volgende: Daar is twee Positief uitgaande response – "Vir wie gee jy graag 'n soentjie?" en "Wie moet 'n entjie saam met jou gaan stap?". Daar is ook twee Positief inkomende response, naamlik: "Wie laat jou gelukkig voel?" en "Wie dink jy's 'n gawe klein seuntjie?". Die enkele Negatief inkomende respons is: "Wie raas met jou?". Seun 3.2 noem verder dat die gelukkigste tye in sy lewe dié was toe sy moeder saam met hulle gebly het.

4.2.3.5.4 Sy verhouding met ander

Seun 3.2 het 'n positiewe verhouding met sy suster. Dit is opvallend dat hy weer aan haar die breër spektrum van gelyktydige positiewe sowel as negatiewe emosies in die Bene Anthony toeken. Aan sy vader ken hy net positiewe gevoelens toe in die Bene Anthony. Hy maak net negatiewe opmerkings oor sy moeder en amper geen positiewe opmerkings nie. 'n Positief uitgaande emosie teenoor sy suster is: "Met wie speel jy graag?", Positief inkomende emosies is: "Wie hou daarvan om met jou te speel?", "Wie hou daarvan om vir jou 'n soentjie te gee?", "Wie hou daarvan om vir jou 'n drukkie te gee?" en "Wie is gaaf teenoor jou?". Hy steun emosioneel op sy suster, waarskynlik omdat hy reeds vir 'n tydperk beperkte kontak met sy moeder het en haar ondersteuning mis. Daar is een Negatief inkomende emosie aan sy suster toegeken, naamlik: "Wie word vir jou kwaad?".

Aanvanklik is hy positief oor sy grootouers aan moederskant, maar voel later meer negatief oor hulle.

4.2.3.6 Positiewe tekens vir die aanwesigheid van OVS

Samevattende positiewe tekens vir die aanwesigheid van OVS in hierdie gesin is die volgende:

- In 'n vorige onderhoud sê albei kinders nog dat hulle lief is vir albei ouers. Hulle stuur ook nog vir hulle moeder briewe waarin hulle positiewe dinge oor haar sê, na haar verlang en vir haar geskenke stuur. Seun 3.2 was toe ook nog positief teenoor sy grootouers aan moederskant en het eers daarna negatief oor hulle begin voel. Die kinders gee deurentyd wisselende inligting oor waar hulle wil bly – hulle is aanvanklik positief teenoor hulle moeder en later negatief teenoor haar.

- Beide kinders se verbale gedrag tydens afwesigheid van hulle biologiese moeder en waarneembare gedrag in die teenwoordigheid van hulle biologiese moeder, korreleer nie met mekaar nie. Seun 3.2 maak byvoorbeeld opmerkings wat impliseer dat hy en sy moeder van mekaar vervreem is, maar direk daarna omhels hy haar en loop met haar hand aan hand uit die gebou uit. Dogter 3.1 doen dieselfde net nadat sy vertel het dat haar moeder haar gemolesteer het.
- Seun 3.2 openbaar hierdie selfde gedrag met die grootvader aan moederskant.
- Seun 3.2 probeer “veilig” kommunikeer terwyl sy tekeninge en nie-verbale inligting die verbale inligting weerspreek. Soos genoem, verbaliseer hy baie negatiewe dinge van sy moeder maar projeksietoetse toon net positiewe gesinsinteraksie.
- Beide kinders is baie bewus van ‘n moontlike hofsaak en al die amptelike regsprosesse waarby die moeder en dogter betrokke is.
- Die vader erken dat hy negatiewe dinge van die moeder vir die kinders sê.
- Die vader het met die kinders verhuis sonder om die moeder daaroor in te lig.
- Die vader keur fisieke kontak tussen die moeder en die kinders, sowel as tussen homself en die kinders, uitgesproke af. ‘n Mens wonder waarom hy so ongemaklik is daarmee.

4.2.4 Gesin 4

Inligting oor Gesin 4 word opsommend in Figuur 4.4 uiteengesit.

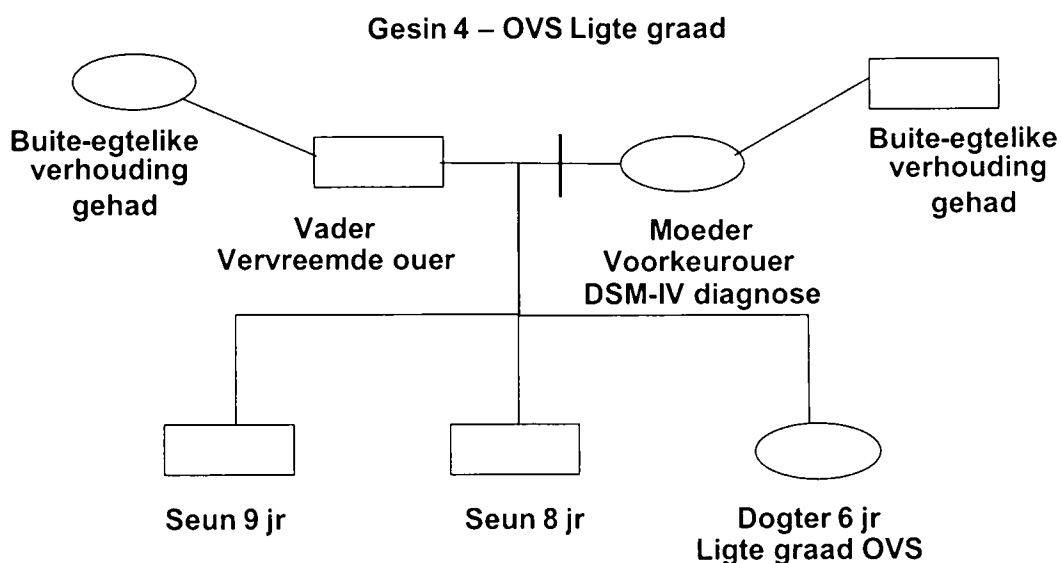

Figuur 4.4: 'n Skematiese voorstelling van Gesin 4

4.2.4.1 Gesinsagtergrond

Die gesin is Afrikaanssprekend. Vader 4 beskryf Moeder 4 as 'n "fenomenale en puik moeder". Probleme het eers begin nadat sy drank en pille begin misbruik het. Daarna het Moeder 4 die vader se gesag by die kinders begin ondermyn. Die vader het toesig en beheer omdat die moeder 'n diagnose van alkohol- en substansmisbruik het. Sy is weer getroud met meneer J. Die drie kinders het eers by hulle moeder en grootouers gewoon nadat hulle moeder die huis verlaat het. Die twee seuns het daarna verkies om by hulle vader te bly terwyl Dogter 4.3 verkies het om by haar moeder te woon. Vader 4 is ook weer getroud met mevrou K. Aanvanklik is al die gesinslede baie lojaal en die kinders gee voor dat daar geen probleme is nie.

Die kinders se verhouding met hulle moeder verswak toenemend oor 'n tydperk van vier maande. Gedurende die tyd wend sy verskeie mislukte pogings tot rehabilitasie aan. Die seuns se verhouding met hulle vader word toenemend

positief terwyl hulle met heelwat aggressie teenoor hulle moeder reageer. Dogter 4.3 staan by haar moeder.

4.2.4.2 Vader 4

Vader 4 is 'n onderwyser en is ten tye van die ondersoek 'n lektor by 'n tegniese kollege. Dit blyk uit 'n sielkundige verslag dat daar tekens van onderliggende depressie en konflik oor intimiteit is. Hy onttrek as Moeder 4 aggressief is teenoor die kinders.

Hy is getroud met sy vrou se beste vriendin nadat hulle eers 'n buite-egtelike verhouding gehad het. Aanvanklik was haar verhouding met die kinders baie positief. Sy begin egter baie negatiewe dinge van die kinders se moeder sê en sy verwerp later die kinders. Haar verhouding met die kinders verswak beduidend. Sy maak opmerkings soos dat die kinders eerder by hulle moeder moet bly.

4.2.4.3 Moeder 4

Moeder 4 het Graad 12 voltooi en doen verskeie administratiewe werk. Tydens die onderhoud wat met haar gevoer is, is sy baie aggressief met tye – ook teenoor haar kinders en daar is wisselinge in haar gemoedstemming aanwesig. Sy glimlag ontoepaslik en is impulsief in haar optrede. Dit blyk duidelik dat haar gedrag deur alkohol of medikasie beïnvloed is. Daar is nie inligting oor 'n persoonlikheidsevaluering beskikbaar nie.

Moeder 4 se drankprobleem verbeter gedurende die tydperk wat die kinders inskakel vir individuele psigoterapie en dit het 'n baie positiewe effek op haar verhouding met haar kinders. Aanvanklik is al die kinders baie negatief oor haar tweede man. Die verhouding tussen hom en die kinders verbeter mettertyd toe die verhouding tussen moeder en kinders verbeter. Moeder 4 word egter nooit

blywend suksesvol gerehabiliteer nie en na die afhandeling van die ondersoek, verswak haar toestand heeltemal. Sy skei van haar tweede man en word 'n hele paar maal opgeneem in inrigtings.

4.2.4.4 Seun 4.1 - 9 Jaar (In 'n mindere mate beïnvloed deur OVS)

4.2.4.4.1 Emosionele status en hanteringsmeganismes

Seun 4.1 is aanvanklik positief en lojaal teenoor beide sy ouers en tydens onderhoude ontken hy probleme in sy ouerhuis. Hy het egter 'n swak selfbeeld wat hy met 'n bravado-houding wegsteek. Hy het ook 'n negatiewe toekomsverwagting. "Die toekoms gaan slegter raak", "Ek wonder soms wat gaan gebeur" en "Ek wens alles kan regkom" (RISB). Sy vader meld dat hy onderdrukte aggressie het en dat hy hom probeer manipuleer. Hy het wel positiewe verhoudings met sy maats. "My vriende weet ek is goed vir hulle" (RISB).

4.2.4.4.2 Die verhouding met sy vader en sy stiefmoeder

Hy het 'n positiewe verhouding met sy vader, veral in die tyd wat sy moeder die substansprobleem het. Sy vader is in daardie tyd die persoon wat sekuriteit bied en dit verbeter gevolglik die verhouding tussen hulle. Sy positiwiteit teenoor sy vader is sigbaar in die resultate van die RISB: "Die gelukkigste oomblik is wanneer ek by pappa is", "Ek wil baie graag by pappa bly", "Ek is spyt as ek pappa sleg sê", "Die beste ding is pappa", "Ek sal nooit vergeet hoe ek teen pappa opgetree het nie", "Ek geniet dit om by pappa te wees", "Ek is baie lief vir pappa" en "My vader is goed vir my". Hy is later uitgesproke oor die feit dat hy by sy vader wil bly ten spyte van al die negatiewe dinge wat sy moeder oor sy vader sê.

Aanvanklik is hy baie negatief teenoor sy vader se vriendin maar later is hy meer positief. As gevolg van haar latere optrede verswak die verhouding egter weer. Hy vertel spontaan: "My pa hou nou van my ma se maatjie. Ma hou nie daarvan nie. Hulle kuier bymekaar. Ek hou nie daarvan nie....Hy gaan fliek saam met haar. Daardie tannie moet hom los".

4.2.4.4.3 Die verhouding met sy moeder

Aanvanklik is daar baie probleme in die moeder-seunverhouding as gevolg van die substansprobleem. Daar is talle temas van teleurstelling in sy psigometriese resultate en verbale opmerkings en hy is soms aggressief in sy optrede teenoor sy moeder. In die RISB sê hy die volgende: "Ek vererg my as mamma my kwaad maak", "My moeder is nie goed vir my nie" (Hy het self die "n" op die vraelys uitgekrap en vervang met "my"), "My grootste vrees is om na mamma toe te gaan", "My grootste bekommernis is mamma" en "Ek haat vir mamma".

Hy is baie bewus van haar probleme. Hy vertel spontaan: "Sy moet nou gesond word, die depressie maak haar kwaai", "My ma het my beïnvloed deur my pa sleg te sê", "Ma skree verskriklik op ons. Ma laat ons niks doen nie wanneer ma drank en slaappille drink" en "Ma sê tannie K is baie sleg. Ek hou van tannie K".

4.2.4.5 Seun 4.2 - 8 Jaar (In 'n mindere mate beïnvloed deur OVS)

4.2.4.5.1 Emosionele probleme en hanteringsmeganismes

Seun 4.2 is stil en teruggetrokke. Hy is depressief en ongelukkig. Sy ouers se konflik is vir hom baie traumaties. "Daar is niks wat my so ontstel as iemand met my baklei nie". Van sy wense is "dat ons nie meer baklei nie en in vrede lewe". Hy het ook 'n swak selfbeeld. In die RISB sê hy: "Ek is spyt dat ek stout was", "My grootste bekommernis is dat ek my werk nie klaarmaak nie", "Ek haat myself". Hy het wel goeie maatsverhoudinge: "Ek hou van om te speel", "Die

gelukkigste oomblik is om by maatjies te speel”, “My vriende weet dat ek hulle maatjies is” en “Die beste vriend is L” (RISB).

4.2.4.5.2 Die verhouding met sy vader en sy vader se vriendin

Seun 4.2 beleef sy vader as ‘n dissiplinêre figuur, maar hulle het ‘n positiewe verhouding - “Pa is kwaai, maar ek is nie bang vir hom nie”. Hy noem wel dat hulle heelwat aktiwiteite saam doen en hy sê positiewe dinge oor hom in die RISB: “Ek sal nooit vergeet dat pappa lief is vir my nie” en “My pa gaan my na ‘n maatjie toe neem”. Ten spyte van die toutrekkery tussen die ouers oor die kinders, is Seun 4.2 uitgesproke oor die feit dat hy by sy vader wil bly.

Hy is aanvanklik positief oor sy vader se vriendin. “Ek sal bly wees as pa en tannie K trou. Ek hou van haar”. Hulle verhouding word egter negatief na die troue as sy negatiewe dinge van die kinders se moeder begin sê.

4.2.4.5.3 Die verhouding met sy moeder en sy stiefvader

Daar is groot probleme in die moeder-seunverhouding wat meestal die gevolg is van Moeder 4 se substansmisbruik. Seun 4.2 maak net een neutrale opmerking oor sy moeder in die RISB: “‘n Moeder is bly om blomme te hê. In die RATC sê hy: “Die seuntjie vra of hy kan gaan fietsry en die ma sê nee. Toe sê die pa nee jy kan môre gaan” (Kaart 1) en “Die seuntjie was hartseer toe vra ma wat is verkeerd. Toe sê hy my broer het my geslaan. Toe sê ma toemaar” (Kaart 2). Hy sê dat hy graag by sy moeder wil gaan kuier maar dat hy nie van sy moeder se vriend hou nie “omdat hulle drink en rook”. Hy sê verder dat hy kwaai is, dat hy bang is vir hom en dat hulle saamblyery nie lekker is nie.

Die verhouding tussen moeder en seun, sowel as tussen Seun 4.2 en sy nuwe stiefvader, verbeter later nadat daar probleme in die verhouding met sy stiefmoeder ontstaan het. Dan sê hy uitgesproke dat hy eerder by sy moeder wil

gaan bly. Hy sê dan van hulle: "By ma wil ek bly. Sy's gesond nou. Oom J, hy's lekker, hy maak grappies, hy's gaaf en ma ook".

4.2.4.6 Dogter 4.3 - 6 Jaar ('n Ligte graad van OVS)

4.2.4.6.1 Emosionele status en hanteringsmeganismes

Die egskeiding sowel as haar moeder se probleem was vir Dogter 4.3 baie traumaties. Sy sê dat albei haar ouers kwaai is en dat hulle baklei oor geld. "Hulle het nou gesê jammer vir mekaar". Sy wens dat "ma gesond word en pa en ma weer vriendelik word en nie skei nie". Volgens haar vader is Dogter 4.3 onseker van haarself en sy het behoefte aan baie aandag en ondersteuning. In die onderhoudsituasie word dit bevestig met kliniese indrukke. Sy probeer dit verdoesel met nar-agtige gedrag. Daar is ook talle tekens van aandagtekort-hiperaktiwiteitsversteuring (ATHV) en haar aandag en konsentrasie bly deurentyd 'n probleem. Sy het wel 'n positiewe verhouding met vriende en vaar gemiddeld in die skool.

4.2.4.6.2 Die verhouding met haar vader en haar stiefmoeder

Sy het aanvanklik 'n baie positiewe verhouding met haar vader en sy noem dat sy positiewe aandag van hom af ontvang. Hy is die ouer op wie se skoot sy sal sit en wat in die nag vir haar melk sal bring. Haar vader "help my met my huiswerk, lees stories en bring 'n warm sak". Sy is aanvanklik positief oor haar vader se vriendin maar hulle verhouding word later negatief en dan wil sy net by haar moeder woon. Aanvanklik sê sy van haar stiefmoeder: "Ek hou baie van haar. *Hoekom?* Sy versorg ons amper soos my pa. Sy foeter my boeties as hulle lelik met my is".

Gesin 5 – Ernstige OVS

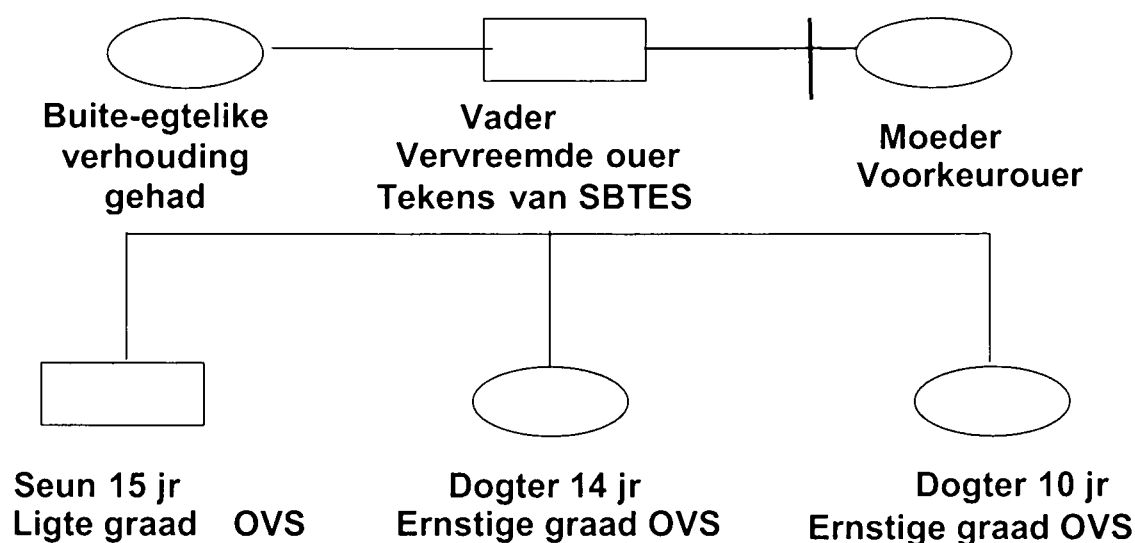

Figuur 4.5: 'n Skematiese voorstelling van Gesin 5

daarvan beskuldig dat hy die kinders seksueel gemolesteer het. Geen bewyse is ooit hiervan gevind nie en daar is nie inligting hieroor bekend nie.

4.2.5.2 Vader 5

Vader 5 het besluit om te skei nadat hy 'n ander vrou ontmoet het. Hy het op 'n dag net skielik verdwyn na die ander vrou toe sonder om die kinders daarvoor in te lig. Hulle aanvanklike woede daarvoor is dus verstaanbaar. Hy is 11 maande later met haar getroud. Hy sê dat hy 'n baie goeie verhouding met sy kinders gehad het, maar dat hulle dit nou nooit sal erken nie, want hulle is negatief teenoor hom, veral in sy vorige vrou se teenwoordigheid. Sy vriende het aan hom vertel dat die kinders negatief beïnvloed word teen hom. Die vader is 'n veearts.

4.2.5.3 Moeder 5

Moeder 5 beskik oor 'n tersiêre kwalifikasie. Sy is passief aggressief en is nog nie weer in 'n nuwe verhouding betrokke nie. Sy het na die egskeiding aan Vader 5 gesê: "You will never be able to see the children again". Sy is baie negatief teenoor hom en beskuldig hom van allerlei onverantwoordelike dinge. Sy sê byvoorbeeld dat hy hulle lewens probeer beheer as hy tandartsafprake vir sy seun maak. Sy weier ook enige samesprekings met Vader 5 en is slegs bereid om met behulp van 'n prokureur te kommunikeer. Sy is wel 'n goeie moeder vir haar kinders.

4.2.5.4 Seun 5.1 - 15 Jaar ('n Ligte graad van OVS)

4.2.5.4.1 Emosionele status en hanteringsmeganismes

Seun 5.1 ondervind geen ernstige emosionele probleme nie. Hy is positief oor homself en die toekoms. "I like myself", "The future I can and cannot wait for" (RISB). Uit die onderhoud blyk dit duidelik dat hy die hele tyd moeilike keuses tussen sy ouers moet maak en dat hy baie druk vanaf sy susters en sy moeder ervaar om sy vader uit sy lewe te skuif.

Hy handhaaf 'n gemiddeld van ongeveer 70% in die skool. Seun 5.1 is egter volgens sy psigometriese resultate bekommerd oor sy skoolwerk. Dit kom as 'n gereelde tema na vore in die RISB sowel as die RATC: "I failed Latin last year", "At school I try to work hard", "I am very quiet at school", "The only trouble I have is doing homework", "I wish I could get better marks and could start live over or that time could slow down", "I am happiest when I have done what I have to and can now relaxed", "Sometimes I don't feel like working", "My mind is always busy questioning things", "I need more money and better marks" (RISB). Op Kaart 16 van die RATC reageer hy soos volg: "Looks like the boy showed father a report and he's looking at it and he is waiting for father's response. Judging by this, the

report is not that good - dad's expression and face". Op Kaart 3 is sy respons: "mm... he looks like he's having to do homework but he's very tired and has fallen asleep. *What will happen?* He is going to get into trouble or it's going to be too late".

Hy noem dat hy wel positiewe portuurgroep-interaksie het en dat hy aan sport deelneem.

4.2.5.4.2 Die verhouding met sy vader en sy stiefmoeder

Seun 5.1 se verhouding met sy vader was aanvanklik net na die egskeiding redelik positief, maar dit het geleidelik begin verswak namate sy susters en sy moeder meer negatief teenoor sy vader begin optree het. Hy het toe skielik begin sê dat sy besoektye by sy vader met 50% verminder moet word. Hy wil nie so dikwels by sy vader kuier nie – miskien so een maal per maand. Hy het ook aktiwiteite op 'n Sondag begin reël en dit as verskoning gebruik om besoeke by sy vader te kanselleer. Dit was duidelik dat Seun 5.1 homself tussen twee wêrelde bevind. Aan die een kant wil hy graag 'n verhouding met sy vader hê soos ander kinders en noem hy pertinent dat hy hom nie wil teleurstel nie. Aan die ander kant neem sy moeder en susters hom kwalik vir hierdie begeerte. Hy het byvoorbeeld versoek dat sy moeder nie foto's van hom en sy vader moet sien na 'n naweekbesoek nie, want dan gaan sy sien hoe baie hy dit geniet het. Sy verhouding met sy vader verbeter later, maar sy vader bevoordeel hom ten koste van die dogters met byvoorbeeld 'n oorsese reis. Seun 5.1 sê later dat die meisies en sy moeder hom gedwing het om te sê dat hy minder kontak met sy vader moet hê.

In die RISB maak hy neutrale stellings oor sy vader. Dit is: "When I was younger my father lived with us" en "My greatest worry is dying or a parent dying". Daar is ook een negatiewe stelling, naamlik: "He gets very aggressive very quickly". Die vader verloor inderdaad sy humeur vinnig.

Hy ervaar nie van enige ouer baie ondersteuning nie. Dit is ook aanwesig in temas in sy RATC. Hy sê byvoorbeeld op Kaart 1: "It looks like the father is telling the wife and the son bad news. *What will happen?* It looks like they both going to start crying. Op Kaart 5 is sy respons: "The little boy wants to tell his folks something and they don't want to listen and he's getting irritated. *What does he want to tell?* Probably wants to ask them a question". Op Kaart 8 sê hy: "Looks like the father has come home from work and mother's getting cross with the kids because they have done something wrong. *What about dad?* Looks like he's just standing there and let she do the disciplining and he doesn't know the whole story".

Volgens hom het hy 'n positiewe verhouding met sy vader se vriendin.

4.2.5.4.3 Die verhouding met sy moeder

Seun 5.1 het 'n positiewe verhouding met sy moeder en is baie beskermend teenoor haar. Hy wens sy moeder wil weer met iemand in die huwelik tree, want "she's very lonely". Hy is dan ook baie bewus van haar negatiewe oor hulle besoeke aan sy vader. In die RISB sê hy: "A mother is someone who cares and does whatever she can for her children". Dit wil voorkom asof hy haar belange moet beskerm en asof hy nie baie ondersteuning van haar ontvang nie. Net in Kaart 2 van die RATC kry hy ondersteuning van sy moeder: "Looks like the mother has told the son some bad news. He's crying and she's comforting him". In al sy ander projeksies moet hy die probleem self oplos. Voorbeelde hiervan is: "Looks like this little guy has first woken up and had a nightmare and doesn't want to go back to sleep. *What will happen?* He'll lie awake for a long time" (Kaart 7) en "Looks like the little boy comes to help mom feed the baby and comes to see how the little brother is doing and he is looking cross because he doesn't get any attention" (Kaart 10).

4.2.5.5 Dogter 5.2 - 14 Jaar ('n Ernstige graad van OVS)

4.2.5.5.1 Emosionele status en hanteringsmeganismes

Dogter 5.2 ondervind verskeie emosionele probleme. Daar is talle simptome van anorexia nervosa. Sy het ook simptome van skoolweiering en depressie. Sy reageer met skeidingsangs van haar moeder voor kuiers by haar vader. Dogter 5.2 ontvang psigiatriese behandeling en gebruik medikasie in 'n poging om haar probleme te verbeter. Stahl (1999) beskryf die aanwesigheid van psigosomatiese simptome en eet- of slaapversteurings as langtermyn patologiese gevolge van vervreemding oor 'n uitgestrekte periode.

Sy handhaaf positiewe verhoudings met haar vriende. Volgens die resultate van die RISB sê sy: "At school I am happy because I am with my friends". Sy het ook 'n positiewe toekomsverwagting. "My mind is telling me I don't have to be here" en "The future is something I can't wait for".

Dogter 5.2 gebruik haar ballet as ontsnappingsmeganisme en behalwe haar negatiewe oor haar vader en die positiewe teenoor haar moeder, is dit amper al waaroor sy praat. In die RISB reageer sy soos volg: "I am going to be a ballet dancer when I am older", "Dancing is a great form of exercise and relaxation", "When I was younger I used to dream about being a ballet dancer" en "Sports are fun and enjoyable and they keep you fit".

4.2.5.5.2 Die verhouding met haar vader en haar stiefmoeder

Die vader sê van sy verhouding met haar: "She hates me for our lovely home, C (sy vriendin) and their mother's unhappiness". Dit is duidelik dat Dogter 5.2 se verhouding met haar vader geïntimideer is en dat besoeke by hom negatief daardeur beïnvloed word. Sy weier byvoorbeeld selfs om saam met haar vader met vakansie te gaan. Op die vraag watter aktiwiteite sy en haar vader doen sê

sy: "I don't really enjoy it. I feel that I'm forced to go. If I had a choice I won't go to my dad".

In die psigometriese resultate noem sy net negatiewe aspekte van haar vader en skep geleenthede om haar negatiewe te kenne te gee - ook wanneer dit onvanpas is. Sy maak 10 negatiewe stellings in die RISB oor haar vader. Dit is die volgende: "My greatest worry is if something happens to my mom and I have to LIVE with my dad", "Most girls my age whose parents are divorced don't have to go to their fathers when they don't want to", "I want to know why I am forced to see my dad when I don't want to go", "What annoys me is when my dad gets cross OR forces us to see him", "I can't stand it when I have to leave my mom to go to my dad", "My nerves are at their worst when I am at my dad's house", "I suffer knee and back trouble. I also suffer when I go to my father", "I hate it when I have to spend a weekend or holiday with my father", "The only trouble in my life is to die and when I have to see my dad" en "My father is a man who was unfaithful to his wife". Sy sê ook gereeld spontaan: "I hate him". Die verhouding tussen hulle het toenemend verswak as gevolg van haar negatiewe en ten spyte van haar vader se pogings om moeite met haar te doen. Dogter 5.2 ervaar dat haar vader nie vir haar omgee nie. Op Kaart 16 van die RATC sê sy: "The little girl has to go to her father - stepfather and he's reading. She also tries to get his attention but he doesn't really care".

4.2.5.5.3 Die verhouding met haar moeder

Sy het 'n baie positiewe verhouding met haar moeder en noem ook in die psigometriese resultate meestal net positiewe aspekte van haar. As sy by haar vader kuier, mis sy haar moeder vreeslik en sy is erg ongelukkig. Sy moet ook haar moeder voortdurend telefonies kontak - 'n hele paar maal per dag. Sy sê in die RISB: "When I am with dad I miss my mom a lot". Verder sê sy: "I like to do ballet and to spend time with my caring and loving mother !!", "A mother is someone who cares and loves you and who will and is always there for you" en "I

am happiest when I am doing ballet and when I am with my mom” Sy het ‘n onderliggende vrees om haar moeder te verloor met ‘n nuwe verhouding, selfs al is haar moeder nie weer betrokke by iemand nie. Op Kaart 8 van die RATC sê sy: “Ok this mother is introducing someone to her children and they don’t look very happy. *Who is it?* I don’t know, her new boyfriend”.

4.2.5.6 Dogter 5.3 - 10 Jaar (‘n Ernstige graad van OVS)

4.2.5.6.1 Emosionele status en hanteringsmeganismes

Dogter 5.3 het ‘n lae selfbeeld en is onseker oor haar eie vermoëns. Sy het regresserende gedrag tydens onderhoude, veral as daar oor haar ouers gepraat word. Dan huil sy soos ‘n klein babatjie. Sy ly ook aan enuresis. Op Kaart 8 van die RATC reageer sy soos volg: “The parents are fighting and the children don’t like seeing that and ask them to stop”.

Aanvanklik voel sy vasgevang in ‘n keuse tussen die twee ouers en wil sy nog graag na haar vader toe gaan. Sy sê aanvanklik: “I wish to be able to stay with my mother and half a holiday with dad”. Later weier sy alle kontak met haar vader, maar sê: “If he changes I want to go”.

Sy vaar goed op skool en handhaaf goeie portuurgroep-interaksie.

4.2.5.6.2 Die verhouding met haar vader en haar stiefmoeder

Dogter 5.3 se verhouding met haar vader is negatief en dit word toenemend so. Sy huil as sy na haar vader toe moet gaan vir besoeke en weier selfs om in die motor te klim. Die prentjie verander egter dramaties en vinnig sodra hulle buite sigafstand van haar moeder se huis af beweeg. Dan geniet sy besoeke. Sy sê dat vakansies saam met hom lekker is en: “It’s a little bit fun with dad”. Dogter 5.3 is bewus daarvan dat haar vader hulle dogters anders hanteer as haar broer.

Sy sê byvoorbeeld: "He treats my brother positive, dad treats him better than us sisters".

Sy was baie kwaad vir haar vader nadat hy een keer lelike dinge van haar moeder vir haar gesê het. Dit is opvallend dat sy haar vader nêrens in haar fantasieë noem nie. In die RATC is haar response die volgende: "The little girl has done something wrong and father is very angry with her and telling her she is naughty. *What will happen?* Father tells her never to do it again" (Kaart 1). "The father is shouting at the mother and bullying her and the girl is peeping around the corner" (Kaart 12). Op Kaart 5 sê sy: "The father's going to kiss the mother. The girl felt happy" en op Kaart 16: "The little girl has written a story and the father is reading it. *What is the story about?* Something that's happened to her that's nice. *How is the dad?* Very good". Haar uitgesproke negatiewe oordeel oor haar vader word weerspreek in die positiewe teenoor 'n vaderfiguur in die RATC.

Sy het 'n redelike positiewe verhouding met haar vader se nuwe vrou en sê van haar: "She's nice. She helps a lot. She calmed him down".

4.2.5.6.3 Die verhouding met haar moeder

Dogter 5.3 sê van haar moeder: "She is a lovely mom - caring not strict." en "When I am with dad I miss my mom a lot". Sy het 'n goeie verhouding met haar moeder sowel as met haar broer en suster. Hulle positiewe verhouding word deur die psigometriese resultate ondersteun. Op Kaart 2 van die RATC sê sy: "Someone has died and the mother is comforting the little girl", en op Kaart 7: "She had a nightmare and woke up. *What will happen?* She will call the mother. *What will happen in the end?* The mother will comfort her so she can sleep again". Ten spyte van al die positiewe gevoelens wat sy oor haar moeder rapporteer, blyk dit uit die resultate van die RATC dat sy nie altyd voldoende ondersteuning van haar moeder kry nie. Op Kaart 3 sê sy: "She battles to do her homework and her mother would not help her. *What will happen?* The

mother says she must think herself. *In the end?* She will go and ask her teacher". Op Kaart 10 is haar respons: "The mother give all her attention to the baby and the little girl is angry. *What will happen?* She's going to talk to mother and say she's got to give her more attention".

4.2.5.7 Positiewe tekens vir die aanwesigheid van OVS

Samevattende positiewe tekens vir die aanwesigheid van OVS by al drie die kinders is die volgende:

- Die kinders sê in talle gesprekke met verskillende terapeute dat hulle hul moeder verraai as hulle sê dat dit lekker by hulle vader is.
- Die kinders openbaar baie negatiewe gedrag teenoor hulle vader voor die terapeute en die moeder en sê dinge soos dat hulle hom haat, maar dan gaan sit die meisies spontaan op sy skoot as die terapeut die kamer verlaat.
- Die moeder beperk doelbewus toegang tussen die kinders en die vader.
- Die moeder weier enige direkte gesprekvoering met die vader en werk van die begin af slegs deur 'n prokureur.
- Die moeder maak subtiele negatiewe opmerkings oor die vader.
- 'n Vriendin van die familie skakel die vader en sê dat sy gehoor het hoedat die moeder die kinders negatief teen hom beïnvloed.
- Die kinders se houding verander oombliklik by die vader se huis as die moeder skakel. Al is hulle besig met 'n aktiwiteit wat hulle geniet, vertel hulle vir haar hoe sleg dit daar is.
- Die kinders het die vader slegs die eerste jaar na die egskeiding op sy verjaardag geskakel, daarna nooit weer nie.
- Daar is altyd 'n probleem met die kinders se klere as hulle by die vader moet kuier. Die moeder stuur verwaarloosde klere sodat die vader skaam voel vir hulle voorkoms en gedurig nuwe klere moet koop.
- Die vader het begin weier dat die kinders die moeder telefonies kan skakel as hulle by hom kuier omdat hulle, na 'n telefoongesprek, 'n totale

gedragsverandering ondergaan. Die moeder het ook vereis dat hulle amper elke uur met haar moet praat.

- Die moeder reël aktiwiteite vir die kinders gedurende die vader se naweke wat volgens haar baie belangrik is en tot gevolg het dat die kinders dan nie kan kom kuier nie. Volgens die onderwyser is die aktiwiteite dan glad nie so belangrik nie.
- As die vader foto's van hom en die kinders wys waar hulle uitbundig lag, sê die kinders dat hulle doelbewus voorgegee het.

4.2.6 Gesin 6

Inligting oor Gesin 6 word opsommend in Figuur 4.6 uiteengesit.

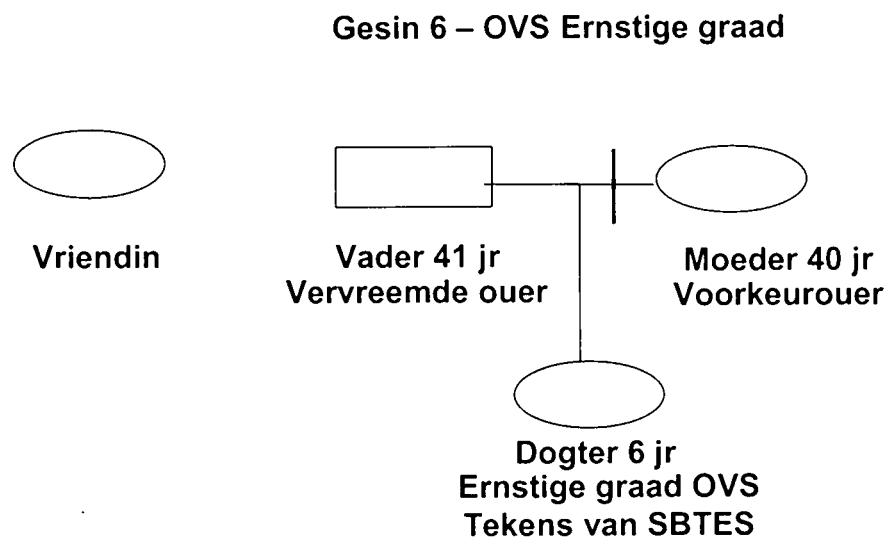

Figuur 4.6: 'n Skematiese voorstelling van Gesin 6

4.2.6.1 Gesinsagtergrond

Die gesin is Afrikaanssprekend. Die ouers is reeds 'n geruime tyd geskei maar daar is steeds baie konflik tussen hulle. Die moeder het toesig en beheer en die vader het redelike toegangsregte tot die kinders. Die moeder belemmer egter reeds toegang vir twee jaar, ten spyte van professionele persone se betrokkenheid by die gesin. 'n Ernstige graad van OVS is aanwesig by Dogter 6.1, en daar is selfs tekens van 'n EKMS wat na vore kom uit die moeder se gedrag. Reeds van Dogter 6.1 se babadae af is haar vader nie toegelaat om haar te versorg nie. Die grootmoeder aan moederskant het van die begin af in die huwelik ingemeng.

4.2.6.2 Vader 6

Vader 6 is 'n narkotiseur. Volgens die resultate van 'n sielkundige verslag is hy emosioneel gedissiplineerd en konsekwent. Hy is verantwoordelik ten spyte van 'n hoë mate van angs. Hy toon min belangstelling in interaksionele verhoudinge met ander. Dit verklaar waarskynlik sy swak spontane aanvoeling vir sy dogter. Tydens onderhoude reageer hy soms met vyandigheid op haar aggressie teenoor hom. Duidelike psigopatologie is egter afwesig by hom.

4.2.6.3 Moeder 6

Moeder 6 is 'n onderwyser met 'n BA graad. Volgens die resultate van haar persoonlikheidsevaluering is sy emosioneel stabiel en volwasse. Interpersoonlike verhoudings is egter vir haar moeilik hanteerbaar. Sy toon soms 'n gebrek aan eie oordeel. Geen persoonlikheidsproblematiek of patologie is teenwoordig nie. Sy los probleme op 'n intellektuele wyse op.

4.2.6.4 Dogter 6.1 - 6 Jaar ('n Ernstige graad van OVS)

4.2.6.4.1 Emosionele status en hanteringsmeganismes

Dogter 6.1 het 'n negatiewe selfbeleding en sy is oormatig afhanklik van haar moeder. Sy ervaar geen hartseer oor 'n moontlike egskeiding nie – trouens sy versoek dat die egskeiding moet plaasvind. Sy sê byvoorbeeld daarvoor: “Hy’s (haar pa) 'n slegte man. Duiwels is slegte mense. Hulle moet skei want hy’s 'n slegte man. Hulle moet skei”.

Dogter 6.1 het goeie portuurgroep-interaksie. Sy het reeds op haar ouderdom al vir meer as twee jaar 'n vaste verhouding met 'n seun. Sy vertel dan ook spontaan van hierdie vriendskap en verwys daarna in die resultate van die RISB: “Die gelukkigste oombliktoe ek by D gaan speel het”, “Ek voel gelukkig wanneer ek by die huis is”, “Selfs my beste vriend is D”, “Ek wil graag by my vriende speel of by die huis wees saam met ma”.

Sy is baie erg oor haar hond en sy is betrokke by perdry. “Ek sal nooit vergeet as B doodgaan nie” (haar hond) en “Ek verbeel my soms dat ek nog perde sien na die perdry” (RISB).

4.2.6.4.2 Die verhouding met haar vader

Dogter 6.1 het 'n baie swak verhouding met haar vader wat gekenmerk word deur ernstige vervreemding. Daar is glad nie 'n goeie binding of gehegtheid tussen hulle nie – sy is eerder aggressief en afwysend teenoor hom. Sy noem baie spontane, negatiewe opmerkings oor haar vader. Die volgende voorbeelde van irrasionele regverdigings word aangehaal: “Hy’s nie mooi nie, ja hy’s lelik, sy lyf en gesig”, “Hy’s 'n slegte man, my ma-hulle skei want hy’s 'n slegte man”, “Altyd in die aand gee hy (pa) my sjokolade. Maar ek sê nee dankie dit hou my wakker en ek gee dit terug”. As sy hierdie inligting gee, is daar tekens van

angstigheids - asof sy weet dat dit nie altyd die waarheid is nie. Sy sê verder dat haar vader nie vir haar moeder kos en klere koop nie en ook nie geld gee nie. "Hy het ma se grassnyer op die vullishoop gaan aflaai" en "Hy wil nooit iets heelmaak nie". Dit is verder opvallend dat al die genoemde negatiewe dinge oor aspekte handel wat teen haar moeder gerig is en nie teenoor haar nie. Dit lyk dus asof Moeder 6 gereeld negatiewe dinge van Vader 6 vir haar sê. Dogter 6.1 reageer dus met hierdie opmerkings nie op negatiewe gedrag van haar vader teenoor haar nie.

Op die vraag dat sy iets van haar vader moet vertel sê sy die volgende: "My pa is 'n slegte mens, hy laat my nagmerries kry", "Hy en sy duiwels laat my nagmerries kry". Sy kan nie die begrip duiwel verduidelik nie. Sy sê verder: "Ek het nog nooit iets lekkers met hom gedoen nie", "Ons doen niks saam nie. Hy breek die stert van my speelslang". Dit blyk later 'n ongeluk te wees. Sy kies haar moeder as die persoon wat meestal by haar betrokke moet wees "...want ek hou nie van my pa nie. Pappa vat my weg van ma af". Volgens haar moeder is sy baie negatief teenoor haar vader en sy weier om iets met hom te doen te hê. Sy kruip weg as sy by hom moet gaan kuier en is dan aggressief. Haar moeder rapporteer ook dat sy nagmerries kry as sy dink aan die moontlikheid van oorslaap by haar vader.

Sy verwys na haar vader as 'n moordenaar, 'n vullishoop, 'n hiëna wat slinks en agterdogtig is, 'n trol en 'n vark. Sy speel dat sy 'n dier is wat vir hom grom as hy haar vir besoeke kom oplaai. Sy noem dat sy bang is hy gaan haar doodmaak en dat hy 'n baie slegte man is. Sy kan egter geen verdere inligting gee van waarom sy so sê nie. Sy noem net negatiewe aspekte van haar vader, selfs oor sy positiewe eienskappe. Sy sê byvoorbeeld: "Hy't my gedokter, maar nie baie goed nie".

Haar response in die RISB is soos volg: "Ek hou nie daarvan om by my pa te kuier nie", "My vriende weet ek hou nie daarvan om by my pa te kuier nie", "Ek is

spyt dat die kuier begin het”, “Ek vererg my wanneer ek by my pa moet gaan kuier”, “Mense wat nie van my hou nie ... pappa” en “My vader hou nie van my nie”.

Op Kaart 16 van die RATC sê sy: “Ek weet nie eintlik nie. Hier’s ‘n dogtertjie wat by haar pa moet kuier en hy wil nie met haar praat nie. *Hoekom nie?* Hy’s kwaad vir haar”.

In haar projeksietoetse, waar sy nie direk met haar eie vader gekonfronteer word nie, blyk dit wel dat sy ‘n behoefte aan ‘n vaderfiguur het en is sy nie uitgesproke negatief oor ‘n vaderfiguur nie. Sy wens dat “Pappa ‘n goeie man word” en dat hulle goeie vriende kan wees. Sy noem dat hy haar vasdruk en sê dat hy lief is vir haar. Op kaart 5 van die RATC is haar respons: “‘n Ma en ‘n pa en ‘n dogtertjie kyk en die dogter kyk en verveel haarself”. Die negatiwiteit oor hom is dus eerder ‘n kognitiewe bewustheid as ‘n emosionele belewenis.

Na vyf sessies se interaksie terapie met haar vader is Dogter 6.1 steeds baie aggressief in haar kommunikasie met haar vader. Sy sê die volgende vir hom: “You horrible little man, jy betaal nie vir ons geld nie. Jou kar staan in die garage nou kan ons nie pottery doen nie. Jy gooi ons grassnyer op die vullishoop”. Sy teken die lelikste moontlike gesig op haar ballon en sê dat dit haar vader is. Sy sê ook dat hy hel toe sal gaan. Sy was deurentyd in al die terapisessies daarvan bewus dat sy die interaksie met haar vader nie mag geniet nie.

Haar vader het haar aggressie tydens hulle interaksie passief geabsorbeer. Met tye reageer hy negatief teenoor haar en is byvoorbeeld uittartend in sy optrede. Alhoewel hy graag ‘n goeie verhouding met haar wil hê en moeite doen om met haar kontak te behou, is dit duidelik dat hy sy ouerskapsvaardighede moet verbeter.

4.2.6.4.3 Die verhouding met haar moeder

Dogter 6.1 deel steeds 'n kamer met haar moeder. Haar hele wêreld sentreer rondom haar moeder. Op Kaart 2 van die RATC sê sy: "Hier's 'n dogtertjie wat huil. Sy het seergekry of iets. *Wat gaan gebeur?* Die ma troos haar". In die RISB sê sy: "'n Moeder is liefdevol teenoor my", "My grootste begeerte is om saam met my ma te bly al is ek groot" en "My ma is 'n goeie mens. Sy doen niks wat ek nie van hou nie". Haar moeder oorbeskerm haar. Dogter 6.1 is uiters afhanklik van haar moeder en skeidings-individuasië is nie suksesvol afgehandel nie. Daar is ook aanduidings van lae outonomie by haar. Dogter 6.1 kan glad nie effektief sonder haar moeder funksioneer nie. Tydens skooluitstappies moet haar moeder haar byvoorbeeld vergesel en moet sy selfs saam met haar moeder in haar voertuig ry.

4.2.6.4.4 Haar verhouding met ander persone

Sy het 'n positiewe verhouding met haar grootmoeder aan moederskant. Sy sê van haar: "Sy is 'n goeie mens. Sy het 'n lekker groot tuin en huis met twee diere. Sy is lief vir my".

4.2.6.4.5 Positiewe tekens vir die aanwesigheid van OVS

- Dogter 6.1 openbaar 'n skrikwekkende polarisasie tussen haar ouers. Die graad van negatiewe teenoor haar vader staan lynreg teenoor die oormatige positiewe teenoor haar moeder.
- Sy gebruik irrasionele regverdigings soos: "My pa is 'n slegte mens, hy laat my nagmerries kry".
- Dogter 6.1 is baie angstig as sy negatiewe inligting oor haar vader aan die terapeut gee – asof sy weet dat dit nie altyd die waarheid is nie.
- Inligting wat sy aan die terapeut gee het 'n herhalende kwaliteit.
- Sy beskik oor ontoepaslike kennis van die egskeiding.

- Dogter 6.1 kan self besluit wanneer sy haar vader wil besoek.
- Die moeder boikot haar dogter se psigoterapie aanhoudend.
- Ten spyte van talle professionele persone se betrokkenheid by die saak, slaag die moeder steeds daarin om die vader se besoektye te verongeluk.
- Interaksie-sessies tussen Dogter 6.1 en haar vader is na herhaalde male steeds stremmend. Sy was bewus daarvan dat sy die interaksie nie mag geniet nie. Tydens sommige van hierdie geleenthede weier die moeder om hulle alleen te laat. Die dogter onderbreek die sessies met haar vader om te kyk of haar moeder nog vir haar in die voertuig wag.
- Die vader is reeds van sy dogter se babadae af uitgesluit met haar versorging.

Samevattende gegewens wat uit die ondersoekresultate duidelik geword het, sal vervolgens bespreek word.

4.3 Psigometriese resultate wat die aanwesigheid van OVS sinvol kon help uitwys

- Die *Family Relations Test* (Bene Anthony) is 'n baie handige hulpmiddel om tekens van OVS op te spoor, veral by jonger kinders. Dit is omdat die Bene Anthony gespesifiseerde emosies meet, wat dit moontlik maak om hipoteses oor die aard van verhoudings tussen persone in 'n gesin te maak. Die aantal negatiewe of positiewe emosies oor 'n persoon kan bepaal word en die graad van positiwiteit of negatiwiteit kan ook vasgestel word.
- Die *Rotter Incomplete Sentences Blank* (RISB) is 'n handige hulpmiddel vir ouer kinders. Dit het uit hierdie resultate duidelik geword wanneer die kinders irrasionele regverdigings gebruik om 'n ouer af te takel. 'n Positiewe of negatiewe oormatige betrokkenheid met 'n bepaalde ouer, en die gevolglike afwesigheid van ambivalente gevoelens, het ook duidelik na vore gekom uit die RISB se resultate.

- Die resultate van die *Roberts Apperception Test for Children* (RATC) is sinvol vir die bevestiging van verhoudingsprobleme tussen ouer en kind. Die afwesigheid van ambivalensie het nie so duidelik uit hierdie resultate geblyk nie. Die RATC se objektiewe nasienmetode verseker egter dat dit 'n handige instrument word vir die diagnoseer van probleme in interaksie, die mate waarin 'n kind ondersteuning van ander persone kry, die teenwoordigheid van emosionele probleme en die mate waarin 'n ouer grense kan stel.

4.4 Samevattende resultate van die ondersoekgroep

In vyf van die ses gesinne wat aan die kriteria vir OVS voldoen, was die moeder die voorkeurouer en in slegs een gesin was die vader die voorkeurouer. Dit stem ooreen met Gardner (1992a) se bevinding dat moeders meestal die voorkeurouer is en dat vaders slegs in ongeveer 10% van gevalle die voorkeurouer is.

4.4.1 Die mate waarin die kinders beïnvloed is deur OVS

'n Getal van 14 kinders was in die ondersoek betrokke. Hiervan was agt seuns en ses dogters. Van hierdie 14 kinders het nege kinders kenmerke van OVS getoon. Slegs drie van die agt seuns het tekens van OVS getoon, terwyl al ses die dogters OVS-tekens getoon het.

Soos genoem, is die graad van OVS in elke kind bepaal met behulp van aanduidings uit die literatuurondersoek. Elke kind se verbale opmerkings sowel as psigometriese resultate is ontleed en in ag geneem by die bepaling van die graad van OVS.

4.4.1.1 Resultate van die dogters

Die dogters en seuns se besonderhede sal vervolgens in Tabele 4.1 en 4.2 uiteengesit word.

Tabel 4. 1 Besonderhede van die dogters (N = 6)

Gesin	Ouderdom	Graad van OVS
Gesin 1	9 Jaar	Lig
Gesin 3	10 jaar	Matig tot ernstig
Gesin 4	6 jaar	Lig
Gesin 5	14 jaar	Ernstig
	10 jaar	Ernstig
Gesin 6	6 jaar	Ernstig

Dit is opvallend dat al die dogters in die studie beïnvloed is deur OVS terwyl daar opmerklik minder seuns beïnvloed is. Dit is verder opvallend dat al die dogters se ouderdomme, met die uitsondering van een, in die middelkinderjare-tydperk val. Die dogter in Gesin 5 het reeds adolessensie bereik (14 jaar), maar sy was nog in haar middelkinderjare toe OVS-eienskappe reeds in die gesin begin het. Dit wil dus voorkom asof dogters in hierdie fase besonder beïnvloedbaar is vir OVS-dinamika. Dit kan verklaar word deur 'n aantal interafhanklike faktore wat mekaar wedersyds beïnvloed. In die eerste plek was die moeders in vyf van die ses gevalle die voorkeurouer. Dit kan saamhang met die aanleer en vaslegging van hierdie dogters se geslagsrolidentiteit wat volgens Havighurst (1972) en Louw (1990) 'n belangrike ontwikkelingstaak is wat tydens die middelkinderjare bemeester moet word. Dit is dan logies dat die moeders die dominante ouer op daardie tyd in die dogters se lewe is. Met OVS is dit juis die vrees vir verwerping van die dominante ouer wat ten alle koste vermy moet word.

'n Tweede faktor wat die ontwikkeling van OVS in stand kan hou en bevorder, is dat kinders in die ouderdomsgroep 9 tot 12 jaar, wat in hoë-konflik egskeidingsituasies betrokke is, besonder kwesbaar is om in 'n OVS-alliansie met 'n ouer betrek te word. Hulle probeer dikwels om die vroeë lojaliteitskonflik op te los deur een ouer se kant te kies of een ouer vir die egskeiding te blameer (Yankeelov et al., 1999). Vanweë die geslagsrolidentiteit wat besig is om te vorm, is dit logies dat hierdie keuse makliker op die moederfiguur kan val.

'n Derde moontlike rede is dat Johnston (1993) sowel as Johnston en Campbell (1988) rapporteer dat kinders in hierdie ouderdomsgroep daartoe geneig is om sterker alliansies met die emosioneel disfunksionele ouer te vorm. Vanweë die moeder se kwesbare posisie na 'n egskeiding, word sy meer dikwels gesien as die ouer wat emosioneel meer probleme kan ondervind. As hierdie keuse gemaak is, is heelwat van die sistemiese konflik opgelos, en toon die kind minder bewuste angsgevoelens (Lund, 1995; Johnston & Campbell, 1988). Dit word byvoorbeeld geïllustreer in Gesin 6 waar die dogter van ses jaar vir haar vader onaanvaarbare dinge sê, sonder om enige skuldgevoelens daarvoor te toon. 'n Voorbeeld daarvan is: "You horrible little man" en "My pa is 'n slegte mens, hy laat my nagmerries kry".

4.4.1.2 Resultate van die seuns

Vervolgens word besonderhede oor die seuns met OVS-simptome in Tabel 4.2 verstrekk.

Tabel 4.2 Besonderhede van die seuns (N = 8)

Gesin	Ouderdom	Graad van OVS
Gesin 1	12 jaar	In 'n mindere mate
Gesin 2	15 jaar	In 'n mindere mate
	13 jaar	In 'n mindere mate
	7 jaar	Lig
Gesin 3	8 jaar	Matig tot ernstig
Gesin 4	9 jaar	In 'n mindere mate
	8 jaar	In 'n mindere mate
Gesin 5	15 jaar	Lig
Gesin 6	Geen seuns	

Dit is opvallend dat die seuns oënskynlik 'n groter weerbaarheid teen die beïnvloeding en ontwikkeling van OVS toon. Slegs drie van die agt seuns is werklik beïnvloed. Twee van die drie is slegs in 'n ligte mate beïnvloed en een is matig beïnvloed, maar nie een is ernstig deur OVS beïnvloed nie. Die seuns se ouderdomme wissel van 7 jaar tot 15 jaar. Hulle is dus ook in hulle middelkinderjare en in adolessensie. 'n Verklaring hiervoor kan wees dat die vaders, met die uitsondering van die vader in Gesin 3, almal die vervreemde ouers is en dat die seuns op hierdie ouderdom waarskynlik met hulle 'n sterker band vanweë geslagsrolidentifikasie het. Dit is vir 'n seun van hierdie ouderdom dié tyd wanneer hy aktiwiteite met sy vader deel en sy mening is gevolglik vir 'n seun belangrik (Havighurst, 1972; Louw, 1990). Dit is ook opvallend dat in die twee gesinne waar die moeder die voorkeurouer is, die seuns slegs 'n ligte graad van OVS ontwikkel het. Geslagsrolidentifikasie met die vaders was waarskynlik 'n beskermende faktor wat tot op daardie tydstip gekeer het dat 'n matige of ernstige graad van OVS ontwikkel het. In die een gesin waar die vader die voorkeurouer is, het die seun 'n matige graad van OVS ontwikkel. 'n Moontlike verklaring hiervoor kan wees dat verwerping van sy vader, vanweë die

belangrikheid van geslagsrolidentifikasie ten alle koste vermy moes word. Dit kan ook moontlik verklaar waarom hierdie betrokke seun 'n matige graad van OVS ontwikkel het terwyl die ander seuns net 'n ligte graad van OVS toon. Gevolglik was dit makliker om negatief teenoor sy moeder te voel. In Gesin 5 het die 15-jarige seun slegs OVS-kenmerke in 'n ligte graad getoon terwyl albei sy susters 'n ernstige graad van OVS het. Die verklaring daarvoor kan waarskynlik weer die beskermende faktor van die vader-seun identifikasie wees. In Gesin 2 het die 7-jarige seun 'n ligte graad van OVS getoon terwyl sy 13- en 15-jarige broers nie deur OVS beïnvloed is nie. Al is die vader-seun geslagsrolidentifikasie reeds in proses op sy ouderdom, bly die goedkeuring van die moeder nog baie belangrik en dit kan verklaar waarom hy alleen OVS kenmerke het, terwyl sy ouer broers wel hulle moeder wil beskerm, maar nie soveel beïnvloed is in die proses nie. Suksesvolle skeiding-individueasie tussen hierdie jongste seun en sy moeder was nog nie suksesvol afgehandel nie en gevolglik was sy outonomieit nie so goed ontwikkel nie. Hy het byvoorbeeld nog 'n bed met haar gedeel.

4.4.1.3 Die effek van OVS op al die kinders

'n Baie belangrike aspek wat aan die lig gekom het in hierdie studie, is dat al die betrokke kinders, ongeag die aanwesigheid of afwesigheid van OVS-kenmerke by hulle, emosionele probleme ondervind het. Daar was nie een kind wat optimaal gefunksioneer het nie. Dit is aanduidend daarvan dat die aanwesigheid van OVS in 'n gesin waarskynlik almal nadelig beïnvloed – ook diegene by wie probleme in hulle emosionele funksionering nie so ooglopend teenwoordig is nie.

Alhoewel daar ook ernstige emosionele probleme aanwesig was by kinders wat oënskynlik nie soveel deur OVS beïnvloed is nie, is dit tog opvallend dat die kinders wat in 'n matige tot ernstige graad deur OVS beïnvloed is, sonder uitsondering 'n ernstige graad van emosionele probleme ervaar het. Nie een kind met matige tot ernstige OVS-kenmerke het net minimale emosionele

probleme ondervind nie. 'n Wye spektrum emosionele sowel as gedragsprobleme was teenwoordig wat gewissel het van skoolweiering, depressie, tekens van *anorexia nervosa* en regressiewe gedrag - tot die verpligte herhaling van 'n skooljaar.

Dit kan verklaar word deur die bevindinge van Johnston, Campbell en Mayers (1985) dat kinders in die ouderdomsgroep 6 tot 12 jaar op ouerlike konflik reageer deur simptome van angs, spanning, depressie, psigosomatiese klagtes en deur vreemde gedrag te ontwikkel.

'n Opsomming van sielkundige probleme wat by die meeste van die kinders wat deur OVS beïnvloed is voorgekom het, is die volgende:

- Dit was vir hierdie kinders baie belangrik om sosiale aanvaarding te beleef en hulle was daarom geneig om dinge ter wille van positiewe goedkeuring te doen.
- Hulle beskik oor die algemeen nie oor goeie of baie ondersteuningsnetwerke soos 'n uitgebreide vriendekring, sport of besondere akademiese prestasies nie.
- Hulle was geneig om hulle ouers teen mekaar af te speel – veral die jonger kinders.
- Daar was by 'n aantal van hulle nie duidelik gedefinieerde ouer-kindrolle nie. Hierdie verwarring is deur die voorkeurouers sowel as die kinders in stand gehou. Dit het uit die volgende aspekte na vore gekom:
 - die kinders het 'n behoefte gehad om die voorkeurouers te beskerm.
 - die voorkeurouers het nie altyd duidelike grense gestel nie.
 - Die kinders was met tye as 'n steunpilaar of bemiddelaar in die ouers se konflik gebruik.
 - Die voorkeurouers was geneig om ontoepaslike kennis oor die egskeiding met die kinders te deel.

- Daar was veral met die jonger kinders nie voldoende skeidings-individuasië tussen ouers en kinders nie en gevolglik was die kinders se outonomie nie so goed ontwikkel soos wat dit behoort te wees nie.
- Hulle was dikwels onseker van hulleself. Dit verskil van Lampel (1996) wat bevind dat kinders, wat in die vervreemdingsproses betrek is, oor die algemeen meer selfvertroue het as kinders wat nie in die OVS-proses betrek is nie. Volgens hom is dit as gevolg van die tipiese reg- of verkeerdoplossings van OVS-kinders wat 'n keuse maak, eerder as om in die middel van die ouerlike konflik vasgevang te wees.

Die volgende sielkundige en gedragskenmerke sowel as omgewingsfaktore was aanwesig by kinders wat nie beduidende OVS-kenmerke getoon het nie:

- Hierdie kinders beskik òf oor 'n positiewe toekomsprospektief òf oor 'n onseker toekomsprospektief. Daar is egter nie 'n negatiewe toekomsprospektief aanwesig nie.
- Hulle beskik oor goeie ondersteuningsmeganismes, byvoorbeeld vriendskappe, sportaktiwiteite of goeie skolastiese prestasie.
- Hulle weier om kant te kies tussen hulle ouers.
- Hulle word wel steeds deur die voorkeurouer in ontoepaslike rolle geplaas.
- Hulle het oor die algemeen almal emosionele probleme wat gewissel het van matige tot ernstige probleme. Seun 2.1 wat in 'n mindere mate deur OVS beïnvloed is, is byvoorbeeld klinies depressief en 'n selfmoord-risiko. Sy broer, Seun 2.2, het amper geen emosionele probleme nie en is hoofsaaklik bekommerd oor sy akademiese prestasie.

4.4.2 Resultate van die gesinsdinamika

4.4.2.1 Die ouers se betrokkenheid in nuwe verhoudings

Slegs in Gesin 1 was die vader en moeder steeds enkellopend. In al vyf die ander gesinne het die vaders weer getrou of vriendinne of saamleefmaats gehad, terwyl die moeders, met die uitsondering van Moeder 4, steeds enkellopend was. In Gesinne 2, 4 en 5 was die vaders in buite-egtelike verhoudings betrokke. Dit stem ooreen met Gardner (1992a) se bevindinge, dat vrouens meer woede ervaar as gevolg van hulle onvermoë om weer sinvolle verhoudings op te bou na 'n egskeiding en ook dat hulle verwerping ervaar as gevolg van 'n ander vrou. Dit is hierdie woede wat waarskynlik verklaar waarom die moeders meer dikwels die voorkeurouer word as die vaders.

Die verhoudings tussen die vaders en nuwe maats het redelik vinnig ontwikkel en het op huwelike uitloop - gemiddeld een tot twee jaar na die egskeidings. In Gesin 4 is beide die moeder en die vader weer getroud na buite-egtelike verhoudings. In Gesin 3 was die vader die voorkeurouer, en hy het 'n saamleefmaat gehad. Die moeder was steeds enkellopend.

4.4.2.2 SBTES – 'n magtige wapen in die hand van die ouer met OVS

In al drie die gesinne waar daar 'n matige tot ernstige graad van OVS aanwesig was, was daar ook beskuldigings van seksuele molestering. Hierdie beskuldigings kon nie in enige gesin bevestig word nie.

Vyf kinders is by hierdie beskuldigings betrek – vier dogters en een seun. In Gesin 6 het die moeder reeds aan die begin van die vervreemdingsproses 'n beskuldiging gemaak dat Vader 6 sy sesjarige dogtertjie gemolesteer het. Daar kon geen getuienis hiervoor gevind word nie en hierdie beskuldiging het 'n vroeë dood gesterf.

Vader 3 (wat die voorkeurouer is) beweer dat Moeder 3 die 10-jarige dogter sowel as die 8-jarige seun seksueel gemolesteer het. Hierdie beskuldigings is deur verskeie persone ondersoek en 'n hofondersoek is begin, maar uiteindelijke resultate kon nie bevestig dat Moeder 3 wel skuldig is nie. Talle tekens van SBTES is egter teenwoordig soos bespreek.

Ook in Gesin 5 het Moeder 5 reeds vroeg in die egskeidingsproses vir Vader 5 van molestering met sy twee dogters beskuldig. Min besonderhede hieroor is bekend, behalwe dat daar nie genoegsame getuienis gevind kon word om die molestering te bevestig nie.

Die feit dat hierdie beweringe van seksuele molestering net gemaak is in gesinne waar daar 'n matige tot ernstige graad van OVS aanwesig is, ondersteun in die eerste plek die waarskynlike hipotese dat die voorkeurouer hierdie beskuldiging as 'n magtige wapen gebruik om 'n voortgesette verhouding met hulle kinders te verseker – ongeag die skade wat dit aan die verhouding tussen die beskuldigde ouer en die kinders kan veroorsaak. In die tweede plek ondersteun dit die moontlikheid dat verskillende egskeidingsindrome dieselfde dinamika openbaar maar dat dit in intensiteit varieer, en dat 'n beskuldiging van SBTES volgens Gardner (1992a) noodsaaklik word as ander pogings om die vervreemde ouer uit te sluit, misluk het. Rand (1997a) bevind dat SBTES meestal nie gediagnoseer kan word voordat omstandighede ná die egskeiding verswak nie.

4.4.2.3 'n Moontlike aanduiding van EKMS

'n Verdere belangrike patroon kom na vore. In Gesinne 5 en 6 waar daar 'n ernstige graad van OVS aanwesig is en albei vaders steeds volhard om kontak met die kinders te behou, ten spyte van al die pogings van die moeders om die verhoudings tussen vaders en kinders te vernietig (Turkat, 1994, 1995) toon die moeders selfs geringe tekens van EKMS in die sin dat hulle doelbewus

kwaadwillig optree. Moeder 5 beskuldig byvoorbeeld vir Vader 5 by ander persone van teistering as hy vir sy seun 'n tandartsafspraak maak, terwyl Moeder 6 doelbewus haar dogter se psigoterapie boikot, in 'n poging om vir Vader 6 ongerief te veroorsaak.

Daarteenoor dui Moeder 1 se persoonlikheidsevaluering aan dat sy oor genoegsame gewetenskap beskik. Sy behoort dus moontlik ook 'n sterk waardesisteem te hê. Na alle waarskynlikheid behoort sy nie sommer EKMS-tipe gedrag te openbaar nie, want haar gewetenskap behoort haar te verhoed om bereid te wees om die wet te oortree. Dit is opvallend dat OVS hier slegs in 'n ligte graad teenwoordig is. Dieselfde patroon kom ook na vore in Gesin 2. Persoonlikheidstoetse dui aan dat Moeder 2 oor 'n bogemiddelde gewetenskap beskik. Ook in hierdie gesin is OVS slegs in 'n ligte graad teenwoordig sonder enige tekens van EKMS. In Gesin 4, waar die moeder ook die voorkeurouer is en daar 'n ligte graad van OVS teenwoordig is, is daar nie 'n persoonlikheidsevaluering gedoen nie. Dit is dus nie moontlik om iets oor hierdie moeder te rapporteer nie. Die patroon, dat moeders met 'n sekere persoonlikheidsienskap bereid is om doelbewus kwaadwillig op te tree as die vaders volhard in 'n poging tot kontak met die kind, behoort egter in verdere navorsing ondersoek te word.

In Gesinne 5 en 6 waar die moeders die voorkeurouers is en daar 'n ernstige graad van OVS is, is daar dus aanduidings van SBTES sowel as EKMS. Dit beklemtoon die belang van navorsing om die voorgestelde kontinuum (Hoofstuk 2) te ondersoek.

4.4.2.4 Intelligensie

Alhoewel die onderzoekgroep verskeie ekonomiese en sosiale sfere van die samelewing verteenwoordig, het die meerderheid van die ouers oor 'n

gemiddelde tot bogemiddelde intelligensie beskik. Al die voorkeurouers beskik minstens oor Graad 12 of 'n hoër vlak van opleiding (Vergelyk Tabel 4.3).

Tabel 4.3: 'n Uiteensetting van die ouers se hoogste vlak van opleiding

Gesin	Voorkeurouer	Vlak van opleiding	Vervreemde ouer	Vlak van opleiding
Gesin 1	Moeder	Graad 12	Vader	Graad 12
Gesin 2	Moeder	Onbekend	Vader	Mediese dokter
Gesin 3	Vader	Graad 12	Moeder	Laaggemiddeld volgens die DSM-IV
Gesin 4	Moeder	Graad 12	Vader	BA graad
Gesin 5	Moeder	BA graad	Vader	Veearts
Gesin 6	Moeder	Onderwyser	Vader	Narkotiseur

4.5 'n Voorgestelde raamwerk vir OVS in Suid-Afrika

Uit die bespreekte gesinne se inligting kan 'n aantal algemene neigings gerapporteer word. Hierdie kenmerke word vervolgens gebruik om 'n raamwerk te formuleer oor die wyse waarop OVS in Suid-Afrikaanse gesinne voorkom.

Dit is duidelik dat daar 'n groot mate van ooreenstemming tussen hierdie navorsingsresultate en die resultate van ander navorsers, veral Gardner is. Die unieke omstandighede in Suid-Afrika moet noodwendig met 'n raamwerkformulering van OVS in ag geneem word.

Die bevindinge word vervolgens puntsgewys uiteengesit.

4.5.1 Gevaartekens wat OVS voorafgaan

Gevaartekens wat reeds voor 'n egskeiding in gesinsdinamika gevind kan word impliseer dat die moontlike voorkoms van OVS ondersoek behoort te word. Die volgende gevaartekens is in die meeste van die gesinne gevind:

- 'n Hoë mate van voorhuwelikse konflik is teenwoordig. Hierdie stelling was waar van al ses gesinne.
- Een van die huweliksmaats is betrokke in buite-egtelike verhoudings (Gardner, 1992a). Bevestiging hiervan is gevind in Gesinne 2, 4 en 5.
- Die een ouer weier om enige inligting oor die kinders, byvoorbeeld oor sportbyeenkomste, aan die ander ouer bekend te maak. Dit geld by vyf van die ses gesinne.
- Die een ouer is ontegenwoordig oor besoekregte (Gardner, 1992, 1998). Dié patroon is gevind by vyf van die ses gesinne.
- Die kinders dra kennis van inligting oor hulle ouers se huwelik wat onvanpas is (Darnall, 1997c). Dit is gevind by 10 van die kinders.
- Die een ouer sal die ander ouer vóór die kinders blameer vir probleme óf ander aantygings maak. Vyf van die ses voorkeurouers het hierdie gedrag geopenbaar.
- Die een ouer maak beweringe van fisieke of seksuele mishandeling teen die ander ouer (Darnall, 1997d; Rand, 1997b). Twee moeders en een vader het beweringe gemaak van seksuele molestering. 'n Totaal van vyf kinders, naamlik vier dogters en een seun, was betrokke by hierdie beskuldigings.
- Die kind tree dikwels op as boodskapdraer tussen die ouers. Drie seuns het hierdie rol vervul.

4.5.2 Aspekte wat aanleiding kan gee tot OVS by 'n kind

Die volgende aspekte wat tot OVS by die kind aanleiding kan gee, is in hierdie studie gevind:

- Die kind ervaar woede en hartseer oor sy ouers se egskeiding. Daar was 11 kinders wat ongelukkig was oor hulle ouers se egskeiding.
- Veral jonger kinders ervaar 'n onvermoë tot sinvolle skeidings-individuasie met die voorkeurouer – meestal die moeder (Johnston en Roseby, 1997). Ses kinders het probleme hiermee ervaar. 'n Sewende dogter, wat reeds adolessensie bereik het, het ook 'n oormatige afhanklikheid van haar moeder getoon.
- Die kind manipuleer die situasie vir die verkryging van sekondêre gewin. Hierdie gedrag het by vier kinders voorgekom.
- Die kind ervaar 'n intense vrees vir verwerping deur die voorkeurouer en sal poog om die band met die voorkeurouer te behou – selfs ten koste van ander belangrike persone of dinge in sy lewe (Gardner, 1992a). Ses kinders was bang vir verwerping deur die voorkeurouer.
- Kinders kan self besluit wanneer hulle die vervreemde ouer wil gaan besoek. In vier van die ses gesinne het kinders 'n redelike tot volledige mate van seggenskap hieroor gehad.

4.5.3 Gedrag van kinders in 'n OVS-gesin

Tipiese gedrag van 'n kind met OVS is volgens hierdie ondersoek die volgende:

- Daar is 'n oor-idealiserings van die voorkeurouer aanwesig. Dit het by sewe van die 14 kinders voorgekom.
- Daar is oor die algemeen meestal positiewe interaksie met die voorkeurouer. Nege kinders het positiewe interaksie met die voorkeurouer getoon.
- Daar is beduidende negatiewe interaksie met die vervreemde ouer aanwesig. Hierdie verskynsel het by sewe kinders voorgekom.
- Die kind sal sy optrede so rig dat die voorkeurouer of die ouer wat as emosioneel kwesbaar beskou word, nie ontstel of teleurgestel mag word nie. Dit was waar van ses kinders.

- Kinders sal met mekaar ooreenkom watter inligting aan die voorkeurouer deurgegee mag word sodat sy nie ontsteld sal wees nie. Ses kinders het hierdie gedrag geopenbaar.
- Hulle tree dikwels op in die rol as bemiddelaar of boodskapdraer tussen die ouers. Dit was waar van twee seuns.
- Hulle weier dikwels kontak met die vervreemde ouer (besoeke of telefoniese kontak) – meestal nadat hulle vir 'n tydperk kontak met die voorkeurouer gehad het. Dit het by agt van die 14 kinders voorgekom.
- Hulle stuur geskenke terug aan die vervreemde ouer of sy uitgebreide familie (Dunne & Hedrick, 1994; Gardner, 1992a; Major, 1999). Drie dogters het vakansies geweier of geskenke terug gegee.
- Foto's van die vervreemde ouer sal vernietig word (Gardner, 1992a; Plump & Lindley, 1990) of daar sal 'n vrees wees dat die voorkeurouer die foto's van positiewe interaksie tussen die kinders en die vervreemde ouer sal sien. Daarom word sulke foto's dikwels weggesteek. Kinders kan ook ontken dat hulle die interaksie soos blyk uit die foto's, geniet het en noem dat dit net voorgee is. Kinders in Gesin 5 het hierdie gedrag geopenbaar.
- Die kind toon dikwels onaanvaarbare of stout gedrag by die vervreemde ouer. Dit is waar van Dogter 6.
- Die kind is betrokke by die ouers se konflik op 'n ontoepaslike wyse – dit kan verdere aanleiding gee tot die ontwikkeling van OVS-simptome. Ses van die 14 kinders was betrokke by hulle ouers se konflik.
- Veral jonger kinders neig tot infantiele of regresserende gedrag. Dit was waar van vier dogters en een seun.
- Jonger kinders kyk soms tydens onderhoude, na ouer kinders vir bevestiging voordat hulle vrae oor die ouers sal beantwoord (Gardner, 1992a). Drie kinders het hierdie gedrag geopenbaar.

4.5.4 Die ouderdom en posisies van die kinders met OVS

In hierdie studie het OVS-gedrag hoofsaaklik by die jonger en veral jongste kinders na vore gekom en dit was gekenmerk deur onsuksesvolle skeidings-individuasië. Sewe kinders het hierdie probleem ervaar. Daar was ook een ouer dogter in Gesin 5 wat van haar moeder afhanklik was.

Dit verskil dus van Gardner (1992a, 1998) se bevinding dat die voorkeurouer dikwels die oudste kind eerste begin beïnvloed in die vervreemdingsproses en later die ander kinders hierby betrek omdat ouer kinders jonger kinders makliker kan beïnvloed en die vervreemdingsproses, tydens besoeke by die vervreemde ouer, kan voortsit. Gardner (1992a) noem wel dat 'n jonger kind makliker vatbaar is vir suggestie en daarom 'n groter kans staan om betrek te word in 'n OVS *folie à deux* verhouding en dit is waarskynlik wat hierdie resultate verklaar.

4.5.5 Kommunikasiepatrone van die kind met OVS

Die belangrikste rigtingwyser waarmee die aanwesigheid van OVS bepaal kan word is, volgens die resultate van hierdie ondersoek, die aard van die kind se kommunikasiepatrone. Die volgende punte is van belang:

Taalbegrip en taalinhoud van die kind se verbale en nie-verbale taalgebruik:

- Daar is ouderdoms-ontoepaslike terminologie aanwesig in die kind se woordgebruik (Gardner, 1992a). Dit was waar van vier van die 14 kinders.
- Die kind toon nie begrip vir die betekenis van die woorde wat hy gebruik nie. Drie dogters kon nie hulle woordgebruik verduidelik nie.
- Daar is sinsnedes in die kind se taalgebruik wat ooreenstem met dié van die voorkeurouer (Gardner, 1992a). Dit was waar van sewe kinders.
- Sommige van die kind se frases het 'n herhalende kwaliteit (Gardner, 1992a). Dit het by ses kinders voorgekom.

- Daar is dus gevolglik die afwesigheid van die normale, verwagte ambivalente gevoelens wat in enige verhouding aanwesig is (Cartwright, 1993; Gardner, 1987, 1992a, 1998; Major, 1999; Waldron & Joanis, 1996). Sewe kinders was ten volle negatief teenoor die vervreemde ouer.
- Daar is teenstrydighede tussen die kind se verbale en nie-verbale kommunikasie. Dit was waar van agt van die 14 kinders.
- Daar is teenstrydighede tussen die kind se verbale kommunikasie en sy psigometriese resultate. Dit was waar van ses kinders.
- Die kind het geen skuldgevoelens oor onvleiende en afbrekende dinge wat van die vervreemde ouer gesê word nie. Dit het by ses kinders voorgekom.
- Verskillende terapeute rapporteer teenstrydige inligting – of die kind rapporteer aan een terapeut teenstrydige inligting van week tot week. Dit was waar van sewe kinders.

Die inhoud van kommunikasie oor die vervreemde ouer en dié se uitgebreide familie:

- Die kind ontken vorige positiewe ervarings saam met die vervreemde ouer. Hierdie patroon het by sewe van die 14 kinders voorgekom.
- Die kind uiter hoofsaaklik negatiewe opmerkings teenoor die vervreemde ouer (Cartwright, 1993; Rand, 1997a). Ses van die kinders was verbaal uitermate negatief teenoor die vervreemde ouer.
- Die kind gee vrywilliglik inligting oor aspekte soos molestering of negatiewe aspekte van die vervreemde ouer sonder dat daar noodwendig voor gevra word (Gardner, 1992a). Dit het by ses kinders voorgekom.
- Die kind gee irrasionele regverdigings as redes om kontak met die vervreemde ouer te vermy (Cartwright, 1993; Rand, 1997a). Agt kinders het irrasionele redes gebruik as verskoning om die vervreemde ouer te vermy.
- Die kind se nie-verbale gedrag ondersteun dikwels nie die negatiewiteit wat hy verbaal teenoor die vervreemde ouer uiter nie. Dit was waar van agt van die 14 kinders.

- Daar word talle negatiewe opmerkings teenoor die vervreemde ouer se uitgebreide familie geuiter (Gardner (1992a). Dit het by twee kinders voorgekom.

Die inhoud van kommunikasie oor die voorkeurouer en dié se uitgebreide familie:

- Die kind uiter hoofsaaklik positiewe opmerkings teenoor die voorkeurouer (Gardner, 1987, 1992a). Agt kinders het amper net positiewe opmerkings oor die voorkeurouer gemaak.
- Daar word positiewe opmerkings teenoor die voorkeurouer se uitgebreide familie geuiter. Dit was waar van drie kinders.
- Talle van die kind se negatiewe opmerkings teenoor die vervreemde ouer word ondersteun en versterk deur die voorkeurouer (Rand, 1997a). Dit was waar in vier gesinne.

4.5.6 Emosies van die kind met OVS

- Daar is beduidende negatiewe gevoelens teenoor die vervreemde ouer aanwesig byvoorbeeld Negatief uitgaande gevoelens op die Bene Anthony. Dit het by sewe kinders voorgekom.
- Daar is meestal Positief uitgaande en Positief inkomende gevoelens op die Bene Anthony teenoor die voorkeurouer. Dit was waar van agt kinders.
- Die kind het behoefte aan goedkeuring en is bang vir verwerping. Agt kinders was bang vir verwerping.
- Die kind het 'n oorbetrokke verhouding met die voorkeurouer. Dit het by agt kinders voorgekom.
- Die kind toon 'n hoë mate van afhanklikheidsgevoelens teenoor volwassenes – meestal teenoor die voorkeurouer. Dit was waar van sewe kinders.
- Die kind het dikwels 'n negatiewe selfbeeld. Vier kinders het 'n negatiewe selfbeeld gehad.

4.5.7 Grade van OVS

Ook in hierdie ondersoek is daar drie verskillende grade van OVS gevind, naamlik lig, matig en ernstig (Gardner, 1987, 1989, 1992a, 1999). In sommige gesinne, naamlik in Gesinne 1, 2 en 4, waar kinders net 'n ligte graad van OVS-gedrag openbaar, is al die onderskeidende kenmerke van OVS nie noodwendig teenwoordig nie. Volgens die bestaande maatstaf waarmee OVS aangedui moet word, kan die sindroom in so 'n geval glad nie gediagnoseer word as al die onderskeidende kenmerke nie teenwoordig is nie. Die maatstaf maak ook nie voorsiening daarvoor dat die graad van OVS aangedui kan word nie.

Al die voorgestelde simptome wat in die raamwerk van OVS uiteengesit is, kom nie deurlopend by al die gesinne in die ondersoekgroep voor nie. Dit bevestig waarskynlik dat daar verskillende grade van OVS bestaan. In hierdie ondersoekgroep was daar naamlik drie gesinne wat slegs 'n ligte graad van OVS-gedrag getoon het, sonder om aan ál die kenmerke van OVS te voldoen. Die onderskeie grade van OVS kan verklaar waarom al ses gesinne nie deurlopend by elke voorgestelde simptome genoem kan word nie.

Volgens die ondersoeker se voorgestelde diagnostiese kriteria in Hoofstuk 2 kan OVS egter steeds en ook in ander omstandighede gediagnoseer word, ten spyte van die feit dat daar nie aan al die kriteria voldoen word nie. Die voorgestelde diagnostiese kriteria het die verdere voordeel dat die verskillende grade van OVS in die diagnose in berekening gebring word.

Waar OVS in 'n ligte graad teenwoordig is, is die verhouding tussen die kinders en die vervreemde ouer nie slegs negatief nie. In gesinne waar daar 'n ernstige graad van OVS teenwoordig is, soos in Gesinne 3, 5 en 6, is dit opmerklik dat daar 'n wye verskeidenheid van OVS-tipe kenmerke teenwoordig is. Die verhouding tussen die vervreemde ouer en die kinders is dan ook baie meer negatief en kinders sal besoeke begin weier, wat tot gevolg het dat die

negatieweit tussen die vervreemde ouer en die kinders in stand gehou word en selfs in intensiteit toeneem. Positiewe gevoelens oor die vervreemde ouer sal dan beduidend afneem. OVS kan dus in intensiteit toeneem en die verdeling in drie verskillende grade, naamlik lig, matig en ernstig, is baie sinvol. Dit is verder duidelik dat 'n ernstige graad van OVS beduidend moeiliker is om terapeuties te behandel as 'n ligte graad van OVS. In die beperkte inligting wat beskikbaar was, het dit geblyk dat hierdie negatieweit teenoor die vervreemde ouer in die meeste gevalle met verloop van tyd steeds toegeneem het of dieselfde gebly het. Die situasie het egter in geen geval spontaan verbeter nie.

4.5.8 Omstandigheidsfaktore wat 'n bydrae kan lewer tot die ontwikkeling van OVS

- Daar is lang uitgerekte hofsake oor toesig en beheer – daar is met ander woorde 'n lang tydsverloop in die egskeidingsproses (Gardner, 1987, 1992a, 1998; Turkat, 1993). By Gesinne 1, 3, 4, 5 en 6 was daar 'n lang tydsverloop in die egskeidingsproses.
- Daar is geografiese afstand tussen die twee ouerhuise. Dit was waar van Gesinne 1 en 3.
- Daar is genoeg finansies beskikbaar om voortdurend hofsake te kan uitstel. Dit was waar van Gesin 6. Die inligting was egter nie by ander gesinne beskikbaar nie.
- Die kinders het aparte speelgoed en klere by die verskillende huise (Cartwright, 1993; Rand, 1997a). Dit was waar van vier kinders.
- Daar is in al die gevalle van 'n ernstige graad van OVS ook 'n klagte van beweerde molestering teen die vervreemde ouer gemaak. Dit was waar van Gesinne 3, 5 en 6.
- Die een ouer, meestal die voorkeurouer, verhuis sonder om noodwendig die ander ouer in te lig. Dit was waar van Gesin 3.

4.5.9 Die geslag van die voorkeurouer

Soos in Gardner (1992a) se studies bevind, is in hierdie onderoekgroep ook betekenisvol meer vrouens as mans gevind wat die voorkeurouer is. Daar was 'n totaal van vyf moeders en een vader in hierdie onderoekgroep, wat voorkeurouers was.

Die ouer wat verantwoordelik gehou word vir die verbrokkeling van die huwelik, het in die meeste gevalle die vervreemde ouer geword (Rand, 1997b). Die meeste van die vaders in hierdie studie was betrokke in buite-egtelike verhoudings en hulle het die vervreemde ouers geword.

Daar is ook 'n patroon wat in 'n paar van die gesinne na vore kom. Die uiteindelijke vervreemde ouer is in die huwelik soms onbetrokke, afsydig en baie besig met loopbaanontwikkeling sodat die latere voorkeurouer waarskynlik moes fokus op die ouerskapsrol vir potensiaalvervulling. Enersyds bedreig die nuwe poging tot betrokkenheid van die vervreemde ouer dus die verhouding tussen die voorkeurouer en kind en andersyds dra die woede van die voorkeurouer waarskynlik by tot die verdere ontwikkeling van OVS. Dit was waar van Gesinne 2, 5 en 6.

4.5.10 Optrede van die ouer met OVS

Weer eens stem bevindings in hierdie onderoek ooreen met vorige studies.

Optrede teenoor die kind:

- Die voorkeurouer bespreek intieme huweliksinligting met die kinders. Dit was waar van drie moeders en een vader.
- Die kind word ondersteun in sy weiering om besoeke by die vervreemde ouer na te kom (Gardner, 1992a). Dit was waar van nege kinders.

- Die voorkeurouer neem die kind vir talle evaluasies en beskik oor talle verslae, maar die inligting is dikwels vaag en noodsaaklike inligting, soos 'n mediese verslag na molestering, ontbreek (Ackerman & Kane, 1993b). Dit was waar van drie kinders.
- Die nuwe huweliks- of verhoudingsmaat word voor die kinders gekritiseer en negatiewe aspekte word dikwels oor en oor herhaal (Gardner, 1992a; Plump & Lindley, 1990). Dit was waar van drie gesinne.
- Die voorkeurouer het 'n geneigdheid om te oorkompenseer in 'n poging om 'n goeie ouer te wees en die primêre binding met die kind te probeer behou. Dit was waar in vier gesinne.
- Die voorkeurouer is geneig om die kinders op 'n ontoepaslike wyse as steunpilaar te gebruik. Dit was teenwoordig in Gesinne 2 en 5.
- Daar is oorbeskerming van veral die jonger kinders sodat hierdie kinders se ontwikkeling van outonomie negatief beïnvloed word en die primêre binding met die voorkeurouer dus baie sterk bly. Dit het by ses kinders voorgekom.
- Hierdie ouer sal makliker geneig wees om die kinders te konfronteer oor inligting wat hulle aan evaluerende persone verskaf het. Dit het by twee kinders in Gesin 2 voorgekom.

Optrede teenoor die vervreemde ouer:

- Daar word met die vervreemde ouer baklei oor besoektye of besoeke word belemmer. Dit het voorgekom in Gesinne 1, 2, 3, 5 en 6.
- Die voorkeurouer se pogings tot kontak met die kinders word voorgehou as teistering (Gardner, 1992a). Dit het in drie gesinne voorgekom.
- Sekere inligting soos afsprake by terapeute word weerhou van die vervreemde ouer (Gardner, 1992a). Dit het by twee gesinne voorgekom.
- Kontak met die vervreemde ouer word grotendeels vermy – die voorkeurouer is wel bereid om deur 'n prokureur kontak te maak. Dit het by drie gesinne voorgekom.

- Moeders het 'n geneigdheid getoon om hulle ouers in die konflik te betrek (Johnston, 1993; Johnston en Campbell, 1988). Dit was waar van Gesinne 1, 3 en 6.

4.6 Samevattende gevolgtrekking

In hierdie hoofstuk is die resultate van die empiriese ondersoek gerapporteer. Daar is genoeg ooreenstemming tussen die gerapporteerde gegewens en Gardner se teorie van OVS, om aan te toon dat OVS ook in die Suid-Afrikaanse samelewing voorkom en dat dit as 'n volwaardige sindroom hanteer moet word. Gevolgtrekkings sal in Hoofstuk 5 bespreek word.

HOOFSTUK 5: GEVOLGTREKKINGS EN AANBEVELINGS

5.1 Inleiding

Die invloed van OVS in Suid-Afrika is verreikender as wat besef word. Kennis wat beskikbaar is uit navorsingsresultate wat in die VSA gedoen is dien as goeie agtergrondinligting en kan as vertrekpunt geneem word. Daar is egter talle leemtes in die literatuur in hierdie ondersoek geïdentifiseer wat in Suid-Afrika ondersoek en opgelos moet word - vanweë die eiesoortige omstandighede in die land.

Gevolgtrekkings op grond van die literatuurstudie, die empiriese ondersoek en die praktiese implementering van die navorsingsbevindinge word puntsgewys aangedui – laasgenoemde aan die hand van die navorsingsvrae soos in Hoofstuk 1 geformuleer. Probleme wat tydens hierdie studie ervaar is, word vermeld. Daarna word verdere navorsingsmoontlikhede bespreek.

In die ondersoek is gepoog om aan te dui dat OVS as verskynsel in Suid-Afrika bestaan. Die belang van die studie lê dus in die akademiese begroning van OVS as volwaardige sindroom en die praktiese toepassing van bestaande kennis daarvan (Hoofstuk 2).

5.2 Samevattende gevolgtrekkings en aangeduide leemtes vanuit die perspektief van die geïntegreerde literatuur

Dit word duidelik uit die literatuur dat daar 'n patroonmatige neiging met betrekking tot egskeiding regoor die wêreld is wat bekend staan as OVS. Alhoewel heelwat navorsers reeds die bestaan van OVS erken (Brandes, 2000; Darnall, 1997b; Gardner, 1987; Nicholas, 1997; Rand 1997a; Stahl, 1994; Ward & Harvey, 1993) is daar steeds 'n groot aantal professionele persone wat die onafhanklike bestaan van OVS, as volwaardige sindroom, kritiseer (Dallam,

1998; Garber, 1996; Hysjulien et al., 1994; Poliacoff, 2000; Warshak, 1999a; Wood, 1994).

OVS moet as aparte verskynsel beskryf word omdat dit nie noodwendig op elke egskeiding volg nie (Darnall, 1997b; Warshak, 2000). In daardie gesinne waar 'n onverklaarbare en skielike negatiwiteit in die gesin teenoor een ouer intree, kan die bewuste vervreemding as 'n onderskeibare simptome van OVS beskou word. OVS kom voor waar daar nie altyd genoegsame rasonale gronde vir die verklaring van negatiwiteit teenoor 'n spesifieke ouer is nie. Die omvang en diepte van OVS verskil verder radikaal van algemene ouer-kindvervreemding (Hoofstuk 2).

Daar is steeds talle onbeantwoorde vrae oor die presiese dinamika van OVS. Geen omvattende navorsing wat oor OVS handel is nog in Suid-Afrika gedoen nie. Volgens resultate van hierdie literatuurstudie sal verskillende regstelsels die ontwikkeling en dinamika van OVS beïnvloed. Dit is 'n opgawe vir die vakdissipline van die Sielkunde en aanverwante terreine om aandag aan die bestaan en beskrywing van hierdie sindroom te gee. Enersyds moet OVS binne 'n teoreties-wetenskaplike verband begrond word; andersyds en voortvloeiend daaruit moet daar in praktiese verband oplossings gevind word om die voortgang van OVS in Suid-Afrika te bekamp. Eers as OVS wetenskaplik verantwoordbaar omskryf en begrond kan word, kan die waarde van OVS byvoorbeeld in die toepassing van die Suid-Afrikaanse regstelsel bepaal word. Regsbevindinge wat in die beste belang van die kind is, kan hieruit volg

Hieraan gemeet is 'n wye en omvattend-vergelykende studie van OVS gedoen. Alle aanverwante faktore wat 'n invloed op die ontwikkeling en instandhouding van OVS kon hê, moes dus in hierdie ondersoek verkennend in berekening gebring word (Hoofstuk 2).

Leemtes wat in die literatuur geïdentifiseer kon word, is hoofsaaklik die volgende:

- Die bestaande diagnostiese maatstaf (Bricklin & Elliot, 2000; Gardner, 1992a; Major, 1999; Rand, 1997a) voldoen nie aan die vereistes om OVS onder alle omstandighede te diagnoseer nie.
- Die invloed van spesifieke ontwikkelingsfases op die voorkoms en dinamika van OVS is nog nie bepaal nie.
- Die invloed van die ondersoekprosedure op die kind in 'n OVS-situasie is onbekend. Dit sluit aspekte in soos die kind se vermoë om leuens te vertel, die kind se verbeelding en die mate van beïnvloedbaarheid deur middel van suggestie.
- Die invloed van die regspleging op die voorkoms en dinamika van OVS is onbekend.
- Aanverwante egskeidingsindrome wat ooreenkomste met OVS toon, is bespreek. Die sindrome soos *seksuele beskuldigings tydens egskeidingsindroom* (SBTES), *egskeidingsverwante kwaadwillige-moedersindroom* (EKMS), *Medea-sindroom* en *Munchausen-sindroom* is verbandhoudend, maar die spesifieke rol van elkeen in OVS is egter nog onduidelik.
- Weens die onsekerheid rondom die bestaan van OVS, is terapeutiese ingrepe nog nie na behore ondersoek nie.

Sommige van hierdie leemtes sal in die gevolgtrekkings van hierdie studie ondervang word.

5.3 Samevattende gevolgtrekkings op grond van die empiriese ondersoek

5.3.1 Gevolgtrekkings met betrekking tot die etiologie, manifestasie en dinamika van OVS

- Word OVS in geheel in die raamwerk van die geïdentifiseerde kragte in die huwelik geplaas (Vergelyk Diagram 5.1), is die ontstaan en voortstuwende ontwikkeling van OVS moontlik verklaar (Vergelyk Hoofstuk 2).

Sommige huwelike bevat 'n hoë-konflik potensiaal. Dit is hierdie huwelike wat gevaar loop om deur OVS-dinamika beïnvloed te word. Daar moet dus so vroeg moontlik reeds aan geïdentifiseerde negatiewe kragte in die huwelik aandag gegee word om die ontwikkeling van OVS effektief te bekamp.

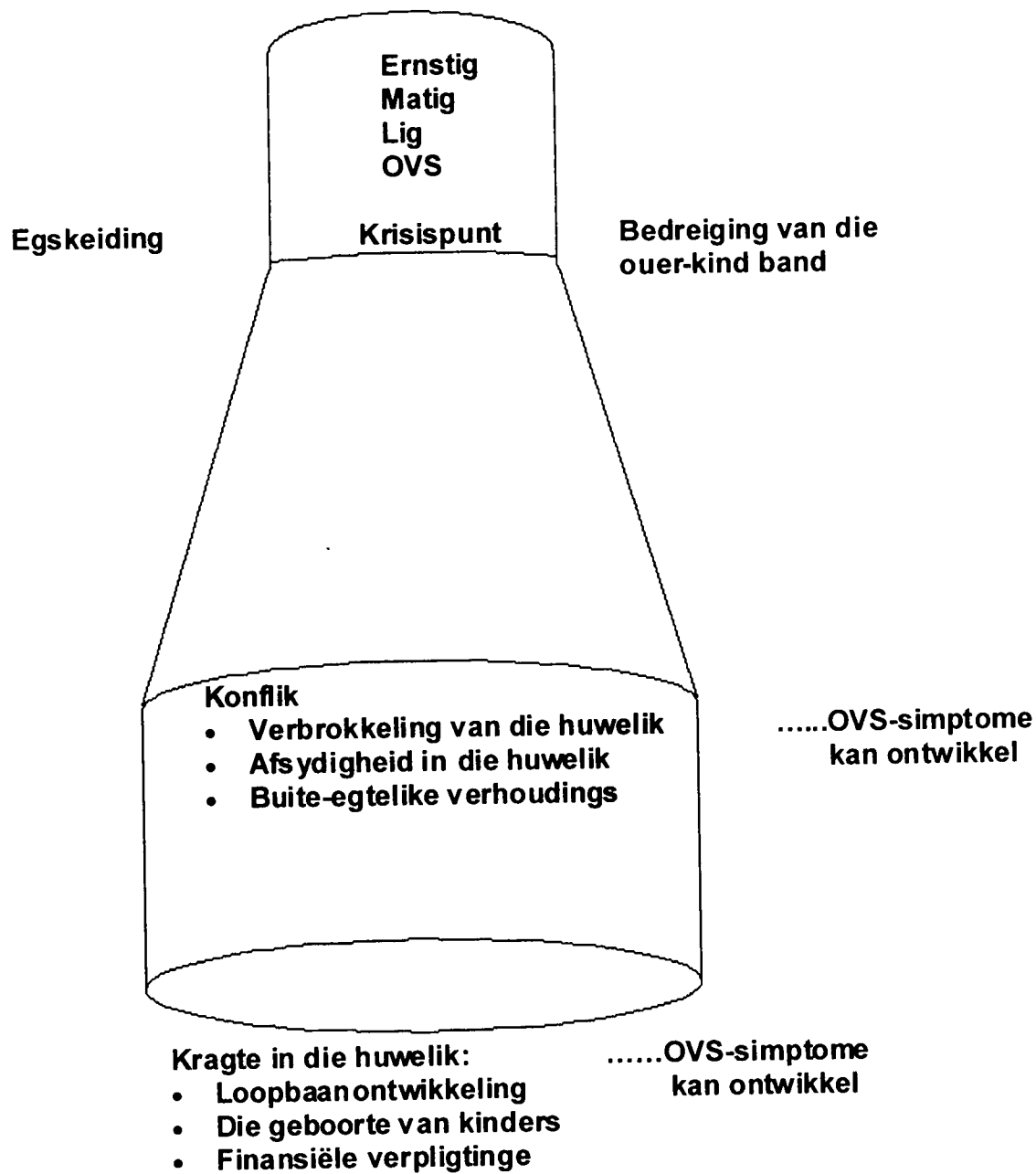

Diagram 5.1: Die ontwikkeling van OVS

- 'n Diagnostiese kriteria volgens die formaat van die DSM-IV is voorgestel (Hoofstuk 2). Dit is:

A-kriterium:

Die aanwesigheid van **minstens vyf** van die volgende nege kriteria vir 'n tydperk van minstens drie aaneenlopende maande:

(Die minimum aantal kriteria wat aanwesig moet wees, is arbitrêr gekies. Die presiese aantal moet egter met verdere navorsing finaal bepaal word.)

1. Die kind lewer saam met die voorkeurouer 'n aktiewe bydrae om die vervreemde ouer af te takel.
2. Die kind word in sy/haar negatiewiteit teenoor die vervreemde ouer deur die voorkeurouer ondersteun.
3. Die kind gebruik niksbeduidende en absurde redes vir die aftakeling van die vervreemde ouer.
4. Die afwesigheid van ambivalente gevoelens in verhoudings tussen die kind en die voorkeurouer sowel as die vervreemde ouer is opvallend.
5. Die kind sê dat sy/haar weiering om kontak met een ouer te hê net sy/haar eie besluit is.
6. Die voorkeurouer ondersteun die konflik tussen die kind en die vervreemde ouer.
7. Die kind het geen skuldgevoelens oor sy/haar weiering tot kontak en sy/haar negatiewe optrede teenoor die vervreemde ouer nie.
8. Die kind gebruik temas en terminologie wat van die voorkeurouer oorgeneem is.
9. Aantygings word teen die vervreemde ouer se uitgebreide familie en ander persone wat met die vervreemde ouer geassosieer word, gemaak.

Drie maande word aanvaar as 'n minimum geldige tydperk. Die volgende word as **noodsaaklike** aanwysers van OVS beskou voordat die diagnose van OVS gemaak kan word:

- Die afwesigheid van ambivalente gevoelens (4).
- Die afwesigheid van skuldgevoelens (7).
- Die aanwesigheid van temas en terminologie wat van die voorkeurouer oorgeneem is (8).

B-kriterium:

Daar is nie aanduidings van vroeëre probleme in die verhouding tussen die vervreemde ouer en die kind wat die onwilligheid om 'n verhouding te handhaaf, verklaar nie.

C-kriterium:

Daar is 'n klinies betekenisvolle agteruitgang in die gesinsinteraksie – veral tussen die vervreemde ouer en die kind.

D-kriterium:

Die sindroom is nie as gevolg van 'n ander psigiatriese probleem soos werklike seksuele molestering nie, alhoewel 'n onverwante psigiatriese diagnose tegelykertyd hiermee saam kan voorkom.

E-kriterium:

Dui die toepaslike graad van OVS aan:

Lig

Matig

Ernstig

Ten volle in remissie

Hierdie diagnostiese kriteria bied oplossings vir probleme wat nie deur Gardner hanteer is nie. Die toepaslikheid van hierdie diagnostiese kriteria word bevestig, juis vanweë die oplossings wat dit bied vir probleme wat tot op hede nie ondervang kon word nie.

As hierdie kriteria toegepas word, kan dit tot gevolg hê dat OVS in alle vorme en omstandighede geïdentifiseer kan word. OVS kan dus gediagnoseer word, al is al nege simptome nie teenwoordig nie. Die graad van OVS kan ook met behulp van hierdie kriteria in berekening gebring word. Die graadonderskeiding is baie belangrik omdat dit die keuse van terapeutiese ingrepe sal beïnvloed. Volgens die voorgestelde kriteria moet 'n minimum aantal simptome aanwesig wees voordat 'n diagnose gemaak kan word. Die voorgestelde drie kritiese simptome is ook, volgens die ondersoeker, die kern-elemente waarmee die aanwesigheid van OVS bevestig kan word. Dit sluit in die afwesigheid van ambivalente gevoelens, die afwesigheid van skuldgevoelens en die aanwesigheid van temas en terminologie by die kind wat van die voorkeurouer oorgeneem is. Die geskiktheid van die kriteria moet verder ondersoek word.

- Dit is noodsaaklik dat die invloed van 'n spesifieke ontwikkelingsfase met gepaardgaande ontwikkelingstake (Hoofstuk 2) in berekening gebring moet word, alvorens 'n diagnose van OVS gemaak kan word. So moet daar byvoorbeeld onderskei word tussen ouderdomstoepaslike skeidingsang en 'n weiering om by die vervreemde ouer te gaan kuier, as gevolg van OVS. Die invloed van ontwikkelingstake kan verreikende gevolge vir die korrekte diagnosering van OVS inhou.

'n Korrekte, omvattende diagnose van OVS kan gevolglik die verskil beteken tussen die finale verbroekeling van 'n verhouding tussen ouer en kind óf die effektiewe implementering van 'n terapeutiese intervensie voordat 'n verhouding dalk vernietig word.

- Die regspraktyk in Suid-Afrika het tot op hede nie voorsiening gemaak vir die bestaan en behandeling van OVS nie. Hieraan behoort dringend aandag gegee te word deur regspraktisyns in samewerking met sielkundiges. Aanpassings in die regspraktyk kan tot voordeel van die kind strek in die hantering en afhandeling van 'n regsgeding. Die spesifieke en omvattende aanpassings wat gemaak moet word, val buite die bestek van hierdie navorsing.

5.3.2 Gevolgtrekkings met betrekking tot patrone in die manifestasie van OVS ten opsigte van die geslag van die ouers

Gardner (1997, 1992a) se bevindinge met betrekking tot die geslag van die voorkeurouer blyk volgens resultate van hierdie studie, ook in Suid-Afrika geldig te wees. Dit is dus een van sy navorsingsbevindinge wat suksesvol in Suid-Afrika toegepas kan word. Moeders was volgens resultate van hierdie studie meer dikwels as vaders die voorkeurouer. In minderheidsgevalle kan vaders egter ook die rol van voorkeurouer vervul.

Uit hierdie studie kan op sekere aspekte van Gardner se teorie uitgebrei word. Die feit dat 'n moeder meer dikwels die voorkeurouer is hang saam met die patroon dat vaders meer dikwels die moeders verlaat - dikwels as gevolg van 'n buite-egtelike verhouding en dat hulle daarmee die rol as verwerper in die gesin verdien. Vaders is gouer wéér in nuwe verhoudings betrokke terwyl moeders meer dikwels enkellopend bly. Die woede en vernedering van die moeders vind dus 'n uitlaatklep daarin om die voorkeurouer te wees, as die vaders van die kinders vervreem word met OVS.

'n Verdere patroon wat uit die ondersoekgroep na vore gekom het, is dat moeders in hierdie gesinne dikwels groot opofferings binne die gesinsituasie moes maak. Moeders moes noodgedwonge fokus op sinvolle verhoudings met hulle kinders. Sommige vaders was baie betrokke by loopbaan-

verantwoordelikhede, sodat die moeders nie 'n vervulde verhouding met hulle eggenote kon hê nie en meestal vir die versorgingspligte van die kinders verantwoordelik was. Dit kan ten dele hulle woede verklaar.

Die intensiteit van 'n verhouding tussen moeder en kind is dikwels die enigste suksesvolle gevolg van jarelange toewyding. Die primêre emosionele band met kinders wat gevolglik ontwikkel het tussen moeder en kind, moet dus ten alle koste behou word en het ook in belangrikheid toegeneem - waarskynlik as 'n hanteringsmeganisme op die verwerping wat gepaard gaan met die egskeiding. Dit was verder opvallend dat daar onsuksesvolle skeidings-individuasie tussen die moeders en die jonger kinders was, wat toegeneem het ná die egskeiding en die belangrikheid van die primêre emosionele band tussen moeder en kind beklemtoon.

5.3.3 Gevolgtrekkings met betrekking tot bepaalde patrone in die manifestasie van OVS ten opsigte van die geslag en ouderdom van die kinders

- Volgens die resultate van hierdie studie is dogters in die middelkinderjare makliker beïnvloedbaar vir OVS, terwyl seuns in die middelkinderjare oënskynlik meer weerstand teen OVS kan bied. Gardner wys in sy teorie nie hierop nie. Die ondersoeker ag dit egter 'n belangrike onderskeiding. Die effek van geslagsrolidentiteit kan enersyds optree as 'n beskermende faktor teen die ontwikkeling van OVS en andersyds kan dit die ontwikkeling van 'n ernstige graad van OVS bevorder (Hoofstuk 4).

Uit die resultate van die ondersoekgroep kan belangrike patroonmatige gedrag uitgelig word. In die meerderheid gevalle is die moeder die voorkeurouer. Die vorming van die geslagsrolidentiteit is 'n belangrike ontwikkelingstaak tydens die middelkinderjare (Havighurst, 1972; Louw, 1990). 'n Dogter probeer waarskynlik van haar kant om die primêre binding

met die moeder te behou, as gevolg van die vorming van die geslagsrolidentiteit, sowel as 'n vrees vir verwerping van die primêre versorgingsfiguur - wat meestal die moeder is. Seuns daarenteen, identifiseer in die middelkinderjare sterk met die vaderfiguur en dit kan verklaar waarom seuns minder vatbaar is vir OVS-dinamika op hierdie ouderdom, as dogters. Vanweë die invloed van geslagsrolidentiteit kan die intensiteit van die graad van OVS ook beïnvloed word. Dogters van hierdie ouderdom ontwikkel volgens resultate van hierdie studie, makliker 'n matige tot ernstige graad van OVS as die moeder die voorkeurouer is, terwyl seuns eerder 'n ligte graad van OVS ontwikkel, waarskynlik omdat die binding met die vaderfiguur hulle verhoed om so maklik tot 'n ernstige graad van OVS beïnvloed te word. 'n Soortgelyke patroon kan waarskynlik omgekeerd geld waar die vader die voorkeurouer is. Seuns kan dan makliker 'n matige tot ernstige graad van OVS ontwikkel, terwyl dogters dan meestal moeiliker beïnvloed kan word as gevolg van die belangrikheid van die verhouding met die moeder. Dit is ook vir kinders in die 9 tot 12 jaar ouderdomsgroep belangrik om die lojaliteitskonflik tussen ouers op te los, deur vroegtydig in die egskeidingsproses reeds een ouer se kant te kies, of een ouer vir die egskeiding te blameer. Natuurlikerwys kan die kind makliker die ouer van dieselfde geslag kies. Kinders in die middelkinderjare is verder daartoe geneig om sterker alliansies met die emosioneel-disfunksionele ouer te vorm. Vanweë die moeder se kwesbare posisie na 'n egskeiding, word sy makliker gesien as die ouer wat emosioneel meer probleme kan ondervind. As hierdie keuse gemaak is, is heelwat van die sistemiese konflik opgelos, en toon die kind minder bewuste angsgevoelens (Lund, 1995; Johnston & Campbell, 1988).

- Alhoewel voortgesette navorsing nodig is voordat presies bepaal kan word watter kinders vatbaar is vir beïnvloeding van OVS, het dit uit die resultate van hierdie studie duidelik geword dat alle kinders in 'n gesin nie op dieselfde

wyse deur OVS beïnvloed word nie. Sommige kinders toon 'n grote mate van weerbaarheid teen die ontwikkeling van OVS.

- 'n Baie belangrike aspek wat in hierdie studie aan die lig gekom het, is dat al die betrokke kinders in gesinne waar daar OVS aanwesig is, emosionele probleme ondervind het. 'n Wye spektrum van emosionele sowel as gedragsprobleme was by almal aanwesig – selfs by daardie kinders wat oënskynlik in 'n mindere mate deur OVS beïnvloed is. OVS verhoed kinders dus om optimaal te funksioneer. Die aanwesigheid van OVS raak almal in 'n gesin nadelig.
- OVS-gedrag kom meer algemeen by jonger en veral jongste kinders na vore as by ouer kinders. Die verhouding tussen die jong kind en die primêre versorger – meestal die moeder, word gekenmerk deur onsuksesvolle skeidings-individuasie. Dié patroon verskil van Gardner (1992a, 1998, 1999) wat bevind dat die voorkeurouer dikwels met die oudste kind eerste begin en later die ander kinders betrek, omdat ouer kinders jonger kinders makliker kan beïnvloed, en die vervreemdingsproses tydens besoeke by die vervreemde ouer voortgesit kan word. Gardner noem wel dat 'n jonger kind makliker vatbaar is vir suggestie en daarom 'n groter kans staan om betrek te word in 'n OVS *folie à deux* verhouding en dit verklaar dalk eerder die resultate van hierdie studie.

5.3.4 Gevolgtrekkings met betrekking tot verskillende grade van OVS en hoe dit ten opsigte van mekaar verskil

Drie verskillende grade van OVS kom uit die navorsingsresultate na vore, naamlik lig, matig en ernstig. Die onderskeiding tussen die verskillende grade is egter nie duidelik af te baken nie. Dit stem ooreen met Gardner (1987, 1989, 1992a, 1999) se navorsingsbevindinge.

Die volgende belangrike aspekte het ook aan die lig gekom:

- Wanneer kinders net 'n ligte graad van OVS-gedrag openbaar, is al die kenmerke van OVS meestal nie teenwoordig nie. Die verhouding tussen die kinders en die vervreemde ouer het dan ook steeds positiewe elemente. Die navorsingsresultate bevestig die verskillende grade van OVS – juis vanweë die feit dat alle gesinne nie aan OVS-kenmerke in 'n ernstige graad voldoen nie. Die voorgestelde diagnostiese kriteria ondervang hierdie aspek omdat OVS steeds gediagnoseer kan word as gevolg van die drie genoemde simptome, naamlik die afwesigheid van ambivalente gevoelens, die afwesigheid van skuldgevoelens en die aanwesigheid van temas en terminologie by die kind wat van die voorkeurouer oorgeneem is – ten spyte van die feit dat nie noodwendig aan al die kriteria voldoen word nie. 'n Verdere voordeel is dat die graad van OVS, naamlik lig, matig of ernstig, in die diagnose in berekening gebring kan word as die onderskeidende kenmerke geïdentifiseer kan word.
- In gesinne met 'n ernstige graad van OVS, is daar 'n groter aantal OVS-kenmerke teenwoordig. Dit loop hand aan hand met 'n afname in die kwaliteit van die verhouding tussen die vervreemde ouer en die kind. 'n Negatiewe spiraal word op dié wyse in stand gehou wanneer 'n kind besoeke begin weier, met 'n gevolglike toename in negatieweiteit in die verhouding met die vervreemde ouer. Positiewe gevoelens oor die vervreemde ouer verminder en die vervreemde ouer voel gevolglik meer negatief teenoor die kind.
- Kinders met 'n matige tot ernstige graad van OVS ervaar oor die algemeen ernstiger emosionele probleme as kinders met 'n ligte graad van OVS. OVS word dus 'n vernietigende en selfonderhoudende verskynsel wat nie vanself uitwoed en dan verbeter nie.

- Dit is duidelik dat 'n ernstige graad van OVS moeiliker is om psigoterapeuties te behandel as 'n ligte graad van OVS. Negatieweit teenoor die vervreemde ouer het volgens hierdie studie later toegeneem of dieselfde gebly.

5.3.5 Gevolgtrekkings met betrekking tot die bewuswording en opsporing van OVS in 'n poging om te verhoed dat 'n matige of ernstige graad van OVS ontwikkel

Die praktiese implementering van die volgende aspekte kan tot gevolg hê dat die ontwikkeling van 'n matige tot ernstige graad van OVS verhoed kan word:

- Die oomblik wat OVS vermoed word, moet 'n volledige evaluering van die hele gesin plaasvind. Gesamentlike onderhoude is ideaal, aangesien leuens dan ontmasker word en almal se reaksie in teenwoordigheid van mekaar aan die lig gebring word.
- Dit spreek vanself dat een terapeut of 'n samewerkende span die evaluering en psigoterapie moet voltooi sodat verskillende terapeute nie teen mekaar afgespeel kan word nie.
- Die voorgestelde diagnostiese kriteria moet gebruik word om te bepaal in watter mate tekens van OVS teenwoordig is.
- Spesiale aandag moet aan die kommunikasiepatrone van gesinslede gegee word. Volgens resultate van die studie is dit een van die belangrikste en duidelikste aanduidings van die aanwesigheid van OVS.
- Deur gebruik te maak van bepaalde aangeduide psigometrie, kan 'n objektiewe en wetenskaplik-verantwoordbare metode opgestel word vir die bepaling van OVS. Dit kan as vertrekpunt dien vir toekomstige evaluering. Verskeie terapeute kan dus hierby baat vind. Die volgende psigometriese instrumente is gebruik vir die identifisering van OVS:
 - Die Bene Anthony gesinsverhoudingsvraelys is 'n handige hulpmiddel om tekens van OVS op te spoor by jonger kinders.

- Die RATC kan vir jonger en ouer kinders gebruik word om lig te werp op die aard van 'n spesifieke verhouding.
- Die RISB is handig vir die identifisering van OVS-tekens by ouer kinders (Hoofstuk 4).

Hierdie benadering verskil van Gardner (1987) wat meen dat ondersoekers eerder van die direkte woorde van kinders in 'n evaluering gebruik moet maak as van psigometriese resultate. Navorsing met gestandaardiseerde psigometrie met goeie geldigheids- en betroubaarheidsindekse verleen egter 'n groter mate van objektiewe wetenskaplike betroubaarheid aan die evalueringsproses.

5.3.6 Gevolgtrekkings met betrekking tot die onderskeidende kenmerke sowel as ooreenkomste van OVS en ander egskeidingsindrome, naamlik SBTES, EKMS, *Medea-sindroom* en die *Munchausen-sindroom* (ten dele)

Deur die aangeduide diagram wat in Hoofstuk 2 bespreek is, te gebruik - waar OVS met aanverwante egskeidingsindrome vergelykenderwys op 'n kontinuum geplaas is - kon daar tot groter insig en helderheid met betrekking tot die aard en dinamika van OVS gekom word. Dit lei tot insig met betrekking tot die verstaan en uitwerking van OVS op die kind se situasie binne sy gesinsverband (Vergelyk Diagram 5.2).

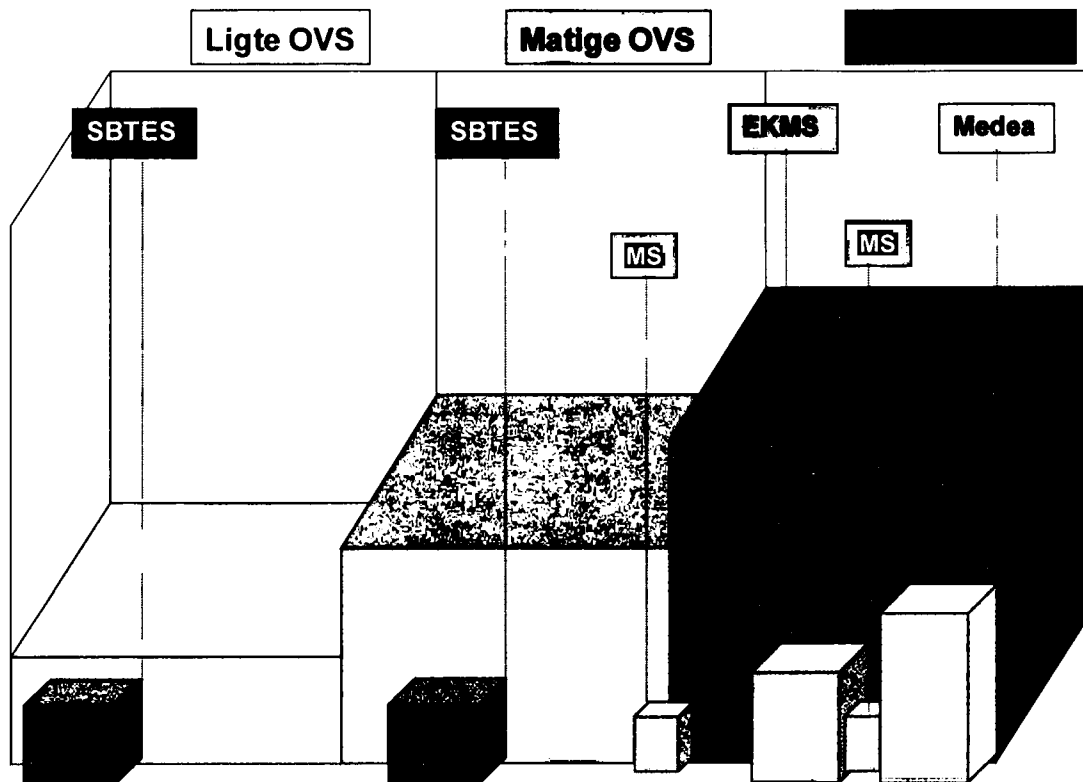

Diagram 5.2: Voorgestelde kontinuum van OVS en die verskillende egskeidingsindrome

Twee leemtes in die literatuur is geïdentifiseer, naamlik:

- Die aard van die onderskeidende kenmerke tussen OVS en die aanverwante egskeidingsindrome is onduidelik in die literatuur beskryf.
- Voortvloeiend uit die aard van hierdie voorgestelde kontinuum, kan die presiese dinamika en ooreenkomste tussen OVS en die aanverwante egskeidingsindrome duideliker bepaal word.

Dringende aandag behoort met voorgesette navorsing hieraan geskenk te word. Die volle omvang hiervan val buite die bestek van hierdie studie.

5.3.7 Gevolgtrekkings met betrekking tot die aanbevelings wat gemaak kan word vir die sinvolle en praktiese hantering van OVS

Praktyktoepassing

Daar moet eerder voorkomend opgetree word as om die gevolge van OVS te probeer regstel. 'n Voorbeeld hiervan is om ouers aan te moedig om egskedingsberading te deurloop, wat hulle sal help met die effektiewe hantering van die kinders, sodat daar sover moontlik in die kinders se beste belang opgetree kan word.

Veranderinge in Suid-Afrika se regstelsel kan 'n belangrike bydrae lewer om OVS te voorkom. Voorbeelde hiervan is die volgende:

- Egskedingsake moet so gou moontlik afgehandel word.
- Gesamentlike toesig en beheer moet, waar toepaslik, so vroeg moontlik in die onderhandelingsproses as oplossing voorgestel word. Gesamentlike toesig en beheer kan verhoed dat OVS ontwikkel aangesien beide ouers dan gelyke besluitnemingsmag oor die kinders behou en die primêre emosionele binding tussen ouer en kind, nie bedreig word nie.
- Die doelbewuste benadeling van een ouer se besoekregte deur 'n ander ouer, moet as 'n formele oortreding beskou word met 'n strafregtelike gevolg.

Indien OVS reeds teenwoordig is, is die volgende van belang:

- Die beperking van telefoniese of fisieke kontak tussen die kind en die voorkeurouer, totdat die verhouding tussen die kind en die vervreemde ouer verbeter het.
- Die kind moet selfs met dwang, oorreed word om besoeke aan die vervreemde ouer te bring.

- Kinders kan een-een by die vervreemde ouer kuier sodat die kinders met OVS-simptome in 'n bepaalde gesin, nie mekaar se negatiewe gedragspatrone in stand hou nie.
- Slegs een terapeut moet betrokke wees en deurtentyd die situasie monitor – alle leuens moet onmiddellik openbaar gemaak word.
- Die kind se verplasing vanaf die een huis na die ander moet so normaal moontlik geskied en verkieslik by 'n neutrale plek en persoon, soos 'n terapeut se kantoor, plaasvind.
- Ouers moet deur die hof verplig word om egskeidingsberading en ouerleidingsessies by te woon.
- Sekere voorskrifte moet aan die voorkeurouer gegee word as die verhouding tussen die vervreemde ouer en die kinders negatief beïnvloed word deur sy/haar optrede, soos die volgende:
 - 'n beperking in telefoniese kontak as die kind by die vervreemde ouer kuier.
 - verpligte, verhoogde telefoniese kontak sowel as besoeke tussen die vervreemde ouer en die kind, as die kind eintlik by die voorkeurouer moes wees.
- Koshuisplasing is 'n alternatief om kontak tussen die voorkeurouer en die kind met 'n ernstige graad van OVS te beperk, sonder dat die ondersteuning van die voorkeurouer heeltemal weggeneem of verbied word. 'n Kind word dus uit die negatiewe omgewing van die voorkeurouer se huis geneem en in 'n gestruktureerde, veilige omgewing geplaas. Kontak tussen die voorkeurouer en die kind kan in 'n koshuis makliker beheer word.

Die Marschak-Interaksiemetode (MIM) kan 'n effektiewe terapeutiese metode wees om die skade wat OVS veroorsaak in die verhouding tussen die vervreemde ouer en die kinders, te herstel. Daar word slegs kortliks hierna verwys aangesien die effektiwiteit van die MIM as psigoterapeutiese behandelingsmetode buite die omvang van hierdie studie val.

Die MIM is 'n kliniese observasie- en evaluasie metode om ouer-kind interaksie in gestruktureerde situasies te ontlok (Marschak, 1960, 1980; Jernberg, 1991). Aangesien OVS tot gevolg het dat die verhouding tussen die kind en die vervreemde ouer skipbreuk ly, is 'n terapeutiese benadering wat fokus op interaksiepatrone tussen ouer en kind, 'n logiese keuse. Die MIM het die verdere voordeel dat dit aanvanklik as 'n evaluasie metode en later as 'n terapeutiese metode aangewend kan word (Wright, 1992). Dit sou ook met die voorkeurouer en die kind uitgevoer kon word om die verhouding tussen hulle te normaliseer, veral as die voorkeurouer oor beperkte ouerskapsvaardighede beskik.

Terwyl die ouer en kind 'n reeks gegewe take uitvoer, word die volgende vyf dimensies met behulp van die MIM ondersoek:

- Bevorder die ouer met sy gedrag binding en gehegtheid tussen hom en die kind, en kom genoegsame binding tussen ouer en kind uit die kind se interaksie na vore?
- Help die ouer met stresvermindering en beskik die kind oor die vermoë om stres te hanteer?
- Bevorder die ouer doelgerigte gedrag en reageer die kind daarop?
- Kan die ouer die kind bewus maak van sy omgewing?
- Vertoon beide ouer en kind 'n tema van spelerigheid? (Marschak, 1980)

Die volgende aspekte kan met behulp van die MIM geëvalueer word:

- Die kwaliteit en intensiteit van die binding wat tussen ouer en kind gevorm is.
- Die invloed van die binding of die verlies aan binding op die ouer sowel as op die kind.
- Die ouer en die kind se manier om die binding te geniet of om die afwesigheid van die binding te hanteer.
- Insette wat benodig word om ouer en kind effektief te help (Jernberg 1979).

5.4 Probleme ervaar tydens die studie

Die volgende probleme is tydens die studie ervaar:

- Daar kon nie van 'n kontrolegroep gebruik gemaak word nie omdat die studie te omvattend sou word.
- Die ondersoekgroep het uit 'n beperkte aantal proefpersone bestaan omdat dit problematies is om OVS te identifiseer. Alle navorsingsresultate van hierdie studie kan gevolglik nie sondermeer of veralgemenend toegepas word nie.
- Die proefpersone was hoofsaaklik in die middelkinderjare en geen veralgemenings is oor kinders van ander ouderdomsgroepe gemaak nie.
- In slegs een van die gesinne was die vader die voorkeurouer. Geen veralgemenings word dus hieroor gemaak nie.
- Die ondersoekgroep het hoofsaaklik uit Afrikaanssprekende persone bestaan. Daar was net een Engelssprekende gesin wat ingesluit is vanweë die beperkte beskikbaarheid van gesinne waar OVS geïdentifiseer is. Die ondersoekgroep kan dus as redelik van een taal-/kultuurgroep beskou word. OVS onder ander bevolkingsgroepe moet dus bestudeer word.
- Die presiese ooreenkomste en verskille tussen OVS en aanverwante egskedingsindrome is nog in 'n mate onduidelik.
- Geen inligting is gerapporteer oor die langtermyngevolge van OVS op die kinders nie.

5.5 Velde vir verdere navorsing

Die volgende raamwerk word voorgestel vir die verdere navorsingsmatige verkenning van OVS. Hierdie raamwerk kan ook tydens evaluering gebruik word om te verseker dat die volle omvang van die sindroom gedek word:

5.5.1 Die effek van OVS op die kind

- Die invloed van die spesifieke ontwikkelings stadium van 'n kind op die ontwikkeling en instandhouding van OVS.
- Die rol van die kind se geslag en posisie in die gesin op die ontwikkeling van OVS.
- Die langtermyn gevolge van OVS op kinders – tydens hulle kinderjare sowel as tydens volwassenheid.
- Die mate waarin die verhouding tussen die kind en die vervreemde ouer weer herstel kan word – midde-in die probleemsituasie en as die kind later 'n volwassene is.
- Die invloed van die voortydige dood van die vervreemde ouer op die kind se lewe.
- Die mate waarin die kind se verhouding met beide ouers weer die vlak van normaliteit kan bereik ná psigoterapeutiese ingrepe.
- Die mate waarin kinders uit OVS-gesinne se eie ouerskapsvaardighede beïnvloed word en die effek daarvan op hulle eie kinders.
- Die invloed van die verhouding tussen die ouer en die kind op die latere kleinkinders.

5.5.2 Die aard van die ouers se verhouding

- Die verkenning van gevaartekens wat reeds vroeg in 'n huwelik teenwoordig is en aanduidend kan wees van die moontlike ontwikkeling van OVS.
- Die tydperk tussen die vervreemding of egskedding en die aanvang van OVS.
- Die bepaling van persoonlikheidsprofiel vir die voorkeurouer sowel as die vervreemde ouer.

5.5.3 Derde partye wat betrokke kan raak

- Die effek van 'n nuwe verhoudingsmaat of nuwe huweliksmaats op die voorkeurouer en die vervreemde ouer.
- Die invloed van inmengerige grootouers op die ontwikkeling van OVS in hulle kinders se huwelik.
- Die effek van OVS op die grootouers van die vervreemde ouer.
- Die rol van geestesgesondheidswerkers in die ontwikkeling en instandhouding van OVS.

5.5.4 OVS en die juridiese sisteem in Suid-Afrika

- Die invloed van bestaande regsaspekte soos, lang uitgerekte hofprosedures rondom egskeiding, kan die ontwikkeling van OVS bevorder.
- Die rol van regspersone in die identifisering en hantering van OVS moet ondersoek word.

5.5.5 Verdere ondersoekvelde betreffende OVS

- 'n Wetenskaplik-verantwoordbare psigojuridiese evalueringswyse moet saamgestel word. Dit moet insluit die effektiwiteit van bestaande psigometrie en riglyne om die graad van OVS te bepaal.
- Die effektiwiteit van die voorgestelde diagnostiese kriteria as hulpmiddel in die identifisering en diagnose van OVS moet verken word.
- Die effek van OVS in verskillende bevolkings- en taalgroepe in Suid-Afrika is nog onbekend. Die metode wat in hierdie studie gevolg is, sou ook op ander kultuurgroepe in Suid-Afrika toegepas kan word.
- Die effektiwiteit van verskillende terapeutiese ingrepe en benaderings moet ondersoek word.
- Die geldigheid van die voorgestelde kontinuum met aanverwante egskeidingsindrome moet met navorsing bevestig word.

5.6 Oorhoofse gevolgtrekking

In die geheel beskou, kan geponeer word dat OVS as onafhanklike sindroom in Suid-Afrika bestaan. In hierdie verkennende ondersoek is die belangrikste bydraes en bevindinge die volgende:

- 'n Omvattende diagnostiese kriteria vir die diagnosering van OVS is vasgestel.
- Die belang van ontwikkelingsfases van kinders in die diagnosering van OVS is geïdentifiseer.
- Die belang van kommunikasiepatrone in die diagnosering van OVS is onderskei.
- Die aanverwante egskeidingsindrome is op 'n kontinuum geplaas.
- Die invloed van OVS op die emosionele- en gedragsprobleme van die kind is aangedui.
- Die juridiese implikasies is belig.
- Praktiese vraagstukke rondom OVS is verreken en oplossings is gebied. As antwoord op vraagstukke rondom OVS, is 'n effektiewe terapeutiese behandelingsmetode voorgestel.

BRONNELYS

ACKERMAN, M.J., & KANE, A.W. (1990). *How to examine psychological experts in divorce and other civil actions*. Wisconsin: Professional Education Systems, Inc.

ACKERMAN, M.J., & KANE, A.W. (1993a). *Psychological experts in divorce, personal injury, and other civil actions*. (Vol. I). New York: Wiley Law Publications.

ACKERMAN, M.J. & KANE, A.W. (1993b). *Psychological experts in divorce, personal injury, and other civil actions*. (Vol. II). New York: Wiley Law Publications.

AMERICAN PSYCHIATRIC ASSOCIATION (APA). (1994). *Diagnostic and Statistical Manual of Mental Disorders: DSM-IV*. (4th ed.). Washington, DC: Author.

ARY, D., JACOBS, L.C., & RAZAVIEH, A. (1985). *Introduction to research in education*. New York: Holt, Rinehart & Winston.

BEBBINGTON, P., & DELEMOS, I. (1996). Pain in the family. *Journal of Psychosomatic Research*, 40, 451-456.

BENE, E., & ANTHONY, J. (1985). *Family Relations Test Children's Version*. Windsor: The Nfer-Nelson Publishing.

BENEDEK, E.P., & SCHETKY., D.H. (1985). Allegations of sexual abuse in child custody and visitation disputes. In D.H. SCHETKY, & E.P. BENEDEK (Eds.), *Emerging issues in child psychiatry and the law* (pp. 145-156). New York: Brunner/Mazel.

BERNET, W. (1993). False statements and the differential diagnosis of abuse allegations. *Journal of the American Academy of Child and Adolescent Psychiatry*, 32, 903-910.

BILLER, H.B. (1993). *Fathers and families: Paternal factors in child development*. Westport, CT: Auburn House.

BLUSH, G.J., & ROSS, K.L. (1987). Sexual allegations in divorce: the SAID syndrome. *Conciliation Courts Review*, 25, 1-11.

BRAINERD, C., & ORNSTEIN, P.A. (1991). Children's memory for witnessed events: The developmental backdrop. In J. DORIS (Ed.), *The suggestibility of children's recollections. Implications for eyewitness testimony* (pp. 10-20). Washington, DC: American Psychological Association.

BRANDES, J.R. (2000). Parental Alienation. *New York Law Journal*, March 26.

BRICKLIN, B., & ELLIOTT, G. (2000). Further reflections on the parental alienation syndrome. *The Custody Newsletter*, 21, 20-23.

BROMLEY, D.B. (1986). *The case-study method in psychology and related disciplines*. London: Chichester Wiley.

BROOKS, J.B. (1991). *The process of parenting*. London: Mayfield Publishing Company.

CAMPBELL, T.W. (1992). Psychotherapy with children of divorce: the pitfalls of triangulated relationships. *Psychotherapy*, 29.

CARSON, R.C., & BUTCHER, J.N. (1992). *Abnormal Psychology and Modern Life*. New York: HarperCollins Publishers Inc.

CARTWRIGHT, G.F. (1993). Expanding the parameters of parental alienation syndrome. *The American Journal of Family Therapy*, 21(3), 205-215.

CECI, S.J., & BRUCK, M. (1993). Suggestibility of the child witness: A historical review and synthesis. *Psychological Bulletin*, 113(3), 404-439.

CLAWAR, S.S., & RIVLIN, B.V. (1991). *Children held hostage: dealing with programmed and brainwashed children*. Chicago, IL: American Bar Association.

CRONBACH, L.J., & MEEHL, P.H. (1955). Construct validity in psychological testing. *Psychology Bulletin*, 52(4), 281-302.

DALLAM, S. (1998). The evidence for parental alienation syndrome: An examination of Gardner's theories and opinions. *Treating Abuse Today*, March/April, 25-34.

DARNALL, D. (1997a) A broader definition of parental alienation. Retrieved February 7, 2000, from <http://www.parentalalienation.com/PASfound2.htm>

DARNALL, D. (1997b) Three types of parental alienators. Retrieved February 7, 2000, from <http://www.parentalalienation.com/PASfound2.htm>

DARNALL, D. (1997c) Symptoms of parental alienation syndrome. Retrieved February 7, 2000, from <http://www.parentalalienation.com/PASfound3.htm>

DARNALL, D. (1997d) Risk factors of PAS. Retrieved February 7, 2000, from <http://www.parentalalienation.com/riskfactors.html>

DUNNE, J., & HEDRICK, M. (1994). The parental alienation syndrome: an analysis of sixteen selected cases. *Journal of Divorce and Remarriage*, 2(3/4), 21-38.

EHRENBERG, M.F., & ELTERMAN, M.F. (1995). Evaluating allegations of sexual abuse in the context of divorce, child custody, and access disputes. In T. NEY (Ed.), *True and false allegations of child sexual abuse. Assessment and case management* (pp. 209-230). New York : Brunner/Mazel Publishers.

EMERY, R.E. (1982). Interparental conflict and the children of discord and divorce. *Psychological Bulletin*, 92, 310-330.

ENOS, D.M., & HANDAL, P.J. (1986). The relation of parental marital status and perceived family conflict to adjustment in white adolescents. *Journal of Consulting and Clinical Psychology*, 54, 820-824.

EPSTEIN, N.B., BISHOP, D.S., & LEVIN, S. (1978). The McMaster model of family functioning. *Journal of Marriage and Family Counseling*, 4, 19-31.

EVERSON, M.D., & BOAT, B.W. (1989). False allegations of sexual abuse by children and adolescents. *Journal of the American Academy of Child and Adolescent Psychiatry*, 28, 230-235.

FAILER, K.S. (1991). Possible explanations for child sexual abuse allegations in divorce. *American Journal of Orthopsychiatry*, 61(1), 86-91.

FALLER, K.C. (1988). *Child sexual abuse: An interdisciplinary manual for diagnosis, case management and treatment*. New York: Columbia University Press.

FLIN, R. (1991). Commentary: A grand memory for forgetting. In J. DORIS (Ed.), *The suggestibility of children's recollections. Implications for eyewitness testimony* (pp. 21-23). Washington, DC: American Psychological Association.

FREYBURGH, & M.L.V. VOGEL (Eds.), *Prenatal and perinatal psychology and medicine: Encounter with the unborn*. (pp. 253-266). New Jersey: The Parthenon Publishing Group.

FULLINWIDER, B.N., & JACOBVITZ, D.B. (1993). The transition to young adulthood: Generational boundary dissolution and female identity development. *Family process*, 32(1), 87-103.

GARBARINO, J., GUTTMANN, E., & SEELEY, J.W. (1986). *The psychologically battered child: strategies for identification, assessment and intervention*. San Francisco: Jossey-Bass Publishers.

GARBER, B.D. (1996). Alternatives to parental alienation: Acknowledging to broader scope of children's emotional difficulties during parental separation and divorce. *New Hampshire Bar Journal*, 51-54.

GARDNER, R.A. (1986). *Child custody litigation. A guide for parents and mental health professionals*. Cresskill, New Jersey: Creative Therapeutics.

GARDNER, R.A. (1987). *The parental alienation syndrome and the differentiation between fabricated and genuine child sex abuse*. Cresskill, New Jersey: Creative Therapeutics.

GARDNER, R.A. (1989). *Family evaluation in child custody mediation, arbitration and litigation*. Cresskill, New Jersey: Creative Therapeutics.

GARDNER, R.A. (1991). *Sex abuse hysteria: Salem witch trials revisited*. Cresskill, New Jersey: Creative Therapeutics.

GARDNER, R.A. (1992a). *The parental alienation syndrome. A guide for mental health and legal professionals*. Cresskill, New Jersey: Creative Therapeutics.

GARDNER, R.A. (1992b). *True and false accusations of child sex abuse*. Cresskill, New Jersey: Creative Therapeutics.

GARDNER, R.A. (1993). Sex-abuse hysteria: Diagnosis, etiology, pathogenesis, and treatment. *Academy Forum*, 37(3), 2-5.

GARDNER, R.A. (1998). *The parental alienation syndrome* (2nd ed.). Cresskill, New Jersey: Creative Therapeutics.

GARDNER, R.A. (1999). Family therapy of the moderate type of parental alienation syndrome. *American Journal of Family Therapy*, 27, 195-212.

GOODMAN, G.S., & REED, R.S. (1986). Age differences in eyewitness testimony. *Law and Human Behaviour*, 10, 317-332.

GOODYEAR-SMITH, F. (1997) *False sexual allegations during child access and custody disputes*. Retrieved December 13, 1999, from COSA website

GREEN, A.H. (1991). Factors contributing to false allegations of child sexual abuse in custody disputes. *Child and Youth Services*, 15(2), 177-189.

GRYCH, J.H., & FINGHAM, F.D. (1990). Marital conflict and children's adjustment: A cognitive-contextual framework. *Psychological Bulletin*, 108, 267-290.

GUTHRIE, A. (1997). Separation anxiety: an overview. *American Academy of Pediatric Dentistry*, 19, 480-490.

HAVIGHURST, R.J. (1972). *Developmental tasks and education*. New York: Mckay.

HERSH, J.A. (1978). *A concurrent validation of the Roberts Apperception Test as a measure of the therapeutic progress of children*. Unpublished doctoral dissertation, California School of Professional Psychology.

HETHERINGTON, E.M. (1972). Effects of father absence on personality development in adolescent daughters. *Developmental Psychology*, 7, 313-326.

HODGES, W.F. (1991). *Interventions for children of divorce. Custody, access, and psychotherapy*. USA, Florida: John Wiley & Sons, Inc.

HYSJULIEN, C., WOOD, B., & BENJAMIN, G.A.H. (1994). Child custody evaluations. A review of methods used in litigation and alternative dispute resolution. *Family and Conciliation Courts Review*, 32(4), 466-489.

ISMAN, D. (1996). Gardner's witch-hunt. *UC Davis Journal of Juvenile Law and Policy*, Fall issue, p.12.

JACOBS, J.W. (1988). Euripides' Medea: a psychodynamic model of severe divorce pathology. *American Journal of Psychotherapy*, 2, 308-319.

JERNBERG, A.M. (1979). *Theraplay. A new treatment using play for problem children and their families*. New York: Jossey-Bass.

JERNBERG, A.M. (1991). Assessing parent-child interactions with the Marschak Interaction Method (MIM). In C.E. SCHAEFER, K. GITLIN, & A. SANDGRUND (Eds.), *Play diagnosis and assessment* (pp. 493-515). New York: John Wiley & Sons, Inc.

JOHNSTON, J.R. (1993). Children of divorce who refuse visitation. In J. H. Bray & C.E. Depner (Eds.) *Nonresidential parenting. New vistas in family living* (p. 109-135). London: Sage Publications.

JOHNSTON, J.R. (1994). High-conflict divorce. *The Future of Children*, 4(1), 165-182.

JOHNSTON, J.R., & CAMPBELL, E.G. (1988). *Impasses of divorce: The dynamics and resolution of family conflict*. New York: The Free Press.

JOHNSTON, J., CAMPBELL, L., & MAYERS, S. (1985). Latency children in post separation and divorce disputes. *Journal of the American Academy of Child Psychiatry*, 24, 563-574.

JOHNSTON, J.R., & ROSEBY, V. (1997). *In the name of the child: A developmental approach to understanding and helping children of conflicted and violent divorce*. New York: Free Press.

JONES, D.P.H. (1996). Commentary: Munchausen syndrome by proxy – is expansion justified? *Child abuse and neglect*, 20(10), 983-984.

JONES, D., & MCGRAW, E.M. (1987). Reliable and fictitious accounts of sexual abuse to children. *Journal of Interpersonal Violence*, 2(1), 27-45.

KALEIA, T.A. (1980). *The expression of attachment and separation anxiety in abused and neglected adolescents*. Unpublished doctoral dissertation, California School of Professional Psychology.

KAPLAN, S.L., & KAPLAN, S.J. (1981). The child's accusation of sexual abuse during a divorce and custody struggle. *The Hillside Journal of Clinical Psychiatry*, 3(1), 81-95.

KAPLAN, H.I., SADOCK, B.J., & GREBB, J.A. (1994). *Synopsis of psychiatry*. Baltimore: Williams & Wilkins.

KAZDIN, A.E. (1998). *Research design in clinical psychology*. Boston: Allyn and Bacon.

KURDEK, L.A., & BERG, B. (1983). Correlates of children's adjustment to their parents' divorces. In L.A. Kurdek (Ed.), *Children and divorce* (pp. 47-60). San Fransico: Jossey-Bass.

LAMB, M.E. (1994). The investigation of child sexual abuse: an interdisciplinary consensus statement. *Child Abuse and Neglect*, 12, 1021-1028.

LAMPEL, A.K. (1996). Children's alignment with parents in highly conflicted custody cases. *Family and Conciliation Courts Review*, 34(2), 229-239.

LOUW, D.A. (1990). *Menslike ontwikkeling*. Pretoria: HAUM-Tersiër.

LUND, M. (1995). A therapist's view of parental alienation syndrome. *Family and Conciliation Courts Review*, 33(3), 308-316.

MAJOR, J.A. (1999) Parents who have successfully fought parental alienation syndrome. Retrieved February 7, 2000, from <http://www.livingmedia2000.com/pas.htm>

MAPES. B.E. (1995). *Child eyewitness testimony in sexual abuse investigations*. USA: Clinical psychology publishing company.

MARSCHAK, M. (1960). A method for evaluating child-parent interaction under controlled situations. *Journal of Genetic Psychology*, 97, 3-22.

MARSCHAK, M. (1980). *The Marschak Interaction Method Manual*. Chicago: The Theraplay Institue.

MAUZERALL, H., YOUNG, P., & ALSAKER-BURKE, D. (1997). Protecting the children of high conflict divorce. *Idaho Law Review*, 33(2), 291-332.

MCARTHUR, D.S., & ROBERTS, G.E. (1982). *Roberts Apperception Test for children*. Los Angeles: Western Psychological services.

MILES, M.B., & HUBERMAN, A.M. (1994). *Qualitative data analysis*. London: Sage.

MINUCHIN, S., ROSMAN, B.L., & BAKER, L. (1987). *Psychosomatic Families: Anorexia Nervosa in Context*. Cambridge, MA: Harvard University Press.

MUHA, T.W. (1977). *A validation study of the Roberts' Apperception Test as a measure of psychological dysfunction in families*. Unpublished doctoral dissertation, California School of Professional Psychology.

NICHOLAS, L. (1997). *Does parental alienation exist? Preliminary empirical study at the phenomenon in custody and visitation disputes*. Thirteenth annual symposium in forensic psychology at the American College of Forensic Psychology, Vancouver, British Columbia.

PALMER, N.R. (1988). Legal recognition of the parental alienation syndrome. *The American Journal of Family Therapy*, 16(4), 361-363.

PATTERSON, D. (1992). The other victim: The falsely accused parent in a sexual abuse custody case. *Journal of Family Law*, 30, 191-941.

PEROSA, S.L., & PEROSA, L.M. (1993). Relationships among Minuchin's structural family model, identity achievement, and coping style. *Journal of Counseling Psychology*, 40(4), 479-489.

PERRY, N.W. (1995). Children's comprehension of truths, lies and false beliefs. In T. NEY (Ed.), *True and false allegations of child sexual abuse. Assessment and case management* (pp. 73-98). New York: Brunner/Mazel Publishers.

PETERS, D. (1991). The influence of stress and arousal on the child witness. In J. Doris (Ed.) *The suggestibility of children's recollections: Implications of eyewitness testimony* (pp. 83-85). Washington, DC: American Psychological Association.

PLUG, C., MEYER, W.F., LOUW, D.A., & GOUWS, L.A. (1988). *Psigologie-woordeboek*. Johannesburg: Lexicon uitgewers.

PLUMP, G.B., & LINDLEY, M.E. (1990). *Humanizing child custody disputes. The family's team*. USA, California: Charles C. Thomas Publisher.

POLIACOFF, J.H. (2000). Parental Alienation Syndrome: Frye vs Gardner in the family courts. *The Custody Newsletter*, 21, 6-19.

QSR*NUDIST (1999). Qualitative Solutions and Research Pty Ltd. Melbourne: La Trobe University.

RAND, D.C. (1997a). The spectrum of parental alienation syndrome. Part I. *American Journal of Forensic Psychology*, 15(3), 23-52.

RAND, D.C. (1997b). The spectrum of parental alienation syndrome. Part II. *American Journal of Forensic Psychology*, 15(4), 39-92.

ROGERS, M.L. (1992). Delusional Disorder and the evolution of mistaken sexual allegations in child custody cases. *American Journal of Forensic Psychology*, 10(1), 47-69.

ROTTER, J.P., & RAFFERTY, J.E. (1950). *Rotter Incomplete Sentences Blank (RISB)*. New York: The Psychological Corporation.

SCHÄFER, I. (1987). Joint Custody. *South African Law Journal*, 104,149-164.

SCHREIER, H.A. (1996). Repeated false allegations of sexual abuse presenting to sheriffs: when is it munchausen by proxy? *Child Abuse and Neglect*, 20(10), 985-991.

SHAW, D.S., & EMERY, R.E. (1987). Parental conflict and other correlates of the adjustment of school-age children whose parents have separated. *Journal of Abnormal Child Psychology*, 15, 269-281.

SIEGEL, D.M., & HURLEY, S. (1977). The role of the child's preference in custody proceedings. *Family Hour. Quarterly*, 11(1), 1-58.

SMIT, G.J. (1985). *Navorsingsmetodes in die gedragswetenskappe*, Pretoria: HAUM.

SOMMER, R., & SOMMER, B.B. (1986). *Practical guide to behavioural research: tools and techniques*. New York: Oxford University Press.

STAHL, P. (1994). *Conducting child custody evaluations. A comprehensive guide*. Thousand Oaks, CA: SAGE Publications.

STAHL, P. (1999). *Complex issues in child custody evaluations*. Thousand Oaks, CA: SAGE Publications.

STEPHENS, E.M. (Undated). Rye hospital program for treating children affected by parental alienation syndrome (PAS) Retrieved February 7, 2000, from <http://www.divorcedfather.com/alienation/pas-rye.htm>

STERNBERG, R.J. (1997). *In search of the human mind*. New York: Harcourt Brace College Publishers.

STRAUSS, A., & CORBIN, J. (1990). *Basics of qualitative research: grounded theory procedures and techniques*. California: SAGE Publications, Inc.

SULLIVAN, M.J. (1997). Parental alienation processes in post-divorce cases. *Association of Family Conciliation Courts Newsletters*, Summer, 4.

THOENNES, N., & TJADEN, P.G. (1990). The extent, nature, and validity of sexual abuse allegations in custody/visitation disputes. *Child abuse and Neglect*, 14, 151-163.

THOMPSON, C.L., & RUDOPH, L.B. (1992). *Counseling children*. California: Brooks/Cole Publishing Company.

TURKAT, I.D. (1993). Questioning the mental health expert's custody report. *American Journal of Family Law*, 7, 175-179.

TURKAT, I.D. (1994). Child visitation interference in divorce. *Clinical Psychology Review*, 14, 737-742.

TURKAT, I.D. (1995). Divorce related malicious mother syndrome. *Journal of Family Violence*, 3, 253-264.

UNDERWAGER, R., & WAKEFIELD, H. (1990). *The real world of child interrogations*. Illinois: Charles C Thomas Publisher.

VAN ZYL, G.J. (1999). Toegangsregte van nie-toesighoudende ouers na egskeiding. *De Rebus*, Feb., p.8.

VAN ZYL, G.J. (2000). A "watching brief". *De Rebus*, Apr., p. 27.

WALLACE, R.C., & WALLACE, W.D. (1989). *Sociology*. Boston: Allyn and Bacon.

WALDRON, K.H., & JOANIS, D.E. (1996). Understanding and collaboratively treating parental alienation syndrome. *American Journal of Family Law*, 10, 121-133.

WALLERSTEIN, J. (1983). Children of divorce: The psychological tasks of the child. *American Journal of Orthopsychiatry*, 53, 230-243.

WALLERSTEIN, J. (1984). Children of divorce: Ten-year follow-up of young children. *American Journal of Orthopsychiatry*, 54, 444-458.

WALLERSTEIN, J.S. (1985). Children of divorce: Emerging trends. *Psychiatric Clinics of North America*, 8(4), 837-873.

WALLERSTEIN, J.S., & BLAKESLEE, S. (1989). *Second chances*. London: Bantam Press.

WALLERSTEIN, J.S., & KELLY, J.B. (1980). *Surviving the breakup. How children and parents cope with divorce*. New York: Basic Books, Inc., Publishers.

WARD, P., & HARVEY, J.C. (1993) Family wars. The alienation of children. Retrieved April 20, 1999 from <http://www.travel-net.com/pater/alienat/htm>

WARREN-LEUBECKER, A. (1991). Commentary: Development of event memories or event reports? In J. DORIS (Ed.), *The suggestibility of children's recollections. Implications for eyewitness testimony* (pp. 24-26). Washington, DC: American Psychological Association.

WARSHAK, R. (1999a). Psychological syndromes: Parental Alienation Syndrome. In R. ORSINGER (Ed.), *Expert witness manual* (pp. 3-32). Austin, TX: State Bar of Texas.

WARSHAK, R. (1999b). *Parental Alienation Syndrome in court*. Dallas, TX: Clinical Psychology Associates.

WARSHAK, R.A. (2000). Remarriage as a trigger of Parental Alienation Syndrome. *The American Journal of Family Therapy*, 28, 229-241.

WILLIAMS, F.S. (1990, October). *Preventing parentectomy following divorce*. Fifth Annual Conference, National Council for Children's Rights, Washington.

WOOD, C.L. (1994). Notes and comments: the parental alienation syndrome: a dangerous aura of reliability. *Loyola of Los Angeles Law Review*, 27, 1367.

WRIGHT, S.U. (1992). *Die Marschak-Interaksie metode as korttermyn terapeutiese medium vir ouer en kind met interaksieprobleme*. Ongepubliseerde MA-Skripsie, Universiteit van Pretoria.

YANKEELOV, P., BROWN, J.H. & CAMBRON, M.L. (1999). *Families in transition: A collaborative model for improving children's divorce adjustment*. Annual conference, Kentucky Association for Marriage and Family Therapy, Kentucky.

B.O.V.S. BIBLIOTEK