

6139 720 78

U.O.V.S. BIBLIOTEKES

01

ak

T

University Free State



34300000734826

Universiteit Vrystaat

**DIE ONTWERP VAN 'N TERAPEUTIESE MODEL
VIR DIE PASTORALE SEKSUOLOGIE**

Enrico Casaleggio

VOORGELê TER VERVULLING VAN DIE VEREISTES VIR DIE GRAAD

DOCTOR THEOLOGIAE

IN DIE FAKULTEIT TEOLOGIE (DEPARTEMENT PRAKTIESE TEOLOGIE)

AAN DIE UNIVERSITEIT VAN DIE ORANJE-VRYSTAAT

Promotor: Prof. Dr. Johan Janse van Rensburg.

BLOEMFONTEIN

2001

Universiteit van die
Oranje-Vrystaat
BLOEMFONTEIN
28 JAN 2002
UOVS SASOL BIBLIOTEEK

DANKBETUIGINGS

Graag wil ek my opregte dank en erkentlikheid teenoor die volgende persone betuig:

Professor Johan Janse van Rensburg, my promotor, vir sy gewaardeerde hulp, motivering, opoffering en leersame kritiek;

Santjie van Greune vir die taalkundige versorging;

Frik van Niekerk vir al die harde werk op die rekenaar;

My ouers vir hulle ondersteuning;

My vrou, Toekie, vir haar voortdurende hulp, bystand, begrip en opoffering op verskeie gebiede om hierdie studie vir my moontlik te maak;

My seun, Eric en dogter, Riandi dat hulle al die kere wat ek as gevolg van die studie nie vir hulle beskikbaar was nie, begrip gehad het;

Al my vriende en familielede vir hulle ondersteuning en aanmoediging;

Die Allerhoogste wat die seksuele aan die mens as gawe gegee het.

SOLI DEO GLORIA

Enrico Casaleggio

Sasolburg

September 2001

INHOUDSOPGAWE

HOOFSTUK 1	10
1 EPISTEMOLOGIESE POSISIONERING EN PROBLEEMSTELLING	10
1.1 DIE GEES VAN ONS TYD: POSTMODERNISME	10
1.2 DIAKONIOLOGIE EN PRAKTIESE TEOLOGIE	13
1.2.1 Die onderskeid tussen Diakoniologie en Praktiese Teologie	13
1.2.2 Die definiëring van Teologie	14
1.2.3 Die implikasies van die onderskeid tussen Diakoniologie en Praktiese Teologie	16
1.3 'n EPISTEMOLOGIESE KEUSE	22
1.4 DIE AARD EN SKOPUS VAN DIE STUDIE	24
1.5 DIE NOODSAAKLIKHEID VAN DIE STUDIE	25
1.6 HIPOTESE	27
1.7 SAMEVATTING	27
HOOFSTUK 2	29
2 'n TEOLOGIESE ANTROPOLOGIE	29
2.1 INLEIDING	29
2.2 DIE MENS AS BEELD VAN GOD	31
2.3 DIE MENS AS TWEEGESLAGTELIKE WESE	34
2.4 DIE MENS AS VERHOUDINGSWESE	37
2.4.1 Die mens in verhouding tot God	37
2.4.2 Die mens in verhouding tot sy medemens	39
2.4.3 Die mens in verhouding met homself	40
2.4.4 Die mens in verhouding tot die natuur	41
2.4.5 Die mens in verhouding tot die kultuur	43
2.4.6 Die mens in verhouding tot die strukture	45
2.5 DIE MENS AS EENHEIDSWESE	46
2.6 DIE MENS AS SONDIGE WESE	51
2.7 DIE MENS AS VERLOSTE WESE	54
2.8 DIE MENS AS VERANTWOORDELIKE WESE	55
2.9 DIE MENS AS TOEKOMSWESE	57
2.10 DIE POSTMODERNISME EN DIE TEOLOGIESE ANTROPOLOGIE	57
2.10.1 Die mens as betekeniskeppende wese	58
2.10.2 Die mens in verhouding tot God	58

2.10.3 Die mens in verhouding tot sy medemens	59
2.11 SAMEVATTING	60
HOOFSTUK 3	62
3 'n BEKNOPTTE GESKIEDENIS VAN DIE SEKSUOLOGIE	62
3.1 DIE BYBEL AS BRON VIR DIE SEKSUOLOGIE	62
3.2 ANTIEKE GESKRIFTE OOR DIE SEKSUOLOGIE TOT MET DIE VERLIGTING	64
3.3 DIE SEKSUOLOGIE VAN DIE VERLIGTING TOT MET DIE TWEDE Wêreldoorlog	66
3.4 DIE SEKSUOLOGIE VAN DIE TWEDE Wêreldoorlog TOT DIE HEDE....	69
HOOFSTUK 4	74
4 SEKSUALITEIT EN SEKSUOLOGIE	74
4.1 WAT IS SEKSUALITEIT?	74
4.2 'n DEFINISIE VAN SEKSUOLOGIE.....	77
4.3 DIE MENSLIKE GESLAGSORGANE EN SEKSUELE ONTWIKKELING.....	80
4.3.1 Geslagsontwikkeling.....	80
4.3.2 Die geslagsorgane van die man.	83
4.3.3 Die geslagsorgane van die vrou.	86
4.4 DIE NORMALE MENSLIKE SEKSUELE REAKSIE-SIKLUS	90
4.4.1 Die seksuele reaksie-siklus van die man.....	90
4.4.1.1 Die opwindingsfase by die man.....	90
4.4.1.2 Die platofase by die man.	90
4.4.1.3 Orgasme by die man.	90
4.4.1.4 Die resolusie- of ontspanningsfase by die man.	91
4.4.2 Die seksuele reaksie-siklus van die vrou.....	91
4.4.2.1 Die opwindingsfase by die vrou.....	91
4.4.2.2 Die platofase by die vrou	91
4.4.2.3 Orgasme by die vrou	92
4.4.2.4 Die resolusie- of ontspanningsfase by die vrou.	93
4.5 SEKSUELE OMGANGSPOSISIES.....	93
4.5.1 Die "man-bo-posisies"	94
4.5.2 Die "vrou-bo-posisies"	95
4.5.3 Sy-aan-sy-posisie.....	95
4.5.4 Penetrasie van agter	95

4.5.5	Sittende posisies	96
4.5.6	Staande posisies	96
4.6	ORALE SEKS	96
4.7	SEKSUELE HULPMIDDELS	98
4.8	MASTURBASIE	98
 HOOFSTUK 5		104
 5 SEKSUELE DISFUNKSIES EN DIE PASTORALE HANTERING DAARVAN.....		104
5.1	'n DEFINISIE VAN SEKSUELE DISFUNKSIES	104
5.2	SEKSUELE DISFUNKSIES IN DIE VERSKILLENDE FASES VAN DIE SEKSUELE REAKSIESIKLUS EN DIE OORSAKE DAARVAN	105
5.2.1	Seksuele disfunksies in die opwindingsfase.....	105
5.2.1.1	Hipoaktiewe seksuele versteuring	105
5.2.1.2	Seksuele aversie of seksuele fobie	113
5.2.2	Seksuele disfunksies in die platofase	115
5.2.2.1	Seksuele disfunksies in die platofase by mans.....	115
5.2.2.1.1	Erektiele disfunksie	115
5.2.2.1.2	Peyronie-siekte.....	116
5.2.2.2	Seksuele disfunksie in die platofase by die vrou	116
5.2.3	Seksuele disfunksie in die orgasmefase	117
5.2.3.1	Seksuele disfunksie in die orgasmefase by mans	117
5.2.3.2	Seksuele disfunksie in die orgasmefase by vroue	119
5.2.4	Seksuele disfunksie in die resoluiefase	121
5.2.4.1	Seksuele disfunksie in die resoluiefase by mans.....	121
5.2.4.2	Seksuele disfunksie in die resoluiefase by vrouens.....	122
5.3	DIE PASTORALE HANTERING VAN SEKSUELE DISFUNKSIES	124
5.3.1	Skakel eerstens alle mediese oorsake van seksuele disfunksies uit.....	124
5.3.2	Die vestiging van 'n terapeutiese verhouding.....	126
5.3.3	Kyk na die verhoudings waarin die persoon staan.....	127
5.3.3.1	Die mens se verhouding teenoor ander	127
5.3.3.2	Die mens se verhouding teenoor God.....	135
5.3.3.3	Die mens se verhouding tot homself	139
5.3.4	Die gebruik van spesifieke tegnieke en metodes	143
5.3.4.1	Die "druk-tegniek".	143
5.3.4.2	Sensasiefokusoefeninge.....	144
5.3.4.3	Stimulasie met die hand.	145

5.3.4.4	Die gebruik van hulpmiddels	146
5.3.4.5	Die gebruik van hipnose	146
5.3.5	Skrifgebruik in die pastorale seksuologie	147
5.3.6	Gebed en die pastorale seksuologie	151
HOOFSTUK 6		154
6 SEKSUELE AFWYKINGS EN DIE HANTERING DAARVAN DEUR DIE PASTOR...		154
.....		154
6.1	INLEIDING	154
6.2	VERSKILLENDE SEKSUELE AFWYKINGS	156
6.2.1	Fetisjisme	156
6.2.2	Transvestisme	157
6.2.3	Ekshibisionisme.....	160
6.2.4	Voyeurisme.....	161
6.2.5	Seksuele masochisme en seksuele sadisme	163
6.2.6	Frotteurisme	164
6.2.7	Pedofilie.....	165
6.2.8	Soöfilie.....	166
6.2.9	Bloedskande.....	168
6.2.10	Verkragting	170
6.2.11	Nekrofilie.....	171
6.2.12	Ander seksuele afwykings.....	172
6.3	DIE PASTORALE HANTERING VAN SEKSUELE AFWYKINGS.....	173
6.3.1	Het die pastor 'n rol te speel in die terapie van parafiele?	173
6.3.2	Onvoorwaardelike aanvaarding van die parafiel	175
6.3.3	Spreek die parafiel se skuldgevoelens aan	176
6.3.4	Interdissiplinêre samewerking.....	179
6.4	SAMEVATTING	183
HOOFSTUK 7		185
7 DIE KARAKTER VAN DIE PASTORAAL-TERAPEUTIESE PROSES IN DIE		
SEKSUOLOGIE		185
7.1	INLEIDING	185
7.2	KONFIDENSIALITEIT AS KARAKTERTREK VAN DIE PASTORALE GESPREK....	
.....		186

7.3	INTEGRITEIT IS DIE HOEKSTEEN VAN DIE GESPREK	188
7.4	EERLIKHEID TUSSEN PASTOR EN LIDMAAT	189
7.5	ONVOORWAARDELIKE AANVAARDING	190
7.6	EMPATIE IS DIE AGTERGROND WAARTEEN DIE GESPREK VERLOOP	192
7.7	DIE GESPREK WORD OP WEDERSYDSE RESPEK GEBOU.....	194
7.8	DIE GESPREK IS DIREKTIEF VAN AARD	196
7.9	DIE GESPREK HET 'N PASTORALE KARAKTER	198
7.10	DIE GESPREK IS ONDERSTEUNEND VAN AARD	199
7.11	DIE PASTORALE GESPREK HET GROEI IN DIE OOG	201
7.12	DIE PASTORALE VERHOUDING IS PROFESSIONEEL VAN AARD	203
HOOFSTUK 8		205
8	DIE ONTWERP VAN 'N FASE-MODEL VIR DIE PASTORALE SEKSUOLOGIE	205
8.1	BASIES TEORETIESE VERTREK PUNTE	205
8.1.1	Die aard van hierdie studie	205
8.1.2	Toetsing Van Hipoteses	206
8.2	DIE ONTWERP VIR 'N PASTORALE SEKSUOLOGIE.....	211
8.2.1	Verduideliking van die fase-model vir die pastorale seksuologie.....	213
8.2.1.1	Die fondament.....	213
8.2.1.2	Die proses vir die pastorale seksuologie.....	215
8.2.1.2.1	Fase B-1: Verwys die persoon of egpaar na 'n medikus.....	215
8.2.1.2.2	Fase B-2: Teken 'n geneagram van die persoon of egpaar.....	217
8.2.1.2.3	Fase B-3: Verduidelik gesonde seksualiteit aan die hand van die Bybel	219
8.2.1.2.4	Fase B-4: Die gebruik van narratiewe terapie en ander regterbrein- strategieë	221
8.2.1.2.5	Fase B-5: Skryf seksuele oefeninge en hulpmiddels voor	222
8.2.1.2.6	Fase B-6: Verwysing na 'n psigiater	224
8.2.1.2.7	Fase B-7: Genesing	226
8.2.1.3	Die kader waarbinne die terapeutiese gesprek plaasvind: 'n pneumatologiese perspektief	229
8.2.2	Gevallestudie.....	230
8.3	DIE GEBRUIK VAN DIE FASE-MODEL BY HOMOSEKSUALITEIT	234
8.3.1	Wat is homoseksualiteit?	235
8.3.2	Homoseksuele tipes.....	236
8.3.3	Wat sê die Skrif oor homoseksualiteit?.....	237
8.3.4	Die oorsake van homoseksualiteit	243

8.4 DIE PASTORAAL-TERAPEUTIESE VERSORGING VAN DIE HOMOSEKSUEEL AAN DIE HAND VAN DIE FASE-MODEL	246
8.4.1 Die fondament	246
8.4.1.1 Die mens as verhoudingswese.....	247
8.4.1.2 Die mens as geslagtelike wese	248
8.4.1.3 Die mens as geestelike wese	249
8.4.1.4 Die mens as verantwoordelike wese.....	249
8.4.2 Die proses vir die pastorale seksuologie by homoseksualiteit	250
8.4.2.1 Fase B-1: Verwys die persoon na 'n medikus.....	250
8.4.2.2 Fase B-2: Teken 'n geneagram van die persoon se familie van oorsprong.	250
8.4.2.3 Fase B-3:Verduidelik gesonde seksualiteit aan die hand van die Bybel	251
8.4.2.4 Fase B-4: Die gebruik van narratiewe terapie en ander regterbrein-strategieë	251
8.4.2.5 Fase B-5: Skryf seksuele oefeninge en hulpmiddels voor.....	252
8.4.2.6 Fase B-6:Verwysing na 'n psigiater.....	252
8.4.2.7 Fase B-7: Genesing.....	253
8.4.3 Die kader waarbinne die terapeutiese gesprek plaasvind.....	253
8.5 IS PASTORALE SEKSUOLOGIE 'N SPESIALISASIEVELD?	255
9 BIBLIOGRAFIE.....	258
9.1 BOEKE	258
9.2 ARTIKELS	271
9.3 ANDER BRONNE.....	274
9.4 INTERNETARTIKELS	274

DIAGRAMME

Diagram 1: Diakoniologie.....	21
Diagram 2: Praktiese Teologie	21
Diagram 3: Model vir pastorale seksuologie	212
Diagram 4: Vloeidiagram van die pastorale seksuologie model.....	228
Diagram 5: Geneagram	232

TABELLE

Tabel 1 Geskiedenis van die seksuologie	73
Tabel 2 Seksuele Disfunksies.....	123

HOOFSTUK 1

1 EPISTEMOLOGIESE POSISIONERING EN PROBLEEMSTELLING

1.1 DIE GEES VAN ONS TYD: POSTMODERNISME

Geen proefskrif word vanuit 'n vakuum geskryf nie. Verskillende intellektuele strominge vorm die milieu van waaruit dit geskryf word. Dit is essensieel om by die aanvang van 'n studie soos hierdie die tydsgees en filosofiese strominge in berekening te bring. Die skrywer wil homself dan ook na aanleiding van die tydsgees posisioneer, sodat die leser kan weet vanuit watter raamwerk daar geskryf word.

Dit is 'n aksioma dat die tyd waarin ons leef bekend staan as die tyd van die Postmodernisme. Ter wille van die aard van hierdie studie sal daar net kortliks gekyk word na wat die kenmerke van die postmodernisme is.

Wanneer mens na die wortels van die postmodernisme kyk, dan beseef jy dat dit nie so 'n nuwe saak is as wat baie mense wil voorgee nie. Dit kan as 'n filosofiese golf beskou word wat oor die eeue opgebou het, maar nou eers op die strand van ons bestaan uitgespoel het. Rudolf Pannwitz, 'n Duitse filosoof, was waarskynlik die eerste persoon wat die term "postmodern" gebruik het. Hy het dié term reeds in 1917 gebruik om die nihilisme van die twintigste eeu te beskryf. (Janse van Rensburg, 2000:5, 13).

Tipies aan die aard van die postmodernisme ontduik dit 'n spesifieke definisie. Dit is – in hulle taal – 'n filosofie wat op weg is en as 'n proses aangedui moet word. Slowikowski en Newell (1990:289) stel dit soos volg: "One of the problems is that the term is at once fashionable yet irritatingly elusive to define. This word has no meaning. Use it as often as possible".

De Koker (1998:4) sê in aansluiting hierby dat dit nie moontlik is om die postmoderne te definieer nie. 'n Definisie van die postmoderne sou volgens hom 'n poging wees om terug te gryp na die moderne.

Die skrywer wil duidelik standpunt inneem teen so 'n beskrywing van die postmodernisme en net kursories die kenmerke van die postmodernisme uitlig.

In die eerste plek moet die postmodernisme gesien word as 'n wye begrip. Dit word gebruik as 'n aanduiding van 'n kontemporêre filosofiese stroming. Dit vind veral aansluiting by die Franse post-strukturalisme van Foucault, Derrida en Lyotard, asook die neo-pragmatisme van die Amerikaanse filosoof, Richard Rorty (Visagie, 1998:1).

Die postmodernisme is ook 'n stroming in reaksie teen die modernisme. Van Niekerk (1998:367) stel dit só: "Dit kom in reaksie teen die modernistiese siening dat die mens as rasionele subjek die werklikheid met sy rede kan ken en beheer, en stel daarteenoor dat elke mens of groep mense hulle eie werklikheid konstrueer of "invent". Coetzee (1998:87) sluit hierby aan as hy sê dat bestaande literatuur onomwonde aandui dat die postmodernisme ontstaan het uit 'n wantroue en degradering van die moderne.

Uit bogenoemde is dit reeds duidelik dat 'n objektiewe lewensbeskouing van die modernisme by die postmodernisme plek maak vir die subjektiewe. Van Niekerk sê heel tereg in die aangehaalde artikel: "... 'n werklikheid daar buite bestaan volgens die postmodernisme nie. Elkeen se weergawe verwys na die een wat dit gekonstrueer het, *nie* na die veronderstelde werklikheid nie... Daar is nie een waarheid nie, maar baie konstruksies of weergawes (*inventions*) van "die waarheid". (1998:367).

Die kern van die postmodernisme is dat daar nie so iets soos 'n objektiewe waarheid bestaan nie. Die realiteit bestaan uit 'n hele aantal narratiewe wat nie vaste betekenis het nie. Dit is veral die filosoof Derrida wat die strukture van die waarheid en van waardes dekonstrueer om aan te dui dat die waarheid en die morele waardes van die samelewing nie as objektiewe maatstaf vir die mens kan dien nie. (Janse van Rensburg, 2000:9,23).

Die kern van die filosofie van die modernisme is geleë in die stelling van René Descartes: *Ek dink, daarom is ek* (Dill en Kotzé 1997:126). Hierdeur word die denkende subjek geskei van die nagevorste objek. By die postmodernisme maak hierdie subjek – objek skema egter plek vir 'n subjek – subjek skema, oftewel intersubjektiviteit.

Wanneer 'n mens 'n teks lees, dan is een van die belangrikste vrae wat jy vra: "Wat is die bedoeling van die outeur?" Vir die postmodernisme is daar egter niks buite die teks nie. Wie die outeur is en wat sy intensies ook al is, is van geen betekenis nie. Die outeur is by wyse van spreke dood. Die rasionaal daar agter is dat wanneer na die

oorspronklike bedoeling van die outeur gevra word, dan bring dit jou by een spesifieke waarheid uit. Aangesien daar vir die postmodernisme nie so 'n enkele waarheid bestaan nie, is dit noodsaaklik dat die outeur "dood" moet wees. (Janse van Rensburg, 2000:7).

Postmodernisme is in reaksie teen die tradisie van Westerse filosofiese denke waar die rasionele bestaanswyse van die mens oorheers. Shin (1994:17) stel dit kategories: "The subject is not a dominant centre of knowing which stands over against the object. They acknowledge that there is not knowledge without a background ... and that that background can never be wholly objectified. In this sense postmodern thinkers are 'fallibilists and finitists'".

Die negering van objektiwiteit is ook ter sprake wanneer na die postmoderne siening van gesag gekyk word. Die postmodernistiese siening oor gesag kom daarop neer dat enige gesag in die huidige tyd gelykgestel word aan geweld en behepthed met mag. Deur gesag in dié opsig deel van die mens se bestaan te maak, is woorde soos "totale outonomie", "selfekspresie" en "selfdeterminering" aan die orde van die dag. Toegepas op gesag, dui dit daarop dat elke mens sy hantering van gesag kan regverdig, en dat die erkenning van vaste gesagstrukture ondermyn moet word. (Coetzee, 1998:90).

Die postmodernisme is ook 'n wegbreek van norme, waardes en tradisies. Daar moet gebreek word met die oue en daar word 'n leefwyse voorgestel wat gebaseer is op 'n siniese verwydering van die verlede, waar slegs dit geneem word wat vir die individu van waarde is. (Coetzee 1998:89).

Du Plooy, in Tydskrif vir Christelike Wetenskap (1998) sluit illustrerend hierby aan as sy sê: "Wat 'n mens nie moet miskyk nie, is die alomteenwoordigheid van die postmodernistiese "ALLES IS" en "ALLES IS MAAR GOED SO"... In Calvin Klein-advertensies word die klere aangebied en aangeprys as sou dit juis vir almal altyd reg wees: "be hot. be cool. just be." en "be good. be bad. just be".

Van der Walt (1997:17) sê in hierdie verband dat die postmoderne nie beginselloos is nie, maar dat dit "beginsels-vir-my" voorstaan. Dit beklemtoon ook weer die feit dat daar nie objektiewe reg en verkeerd vir die postmodernis is nie. Alles word afgetrek na die subjektiewe. Daar kan dus van die standpunt uitgegaan word dat die

postmoderniste nie noodwendig 'n immorele uitkyk op die lewe het nie, maar wel 'n amorele uitkyk.

Van hierdie wegbreek van waardes en norme deur die postmoderne mens sal deeglik kennis geneem moet word in 'n studie soos hierdie, waar die spesifieke rol van die teologie binne die seksuologie uitgestippel word.

Die individu is uiteraard van groot belang in die postmodernisme. Die uitgangspunt is dat die mens self sy eie identiteit en die sin van die lewe kan konstrueer. Die mens as individu is daarom vry van enige norm of idee. Daar is nie meer plek vir die ou orde waarin iemand gepenaliseer kan word omdat hy anders dink nie. (Coetzee, 1998:90). Die subjektiwiteit en relativisme van die postmoderne plaas paradoksaal gesproke 'n groter klem op die enkeling om sin te maak of sin te gee aan sy wêreld. (Loubser, 1997:51).

Wanneer die skrywer in 1.3 van hierdie hoofstuk die keuse vir 'n epistemologie maak, sal die kenmerke van die postmodernisme, soos dit hierbo kortliks uiteengesit is, weer ter sprake kom, en sal daar meer kwalitatiewe menings daaroor gegee word. Wat wel voorlopig gesê kan word is dat dit wil voorkom asof die feministiese ideologie en die stryd vir die sogenaamde regte vir homoseksuele mense direk gekoppel kan word aan die postmoderne siening van seksuele bevryding. (Janse van Rensburg, 2000:10).

1.2 DIAKONIOLOGIE EN PRAKTIESE TEOLOGIE

1.2.1 Die onderskeid tussen Diakoniologie en Praktiese Teologie

In die Teologie word die terme *diakoniologie* en *praktiese teologie* dikwels as wissel terme of sinonieme vir mekaar gebruik. Alhoewel beide terme dieselfde veld binne die teologie aandui, is die vertrekpunt verskillend. Heyns en Pieterse (1990:9) erken ook hierdie onderskeiding.

Dreyer (1998:14,15) raak ook hierdie baie belangrike onderskeiding (skeiding?) aan. Hy meld: "a 'new' practical theology with a new focus emerged ... Its scope is no longer that of pastoral theology ... This broadening of the scope of practical theology required a change in methodology. Whereas the "old" practical theology mainly applied

the results of exegesis or dogmatics, which is often called a deductive or applied approach, the "new" practical theology had to seek a methodology or methodologies to study the "lived religion" in its explicit and implicit multiplicity ... The result was an "empirical turn" in practical theology: the adoption of social-scientific methods to carry out empirical research, by practical theologians within a practical theological framework".

Die sogenaamde "ou benadering" tot praktiese teologie, soos Dreyer dit noem, verwys na die *diakoniologiese* vertrekpunt, terwyl die "nuwe benadering" verwys na die *prakties-teologiese* vertrekpunt.

Daar sal in die volgende paragrafe uitgebrei word oor hierdie verskil in vertrekpunt. Ter aanvang kan egter net kortliks gesê word dat die *diakoniologiese* siening teologie definieer as die studie van hoe God Homself aan die mens deur die Bybel openbaar. Die *praktiese teologie* aan die ander kant sê dat jy God nie kan bestudeer nie. Slegs die mens se aksies en kommunikasie oor God kan bestudeer word. Dit is veral Heyns en Pieterse wat in hulle werk *A primer in practical theology* (1990) hulle by 'n prakties-teologiese uitgangspunt skaar.

Met die oog op die ontwerp van 'n terapeutiese model vir die pastorale seksuologie, is dit van kardinale belang om die onderskeid tussen hierdie terme aan te dui en dan ook posisie in te neem ten gunste van die een of die ander.

Wanneer Heyns en Jonker (1977:297) die diakoniologiese vakke bespreek, wys hulle daarop dat die benaming *praktiese teologie* wat meestal gebruik word, verwarrend en onaanvaarbaar is. Hulle kies vir die benaming *diakoniologiese* vakke, omdat dit die aandag rig op die feit dat dit in hierdie vakgebied gaan om die dienswerk van die kerk as geheel.

1.2.2 Die definiëring van Teologie

Om die onderskeid tussen *diakoniologie* en *praktiese teologie* aan te dui, is dit nodig om eers by 'n definisie van die *teologie* uit te kom. Aangesien ons hier met 'n kwessie van definisies te doen het, is dit noodsaaklik om 'n aantal outeurs oor die saak verbatim aan te haal. Dit behoort ook by te dra tot die beter verstaan van die onderskeie sienings oor wat teologie is en wat dit nie is nie.

Heyns en Jonker, wat die diakoniologiese vertrekpunt verkies, definieer teologie as “die wetenskaplike en die deur die tyd bepaalde antwoord op die openbaring van God aangaande Homself en Sy direkte verhouding tot die kosmos” (1977:137).

Kuiper, soos aangehaal deur Heyns en Pieterse (1990:4), sê van die teologie: “Thus in the reformed tradition the object of theology is said to be God’s revelation in Jesus Christ”. Hulle voeg daarby: “Jonker pinpoints it even more precisely when he says that theology is concerned with God’s revelation in Jesus Christ and through the Holy Spirit as attested in Scripture and as understood and made meaningful in people’s lives through the word and Spirit of God. According to him. God’s word is authoritatively attested in Scripture and it is this word that is the subject matter of theology, a point he reiterates forcefully: the whole of theology is concerned with only one thing, namely the word of God”.

Louw (1997:129) omskryf die teologie vanuit ‘n diakoniologiese epistemologie, soos volg: “Teologie is ‘n menslike refleksie (sistematiese en eksegetiese besinning) en as gevolg hiervan, ‘n interpretasieproses / vertolkingsgebeure met behulp van die geloof oor die betekenis / bedoeling / sin van die verbondsmatige ontmoeting tussen God en mens soos *geopenbaar in die Skrif* (eie kursief) en die implikasie van hierdie ontmoeting vir die sin van kerkwees (ekkesiologiese dimensie); vir menswees (eksistensiële dimensie) asook vir die uiteindelijke bestemmingsfunksie van die skepping (kosmiese dimensie)”.

Die ooreenstemming tussen die definisies wat persone vanuit ‘n diakoniologiese standpunt aan teologie heg, is die feit dat dit gaan om die bestudering van God en sy openbaring aan die mens.

Heyns en Pieterse (1990:3), wat die *prakties-teologiese* vertrekpunt verkies, definieer *teologie* egter anders: “God cannot be objectified and thus made into an object of scientific study; neither can God be captured in human language. Theology can at utmost study people’s statements about God and faith in God. It may therefore be defined as a scientific study of people’s faith in and their religious statements about God. Had it not been for people’s faith and religious reflection, theology would never have originated as a field of study”.

Hulle som dit ook op (1990:11) as: “Theology is the scientific study of people’s faith in God and human statements about God”.

O'Meara (1983:15) gaan selfs verder deur te sê dat teologie nie 'n studie van God se openbaring van Homself aan die mens is nie, maar God se openbaring van die mens aan die mens. Hy stel teologie en antropologie ongekwalifiseerd gelyk aan mekaar. Hy sê: "Christian theology is not information about God but a revelation from God about ourselves. Christian theology is better described as God's anthropology than as our science of God".

Samevattend kan dus gekonkludeer word dat die diakoniologiese siening van die teologie is dat dit die studie is van God se openbaring van Homself aan die mens deur die Bybel. Die praktiese teologie, aan die ander kant, gaan uit van die standpunt dat jy God nie kan bestudeer nie. Jy kan slegs die mens se aksies en kommunikasie oor God bestudeer.

1.2.3 Die implikasies van die onderskeid tussen Diakoniologie en Praktiese Teologie

Nou dat die onderskeid in siening van wat teologie is op die tafel is, kan ons ook na die onderskeid tussen *diakoniologie* en *praktiese teologie* as sulks kyk:

Trimp se siening van die diakoniologie is dat dit in die eerste plek die bestudering is van dit wat God in sy Woord geopenbaar het omtrent die amptelike dienste wat Hy ingestel het met die oog op die wasdom van die evangelie van Christus. Tweedens sien hy dit as daardie terrein wat in die konkrete situasie van die kerk se geskiedenis as sy amptelike taak erken word, onder eerbiediging van die geopenbaarde beloftes en opdragte van God. (Wolvaard in Eybers, et al, 1978:279).

Die diakoniologie bestudeer die kerklike handeling en het te make met dié aktiwiteite van die kerk wat noodsaaklik is om die kennis van, die ontmoeting met en die lewe uit *die openbaring van God* in die gemeente self lewend te hou. Dit is ook die vakgebied wat aandag gee aan die wyse waarop die Woord deur die amp sy werking in stand hou. (De Klerk, 1985:7,15).

Dit kan ook beskou word as die toepassing van die Christelike teologie in pastorale situasies deur die Evangelie te laat spreek in die mens se individuele omstandighede en behoeftes. (White, 1979:1).

Heyns en Pieterse (1990:40) omskryf die uitgangspunt van diakonioloë as volg: "Scholars with a biblical hermeneutic theological approach who operate on strict normative lines maintain that there are certain principles, more specifically scriptural ones, that ought to be applied in practice. While neither praxis nor the situation in which scriptural principles are to function should be disregarded, these remain secondary. These scholars prefer to speak of principles rather than theories, theories being human constructs whereas principles are scripturally based".

Die poimeniek, as deel van die diakoniologiese vakke, steun ook op die menswetenskappe. Aangesien die geestelike nood van mense ook 'n psigiese kant het, en omdat dit by die verlening van hulp aan die mens altyd belangrik is om hom op die regte manier te benader, kan die poimeniek baie leer by vakke soos psigologie, psigiatrie en sosiologie. (Heyns en Jonker, 1977:300).

Dit word dikwels genoem dat die pastoraat los van die Skrif sy eiesoortige teologiese karakter verloën en 'n vertakking van die psigologie word. Daar steek baie waarheid in so 'n standpunt. Dit is egter onmoontlik om die saak van die pastoraat te bevorder in isolasie van ander hulpdissiplines, soos hier bo genoem. (Louw, 1997:13).

De Klerk (1985:9) noem ook dat die eiesoortigheid van die diakoniologiese vakke gehandhaaf moet bly, alhoewel daar van die hulp van ander ter saaklike dissiplines gebruik gemaak kan word.

Die kritiese punt wat die outeur wil uitwys is dat die diakoniologie wel deeglik gebruik maak van die menswetenskappe. Die Bybel bly egter die vertrekpunt wanneer na die nood van die mens gekyk word.

Wanneer bogenoemde beskrywing van wat diakoniologie is in gedagte gehou word, dan kom dit op die volgende neer: Eerstens word dit gebaseer op Bybelse beginsels. Tweedens maak dit ook van die menswetenskappe gebruik. Dit sluit die gebalanseerde gebruik van empiriese en fenomenologiese navorsing in. Derdens erken dit Jesus Christus as die hoof van die kerk as die spil waarom al die aktiwiteite van die kerk wentel. (Janse van Rensburg, 2000:78).

Dit is interessant dat sommige teoloë die term *praktiese teologie* gebruik, maar hulleself in der waarheid binne die diakoniologiese paradigma bevind.

Alhoewel Vos (1995:105–108) die term praktiese teologie gebruik, gaan hy duidelik van 'n diakoniologiese standpunt uit. Wanneer hy kritiek lewer op Gerben Heitink (1993) sê hy byvoorbeeld: “...hoewel hy (Heitink) die begrip *normatief* in die verbinding *normatief-deduktiewe stroming* gebruik, kom die normatiewe aard van die praktiese teologie by Heitink te weinig aan die bod. Na my oordeel moet die vraag na die normatiewe kader van “die koms van God tot die mens en sy wêreld”, byvoorbeeld beantwoord word. Die normatiewe vraagstuk is ten diepste in die hermeneutiese kwessies ingebed. Dit gaan om 'n verstaan en luister na die aanspraak wat die Skrif, die teologiese en kerklike tradisie op die praktiese teoloog maak ... Die praktykteorie moet die uitvloeisel van teologiese beskouinge deur die toetsing van 'n tregter van die empiriese werklikheid wees. Maar die dinamiese aard van dié werking bring mee dat die verstelde praktykteorie vir lewensasem weer krities na die teologiese teorie moet terugvra. Op die oppervlaktestruktuur lyk dit asof Heitink te min *teologie* in sy praktiese teologie bedryf”. (p. 107, 108).

Die waardering vir die Skrif as objek van die teologie kom duidelik in hierdie kommentaar na vore. Vos se kritiek is juis gemik op die gebrek aan kommentaar op die openbaring van God aan die mens en die fokus op die bestudering van die menslike kommunikasie oor God. Hy wys ook die teologiese (diakoniologies gesien) armoede van die werk uit. Sy uitgangspunt is dus eerder diakoniologies as prakties-teologies.

Janse van Rensburg (2000:88-90) wys ook op teoloë wat na hulleself as praktiese teoloë verwys, maar wat inderdaad diakonioloë is. Onder hulle tel Malan Nel, Fiet en Zeffass - teoloë wat wel met die teorie van kommunikatiewe handelinge werk, maar steeds die Bybel as hulle vertrekpunt gebruik. Fiet baseer byvoorbeeld sy pastorale teologie op die drie modusse waarop die Woord gekommunikeer word, naamlik *kerugma*, *diakonia* en *paraklesis*.

Die term *praktiese teologie* word deur Heyns en Pieterse (1990:10) as volg gedefinieer: “...practical theology is that branch of theological science that analyses praxis scientifically. It is concerned with actual religious events ... From its particular vantage-point it studies the object of all theology, namely people's faith and their religious statements about God”.

Hulle sien die taak van die praktiese teologie as die identifisering en evaluering van prakties-teologiese teorieë asook die ontwikkeling van nuwe teorieë vir die praktyk.

Hierdie teorieë kan volgens hulle net op empiriese studies gebaseer word. (Heyns en Pieterse, 1990:10).

Met empiriese studie as sodanig binne die teologie kan daar nie fout gevind word nie. Wanneer die empiriese studie egter gedoen word na aanleiding van menslike standpunte oor God (prakties-teologies), en nie met God se openbaring as vertrekpunt nie (diakoniologies), dan loop die praktiese teologie die gevaar om totaal in empirie op te gaan.

By 'n teoloog (?) soos Van der Van kan mens met reg vra of hy nog teologie bedryf, en of dit nie al empirie as sodanig is nie. Sy uitgangspunt is dat die klem in die beoefening van die praktiese teologie op die komplimentariteit van kwalitatiewe en kwantitatiewe empiriese metodologie geplaas moet word (1993:106). Die klem val dus hier nie op God se Woord nie, maar eerder op die situasie, die metodiek van navorsing en selfs navorsing oor navorsing. Dit is hoogs te betwyfel of dit nog teologie kan wees.

Dingemans (1996:91) skaar hom by Van der Ven as hy sê: "today, *coalescence of approaches and complementarity of methods* are the key phrases in practical theology". Weer eens is metodologie, eerder as teologie, die vak onder bespreking.

Habermas se standpunt impliseer dat die praktiese teoloog nie God se openbaring moet bestudeer nie, maar die leefwêreld van die mens. Hy sê dat die teoloog mense op hulle eie terme moet bestudeer en hulle nie in gietvorms van Bybelse verwagtings moet druk nie. (Dreyer, 1998:23). De Klerk (1985:5) waarsku juis dat waar die heilsopenbaring in Christus soos verkondig deur die Skrif, verwing word om aan te pas by die menslike rede en situasie, die teologie nie meer 'n nederige dienskneg voor die troon van God is nie.

Kunneman huldig die standpunt dat persone wat empiries nagevors word deur praktiese teoloë nie bloot as *objekte* ter wille van informasie gesien moet word nie, maar eerder as *subjekte* in die kommunikasieproses. (Dreyer, 1998:23). Die inter-subjektiewe uitgangspunt van die postmodernisme kom baie duidelik in hierdie standpunt na vore. Die mens in die terapeutiese situasie is hiervolgens nie meer die objek van studie nie, maar is medebepalend in die situasie.

DJ Louw (1998:16-25), 'n diakonioloog meld in 'n opsomming oor die "Third International Conference of the International Academy of Practical Theology", die volgende oor die prakties-teologiese standpunt: "Dit impliseer 'n teologie wat ontwikkel

word vanuit die gesekulariseerde mens se kontekstuele ervaringswêreld". Hy sê ook: "In 'n sekere sin kan gesê word dat die oorhoofse paradigma waarin by hierdie konferensie oor Praktiese Teologie gedink is, dié is van 'n *sosiaal-kulturele handelingswetenskaplike model* (eie kursief) ... Praktiese Teologie is derhalwe verstaan as 'n kritiese refleksie op die handeling en praktyk van die Christelike kerk binne sosiale en kulturele kontekste".

In soveel woorde word hier dus gesê dat die praktiese teologie nie 'n bestudering van die openbaring van God is nie, maar eerder 'n "refleksie op die handeling en praktyk van die Christelike kerk...".

Hierdie paradigma stem ooreen met dié van Pieterse (1993:23) as hy sê dat daar in die Praktiese Teologie instemming bestaan dat, vanweë *die invloed van die kommunikatiewe handelingsteoretiese benadering*, Praktiese Teologie nie die aspek van kommunikasie binne sosiale kontekste kan ontduik nie.

Die diakoniologie neem die Skrif as vertrekpunt waaruit beginsels afgelei word. Daar is ook reeds verwys na die feit dat die diakoniologie van menswetenskappe, byvoorbeeld die sielkunde en kommunikasiekunde gebruik maak. Dit is egter duidelik dat die prakties-teologiese standpunt hierdie orde omkeer. Daar word by die menswetenskappe en die empirie begin. Die proses mag dan na die Bybel (bybel?) lei. Die Bybel is egter nie noodwendig die bron van kennis en waarheid nie. Die praktyk, die mens se ervaringswêreld of die menswetenskappe is vir die praktiese teologie van groter belang.

Louw (1998:21) bevestig hierdie afleiding wanneer hy sê: "In plaas daarvan om te praat van 'n feministiese Praktiese Teologie, sal 'n Praktiese Teologie, indien dit erns maak met die lyding van mense (vroue), moet praat van 'n feministiese teologie van praxis, *waarin die praktyk (empiriese konteks)* (eie kursief) beskou word as 'n bron van kennis en waarheid".

Skematies kan die onderskeid tussen die diakoniologiese standpunt en die prakties-teologiese standpunt as volg voorgestel word:

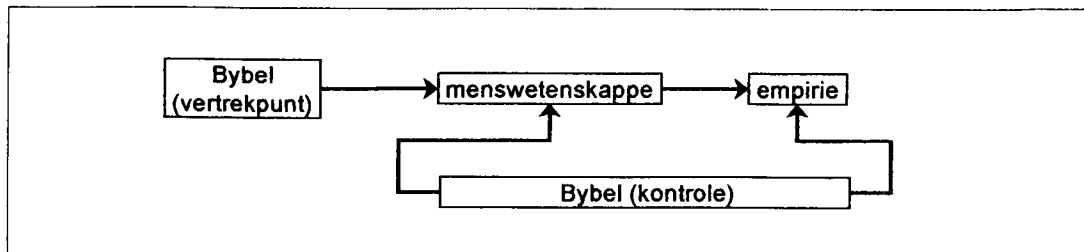

Diagram 1: Diakoniologie

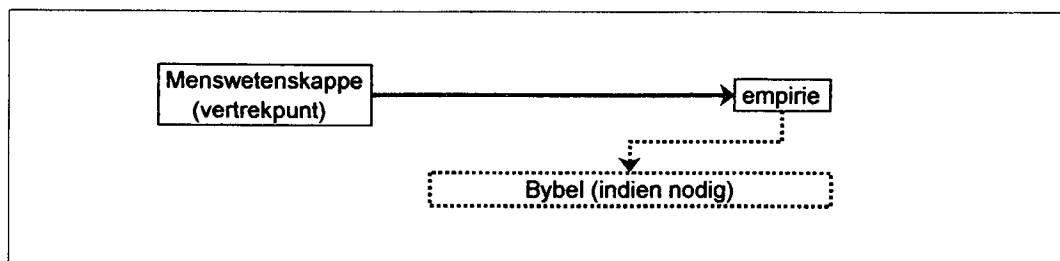

Diagram 2: Praktiese Teologie

Die invloed wat hierdie omgekeerde orde op die teologie as geheel het, is duidelik. Teologie word al minder in terme van konfessionele vraagstukke en leer (ortodoksie) beoefen. *Ortopraksie* kom al hoe meer na vore as 'n poging om die relevansie van God se teenwoordigheid in die wêreld te verstaan binne sosiale kontekste van menslike lyding, onreg en onderdrukking. Dit lei daartoe dat daar dan gepraat word van God "in" alles - nie alles is God nie (panteïsme), maar God is in alles (panenteïsme). (Louw, 1998:20,21).

Die gevolge van hierdie negering van konfessie kom uiteraard ook na vore in die erediens, waar die postmoderne mens se leuse van "just be" die bepalende faktor is en nie die Woord of belydenis nie. Dit beteken dat die liturgie van die kerk minder *dogma* moet reflekteer en meer 'n uitingsvorm word van mense se onmiddellike lewenservaring. (Louw 1998:21).

1.3 'n EPISTEMOLOGIESE KEUSE

Die skrywer wil 'n definitiewe keuse maak vir die diakoniologiese benadering tot die Praktiese Teologie. Die Bybel en pastorale geskrifte is die vertrekpunt vir hierdie studie. Dit sou sinneloos wees om die spesifieke rol van die teologie vir die seksuologie te beskryf vanuit 'n ander epistemologie.

Die skrywer sal homself wil vereenselwig met die *konvergensiemodel* van DJ Louw. Louw (1997:14,15) definieer dit as volg: "Dit beteken dat die aspek van *heil* (die verlossing, verandering, vernuwe, herstel en groei van die nuwe mens in Christus op grond van God se genade) die konvergensiepunt (fokuspunt en prisma) is wat deurslaggewend is vir die identiteit van 'n terapie wat aanspraak maak op die term "*pastorale terapie*".

Daar is reeds gewys daarop dat die diakoniologie ook gebruik maak van die menswetenskappe soos die sielkunde en die psigiatrie, sonder om sy eiesoortige aard as *cura animarum*, dit wil sê die omsien na die mens se behoeftes, prys te gee. (Heyns & Jonker, 1977:300, Louw, 1999:6,27). Daarom sal daar in hierdie studie ook gebruik gemaak word van die positiewe bydraes wat ander vakwetenskappe tot die seksuologie gemaak het. Die Bybel bly egter die vertrekpunt waaruit beginsels vir 'n christelike seksuologie afgelei kan word.

Die karikatuur wat dikwels van die diakoniologie gemaak word, naamlik dat dit Bibliisities in aanpak is en gelyk gestel word aan die noutetiese model van Jay E. Adams is onbillik en spreek van onkunde oor die saak. Waar Adams al die mens se probleme herlei tot sonde, ongeloof en 'n gebrek aan skuldbelydenis (Muller, 1981:17), neem die diakoniologiese vertrekpunt die mens se totale situasie in ag. Adams (1970:93-95) ontken dat die mens emosionele probleme kan hê en beweer dat alle emosionele probleme eintlik gedragsprobleme is wat as sonde uitgewys moet word. Dit ly tot die bibliisitiese gebruik van die Skrif waar tekste óf soos hoofpynpille uitgedeel word om die lidmaat "beter" te laat voel, óf om hom "slegter" te laat voel, sodat hy sy skuld sal bely.

Die pastorale terapeut wat vanuit 'n diakoniologiese vertrekpunt werk, erken egter dat 'n persoon wat byvoorbeeld aan depressie ly se probleem nie noodwendig sonde in sy lewe is nie, maar dat dit in baie gevalle eerder aan gebrekkige serotonienvlakke toegeskryf kan word. Hy erken ook die waarde wat psigoterapie of farmakoterapie vir

die lidmaat mag inhou, sonder om uit gedagte te verloor dat ware genesing slegs van God kom. Dit is Sy seën wat terapeutiese ingrepe en medikasie effektief maak. Daarmee saam gebruik die pastorale terapeut ook God se Woord in die terapeutiese proses. Oor die gebruik van die Skrif in die terapeutiese proses word in hoofstuk 5 verder uitgewei.

Wat die postmodernisme betref, die volgende:

Daar moet onderskei word tussen die *postmoderne era*, die *postmoderne kritiek*, *postmoderne tegniek* en die *postmoderne paradigma*.

Wat die *postmoderne era* betref, is reeds ter inleiding gesê dat dit aksiomaties aanvaar word dat ons huidiglik in die postmoderne era leef. Wat hierdie studie betref word dit ook so aanvaar en in aanmerking geneem.

Die *postmoderne kritiek*, naamlik dat alles nie bewysbaar is nie, of dat net dit wat bewysbaar is kennis of die waarheid is, soos betoog deur die modernisme, is ook aanvaarbaar. Daar is trouens baie sake in die teologie wat nie bewysbaar is nie, maar bloot geglo word. Hebreërs 11:1 (Bybel, 1983) sê immers: "Om te glo, is om seker te wees van die dinge wat ons hoop, om oortuig te wees van die dinge wat ons nie sien nie".

So kan God nie "bewys" word nie, ook nie die maagdelike geboorte van Christus of die opstanding uit die dood nie. Dit is geloofswaarhede wat nie bewys word nie, maar geglo word.

Daar is dikwels in die verlede op 'n fundamentalistiese manier absolutistiese uitsprake gelewer waarvoor daar geen Bybelse fundering was nie. Morele waardes, hoewel dit op die Skrif gegrond is, is dikwels liefdeloos en onbybels toegepas. Indien die postmoderne kritiek ons daarop attent gemaak het en ons minder arrogant oor God en sy koninkryk laat praat, behoort ons daarvoor dankbaar te wees. (Janse van Rensburg, 2000:36,37).

Daar sal verder in die studie van *postmoderne tegniek* gebruik gemaak word. Voorbeelde hiervan, waarop later uitgebrei sal word, is narratiewe terapie, eksternalisering en objektivering van krisis (Anderson & Goolishian, 1988) en die

gebruik van metafore (White & Epston, 1990). Dit kan van groot waarde vir die pastorale terapie en die seksuologie wees.

Daar is trouens van die tegnieke of strategieë wat postmoderne terapeute gebruik wat mens ook in die Skrif sou kon vind. Die Bybel is immers vol narratiewe. Dit kan trouens ook as een groot narratief gesien word, naamlik as die verhaal van God en Sy volk. Die gelykenisse is ook voorbeelde van verhale wat Jesus vertel het wat 'n impak op Sy hoorders gehad het. Janse van Rensburg (2000:37) vra ook tereg in hierdie verband of Jesus se rekonstruksie van die vrou in Johannes 4 se lewe nie ook aan die beginsel van dekonstruksie voldoen nie?

Die skrywer distansieer homself egter van die *postmoderne paradigma*. Dit is veral die ontkenning van 'n objektiewe werklikheid by die postmodernisme wat problematies en selfs onhoudbaar is. Die teologie moet met werklikhede besig wees as dit ernstig opgeneem wil word. (Van Niekerk, 1998:368).

In plaas van 'n vraag soos "Sê God so?", moet die teologie rigtinggewend sê: "God sê so!" Die diakoniologiese uitgangspunt waar Skriftuurlike beginsels op die praktyk van toepassing gemaak moet word en normatief is, kan nie met 'n postmoderne benadering van relativisme "gepaar" word nie. Die outeur wil heelhartig met Janse van Rensburg (2000:14,15) in dié opsig saamstem, as hy sê: "Christianity is especially responsible for proclaiming absolutes. Truth and virtue are pillars of the Christian religion ...".

Louw (1997:437) verwys ook in hierdie verband na Vroom wat sê dat die Skrif as die objektiewe gegewene van die Christelike teologie aanvaar word. Die Skrifdokumente moet bestudeer word om God se openbaring in die geskiedenis te verstaan. In Skrifberoep skuil daar dus beslis 'n objektiewe moment.

1.4 DIE AARD EN SKOPUS VAN DIE STUDIE

Die studie sal hoofsaaklik 'n literatuurstudie wees, sodat die strategieë van die seksuologie vanuit die psigiatrie en psigologie krities beoordeel kan word. Dit kom onder andere neer op 'n toetsing van die metodologie van die seksuologie, maar ook op 'n model om seksuele probleme pastoraal te hanteer.

Hierdie studie het nie 'n empiriese studie in die oog nie. Dit is eerder 'n kwalitatiewe fenomenologiese studie waar daar ook van gevallestudies uit die pastorale praktyk van die outeur gebruik gemaak sal word.

Die studie handel eerder oor seksuele disfunksies as oor seksuele afwykings, aangesien daar meer as sewentig seksuele afwykings bestaan (Beigel en Johnson, 1980:ix,x). Daar word egter ook 'n hoofstuk afgestaan aan seksuele afwykings en gekyk na waar afwykings tot disfunksie aanleiding gee.

1.5 DIE NOODSAAKLIKHEID VAN DIE STUDIE

Seksuele probleme maak 'n groot deel van huweliksproblematiek uit. Sommige navorsers beskou seksuele probleme in die huwelik as die grootste enkele oorsaak vir egskeidings. Coleman, et al (1980:537) gebruik die seksuoloog Masters en Johnson as verwysing as hy sê: "These investigators have concluded ... that some 50 percent of American marriages suffer from sexual inadequacy, a factor they consider largely responsible for our high divorce rate. In their view, sexual inadequacy is a form of faulty communication which probably extends to other areas of a couple's relationship as well; ...".

Janse van Rensburg (1987:353) raak ook die kern van die probleem aan as hy sê dat elke pastor uit ervaring weet dat menige huweliksprobleem met 'n onvervulde seksuele huwelikslewe in verband gebring kan word. Beigel en Johnson (1980:176) skryf tereg: "When a marriage goes on the rocks, the rocks are most often in the marriage bed".

Dat daar dus 'n groot probleemarea in die huwelik is wat die seksuele raak, is duidelik. Die kerk en die teologie kan nie sy oë daarvoor sluit nie.

Die dilemma waarmee die predikant sit is dat hy òf die paartjie met seksuele probleme moet verwys na iemand in 'n ander professie, byvoorbeeld 'n sielkundige, òf hy kan die probleem self hanteer sonder die nodige kennis en sodoende die probleem vererger. Aan die ander kant mag die persoon na wie hy die egpaar of individu verwys die saak op so manier hanteer dat dit in botsing kom met die pastorale etiek.

Die groot rol wat seksuele probleme in die huwelik speel, sowel as die predikant se dilemma by die hantering daarvan, soos hier bo verduidelik, maak dit dringend noodsaaklik dat oor hierdie onderwerp nagevors moet word.

Die uitdaging waarmee die teologie sit, is om sy regmatige plek in die seksuologie in te neem. In 'n groot mate is die seksuologie deur die psigologie en psigiatrie "gekaap". Hoewel daar in die Teologiese Etiek heelwat oor die seksuele geskryf is, (vergelyk Thielicke 1964 en Heyns 1986) gaan die Praktiese Teologie (Diakoniologie), en by name die Pastorale Terapie mank aan 'n teologies, Skrifgefundeerde seksuologie.

Die verleentheid en uitdaging van die teologie op hierdie gebied word duidelik geïllustreer deur die aanhaling van die seksuoloog, Gianotten (1992:8): "Sometimes I referred patients to an institution where the therapists gave care based upon religion. However, the trouble was that people with a religious background knew either nothing or hardly anything about sexual problems and sexuality. And this was the real trap we found ourselves in".

Die huwelik is 'n instelling van God. God het die seksuele daargestel om binne die kader van die huwelik vir die mens tot rekreasie, prokreasie en partisipasie te dien. (Heyns 1978). Dit is daarom 'n logiese gevolgtrekking dat die teologie, eerder as die psigologie of die psigiatrie die toon in die seksuologie behoort aan te gee. Dit beteken nie dat die positiewe bydraes van die ander vakwetenskappe misken word nie. Inteendeel, daar kan ruim van hierdie bydraes gebruik gemaak word waar dit die toets van die Woord deurstaan. Dit pas juis by die diakoniologiese paradigma in.

Soos reeds aangetoon, het die Teologiese Etiek besondere bydraes rondom seksualiteit gelewer. Dit is egter wat die Praktiese Teologie, en by name die pastorale terapie betref, waar daar groot leemtes bestaan. Hierdie studie poog nie net om daardie leemte te help vul nie, maar sal hopelik ook daartoe bydra dat die Teologie – heel gepas – 'n meer prominente rol in die seksuologie speel.

'n Baie belangrike opmerking ter wille van die verstaan van hierdie proefskrif waarvan deeglik kennisgeneem moet word, is dat dit met die eerste oogopslag mag voorkom dat die veld wat hierdie proefskrif dek, te wyd is. Die rede daarvoor is egter dat, soos hier bo gemeld, daar in die praktiese teologie 'n groot leemte bestaan rondom hulpverlening in gevalle van seksuele problematiek. Dit noop die skrywer om aandag te gee aan 'n wye spektrum van sake soos die mens se geslagsorgane (hoofstuk 4), seksuele disfunksies (hoofstuk 5), seksuele afwykings (hoofstuk 6), om maar enkeles

te noem. Uiteindelik pleit die outeur egter ook vir spesialisasie in seksuele probleme as 'n veld in die pastorale terapie en dat daar selfs fyner spesialisasievelde binne die pastorale seksuologie moet wees.

1.6 HIPOTESE

Hierdie studie poog om 'n pastoraal-terapeutiese model daar te stel om seksuele probleme te hanteer en op te los. Die *hipotese* is:

- dat in die algemeen seksuele probleme altyd deel van die huweliksproblematiek vorm, hetsy as gevolg daarvan, of as oorsaak, en
- dat die Teologie wel baie oor seksualiteit gelever het, maar mank gaan aan 'n seksuologie,
- dat die mensbeskouing van die terapeut bepalend is vir sy hantering van seksuele problematiek, en
- dat 'n pastorale seksuologie, ook terapeuties, op 'n teologiese antropologie gebou kan word.

1.7 SAMEVATTING

Samevattend kan die volgende gesê word:

Daar is twee paradigmaskuiwe ter sprake wat hierdie verhandeling moet verreken. Die eerste is die skuif van modernisme na postmodernisme. 'n Tydsgees waar net dit wat bewysbaar is as kennis of waarheid geklassifiseer word, word vervang deur 'n tydsgees waarin niks as objektiewe waarheid aanvaar word nie.

Die tweede paradigmaskuif, spesifiek wat die Teologie betref, is dié van die Diakoniologie na die Praktiese Teologie. In die diakoniologie is die Woord van God die ononderhandelbare vertrekpunt waaruit beginsels afgelei word wat geldend is. Daar word ook van menswetenskappe gebruik gemaak. Die Praktiese Teologie gebruik egter in baie gevalle die menswetenskappe as vertrekpunt en loop die gevaar om te verval in empirie.

Die skrywer kies vir 'n diakoniologiese vertrekpunt, wat per definisie die postmodernisme sowel as die modernisme afwys.

Die Teologie, en meer spesifiek die Pastorale Terapie, gaan mank aan 'n seksuologie.
Dit maak dit dringend noodsaaklik dat oor hierdie onderwerp nagevors moet word.
Hierdie studie is 'n poging om daardie gaping te help vul.

HOOFSTUK 2

2 'n TEOLOGIESE ANTROPOLOGIE

2.1 INLEIDING

Die belangrikheid om te verstaan wat die Bybel oor die mens sê, is vir die Teologie in die algemeen baie belangrik. Dit word onderstreep deur die opmerking van Anderson (1982:215), naamlik: "... , there is no more important issue for Christian theology than the question of the nature of human being".

Berkouwer (1962:9) het ook die belangrikheid van 'n teologiese antropologie uitgewys deur die stelling: "Today, more than at any time, the question "What is man?" is at the centre of theological and philosophical concern ... Hence it does not appear, on second thought, to be at all clear and obvious *who* and *what* man *really* is, and there is thus every reason to pose the problem".

Berkouwer gaan op dieselfde bladsy voort deur te sê: "Indeed, there is scarcely another theme dealt with by human consciousness which has aroused so much controversy as this theme – the nature of man, ...".

Die antropologie of volkekunde as vakwetenskappe ondersoek ook die wese van die mens. Dit word egter in sommige gevalle op 'n humanisties-ateïstiese manier beoefen, waar die mens bloot as 'n produk van die proses van evolusie gesien word. Darwin is maar een eksponent daarvan.

Daar sal ook later aangetoon word hoe daar in die geskiedenis van die seksuologie erkenning gegee is aan die belangrike rol wat die antropologie daarin behoort te speel, maar hoe die teologie, en die teologiese antropologie by name, doelbewus uitgerangeer is.

Wanneer daar dus 'n terapeutiese model vir die pastorale seksuologie ontwerp word, moet daar spesifiek na 'n *teologiese antropologie* gekyk word. König (1988:2) sê in hierdie verband dat ander wetenskappe nie 'n omvattende kyk op die mens vanuit 'n bepaalde wêreldbeskoulike oortuiging het nie. Hierdie vakwetenskappe werk vanuit

talle verskillende grondoortuigings. Hierteenoor vra die teoloog spesifiek na die boodskap van die Bybel oor die mens.

Dit beteken dat die teoloog se soeke na die antwoord op die vraag na wat die mens is, waardeoordele insluit, en nie net neutrale uitsprake en bevindinge oor die mens is nie. Dit gaan ook oor waarheid of valsheid, oor reg of verkeerd, goed of sleg. Dit het dus 'n duidelike etiese dimensie. Dit bied ook 'n sentrale perspektief op die mens se totale lewe: oor sy ontstaan, sowel as sy eindbestemming.

Berkouwer (1962:12) sluit hierby aan: "The searchlight of contemporary interest concentrates on man – living man, in all his striving and acting, his love and hate, his potentialities and limitations, his struggles and tensions".

Seksualiteit is *per se* 'n saak wat die mens raak – alle mense! Daar kan nie oor seksualiteit gepraat word sonder om oor die mens te praat nie. Dit raak die mens in verskeie hoedanighede. Dit raak hom as verhoudingswese, dit raak hom as geslagtelike wese, dit raak hom as verantwoordelike wese, as eenheidswese, in sy sonde, in sy herstelde status voor God, en so meer.

Dit is dan na hierdie en ander wesenseienskappe van die mens waarna in die lig van die Woord van God gekyk moet word. Daar word ook waar moontlik aangetoon wat die relevansie van hierdie wesenseienskappe vir die seksuologie is.

Baie belangrik in hierdie opsig is die opmerking van Louw (1997:153), naamlik dat min werke in die pastorale teologie werklik aan 'n antropologie aandag gee. Dikwels word 'n spesifieke antropologie veronderstel sonder om dit eksplisiet te beskryf en aan te toon hoedat dit met 'n spesifieke metode en terapie saamhang. Belangrik in hierdie verband is sy siening dat die antropologiese vertrekpunt bepalend vir enige terapie is.

Louw (1999:2,3) waarsku ook dat 'n pastorale antropologie so besig kan raak met die mens in sy menswees dat die mens se verhouding met God irrelevant kan raak. So kan 'n pastorale antropologie ook opgaan in 'n beklemtoning van God se rol in die mens se bestaan, dat die identiteit van die mens geïgnoreer word. Tereg merk Louw (1999:3) in hierdie verband op: " ..., although a Christian anthropology is theonomous, it should not become so God-centred that the danger of "theocentrism" lurks. A biblical approach is not there to "safeguard" God, but to disclose our human identity *before* God (*coram Deo*)".

Dit is dan ook die bedoeling van die skrywer om aan te toon hoe die teologiese antropologie en die kennis daarvan onontbeerlik vir die seksuologie is.

2.2 DIE MENS AS BEELD VAN GOD

Die leer van die *Imago Dei* word eksplisiet in drie Ou Testamentiese tekste geleer: Genesis 1:26 en verder, Genesis 5:1 en Genesis 9:6. Daar is ook twee verwysings daarna in die apokriewe, naamlik Wysheid van Salomo 2:23 en Wysheid van Sirag 17:3. Daar is egter baie ander tekste waar die saak voorkom, sonder dat die benaming "beeld van God" eksplisiet gebruik word. Berkouwer (1962:67) verduidelik "...there is the possibility that Scripture often deals with the concept of the image of God without using those exact words, so that we surely should not a priori limit our investigation of the concept to considering only those places where the term itself is used".

Die Nederlandse Geloofsbelydenis handel in Artikel 14 oor *Die skepping van die mens en die sondeval, en die gevolge daarvan*. Die feit dat die mens na God se beeld geskep is, word daarin as volg verduidelik: "Ons glo dat God die mens uit die stof van die aarde geskep het; Hy het hom volgens sy beeld en gelykenis gemaak en gevorm, dit wil sê, goed, regverdig en heilig, sodat hy met sy wil in alles met die wil van God kon ooreenstem" (Handboek vir die erediens, 1988:163).

Hier het ons met die kern van die teologiese antropologie te doen. Daar is egter soveel aspekte wat verreken moet word in 'n teologiese antropologie. Party aspekte mag dalk op die periferie daarvan lê, maar die kwessie van die *Imago Dei* vorm die kern. Daar is geen begrip wat in die geskiedenis van die Christelike mensbeskouing naastenby so 'n belangrike rol gespeel het as die uitdrukking in Genesis 1:26 en Genesis 1:28 dat die mens as beeld van God geskep is nie. Dit moet as die sleuteluitspraak vir ons mensbeskouing geag word. (König, 1988:21).

Die besondere gees van dringendheid en belangrikheid wat die Skrifgedeeltes wat verwys na die feit dat die mens as beeld van God geskep is adem, wil ook vir ons sê dat dit juis die kern is waarom die teologiese antropologie draai. (Berkouwer, 1962:67).

Berkhof (1949:206) maak selfs 'n saak daarvoor uit dat die kwessie van die mens as beeld van God nie net die belangrikste saak in die teologiese antropologie is nie, maar selfs die heel belangrikste saak in die totale teologie. Hy voer as rede daarvoor aan dat

die beeld van God die raakpunt tussen God en mens is, en dat dit bepalend is in die verhouding tussen God en mens.

Anderson (1982:69) sluit ook by hierdie mening aan wanneer hy sê: "This is the point of departure for all biblical understanding of the form of the human".

Die belangrikheid van hierdie weseienskap van die mens, naamlik dat hy na God se beeld geskep is, is duidelik aangedui. Maar wat sou die betekenis daarvan wees?

Heyns (1978:125) vat die betekenis daarvan as volg saam: "Hierdie uitdrukking wil nie sê dat God en mens so min of meer identies is, en dat daar van 'n wesenskonniteit tussen God en mens sprake is nie ... Ons sal eerder moet soek in die rigting van 'n analogie – 'n verhouding tussen twee heterogene steunpunte ... dat die mens as verteenwoordiger van God op aarde aangestel is ... God is teenwoordig – handelend teenwoordig op aarde, maar op 'n onsigbare wyse. Deur nou die mens na sy beeld te skape, word God in en deur die mens *sigbaar* teenwoordig ... Wie na die mens kyk, sy handeling sien en sy woorde hoor, kyk as't ware *deur* die mens, en kyk vas in en word herinner aan 'n ander werklikheid, naamlik God".

Soos Heyns moet mens kyk na wat die term "beeld van God" sou beteken, maar ook wat dit nié beteken nie. Dit is duidelik dat die ooreenkoms tussen God en mens nie die verskil ophef nie. Die ooreenkoms tussen God en mens dui ook op die uniekheid van die mens in vergelyking met die ander skepsels. Die woorde van God, "Kom Ons maak die mens as ons verteenwoordiger, ons beeld, ...", kan as die hoogtepunt van die skeppingsverhaal gesien word. Dit verklaar ook die term "beeld van God", as die onderskeidingsteken tussen die mens en die ander skepsels. (Berkhof, 1949:205, Berkouwer, 1962:70).

König (1988:9) gebruik ook hierdie skema van ooreenkoms en onderskeid tussen God en mens om die term "beeld van God" te verduidelik as hy sê: "Dit beteken dat ons God moet verteenwoordig en sigbaar maak. Ons moet soos Hy wees en optree. Natuurlik is ons nie identies met God nie. Ons is nie goddelik nie en ons het ook niks goddeliks in ons nie, maar ons moet, ondanks wesenlike verskille, tog as beeld van God die wesenlike van God sigbaar maak. Dit kan ons net op *analogiese* wyse doen, dit wil sê, ons moet, ondanks die radikale verskil, tog 'n bepaalde ooreenkoms met God vertoon. Omdat God liefde is, moet ons in ons hele lewe heilig wees".

Dit is waar dat daar heelwat ooreenkomste en verskille tussen die mens en ander skepsels van God is. Diere eet soos mense, het 'n drang na oorlewing soos mense, daar is selfs 'n vorm van seksualiteit onder diere. Plant en dier is ook deur God geskep. Daar sal uiteraard ook heelwat verskille tussen die mens, plant en dier uitgewys kon word.

Die belangrikste verskil is egter juis die feit dat net van die mens gesê word dat hy na die beeld van God geskep is. Hughes (1989:3,4) sê: "Only of man is it said that God created him in his image. It is in this charter of his constitution that man's uniqueness is specifically affirmed as a creature radically distinguished from all other creatures... It is true that, physically, human life is animal life, as distinct from vegetable life and the realm of inanimate entities, and that it is recorded that, like man, animals (with the exception of fish and birds, which appeared on the fifth day) were brought into existence on the sixth day of creation. But that there is the postulation of a basic distinction is shown by the fact that of the animals God said, "Let the earth bring forth..." (Genesis 1:24), whereas of man God said, "Let us make man in our image..." indicating that this was a divine decision and act of a different order from what had preceded".

Die mens as beeld van God dui ook op die mens se opdrag om te heers oor die skepping. God heers in majesteit oor sy ganse skepping. Die mens kry egter ook gesag van God om te heers oor die skepping. In sy onderwerping van die skepping leef die mens ook sy beeld-van-God-wees uit. (Bavinck, 1980:185).

Calvyn (Institusie III, 6,7) sien in die beeld van God dat ons as mense aan mekaar goed moet doen, en mekaar moet liefhê – nie net omdat die beeld van God in my is nie, maar ook in die ander. In medegelowiges moet nog noukeuriger op dié beeld gelet word. In hulle is die beeld deur die Gees van Christus vernuwe en gerestoureer. Wie ook al oor jou pad kom en jou hulp nodig het, moet jy bystaan. (Duvenhage, 1978:253-261).

Ook wat die mens se seksuele problematiek betref, is dit sy medemens se taak om hom hierin by te staan. As Calvyn se beklemtoning van hulp aan die medegelowige in ag geneem word, roep die mens se beeld wees van God die kerk in besondere sin op om ook gelowiges by te staan in hulle seksuele probleme.

Die vraag wat gevra kan word wanneer die sondeval in berekening gebring word by die mens se beeld-van-God-wees, is hoe die sondeval die beeld van God in die mens geraak het. Is die beeld van God in die mens vernietig of verwing? Watter implikasie het Christus se soenoffer vir die beeld van God in die mens? In paragraaf 2.7 van hierdie hoofstuk, onder die opskrif "Die mens as verlore wese" word verder hieraan aandag gegee.

As dit dan 'n feit is dat die *Imago Dei* die kern is waarom 'n teologiese antropologie behoort te draai, is die vraag met betrekking tot hierdie studie: "Wat impliseer die feit dat die mens na God se beeld geskep is vir die mens se seksualiteit?"

Die antwoord op hierdie vraag word ook in Genesis 1 gevind. In Genesis 1:27 staan geskryf: "God het die mens geskep as sy verteenwoordiger, as *beeld van God* het Hy die mens geskep, *man en vrou het Hy hulle geskep*" (Bybel, 1983). (Eie kursief).

Dit bring ons dan by die volgende wesenseienskap van die mens wat die implikasie van die *imago Dei* vir die seksuologie duideliker na vore sal bring, naamlik:

2.3 DIE MENS AS TWEEGESLAGTELIKE WESE

König (1988:29) verwys na Barth se mening in hierdie verband as hy sê: "...Barth se standpunt (is) dat die mens as *man en vrou* die beeld van God is".

Heyns bring die geslagsfaktor van die mens ook baie sterk in verrekening. Hy sê dat die mens ook mens op 'n tweeledige wyse is, naamlik op 'n manlike of op 'n vroulike wyse. Alle ander verskeidenhede soos volk, nasie, taal en kultuur is oorbrugbaar, maar die geslagtelike verskeidenheid nie. Geslagtelikheid word ten diepste nie nét deur hormone, kliere en uitwendige organe bepaal nie. Verandering van laasgenoemde deur medies-operatiewe ingryping is daarom nog nie verandering van geslagtelikheid nie. Dit kan hoogstens net 'n verandering van organe beskou word. Die ganse wese van die mens word deur sy geslagtelikheid bepaal. (Heyns, 1978:137,138).

Daar is 'n bepaalde raakvlak tussen die mens as beeld van God en die mens as geslagtelike wese. Dit behoort tot die besonderheid van die mens om voort te plant. Sy polariteit en komplimentariteit word uitgedruk in terme van sy seksualiteit of geslagtelikheid. Die mens is met ander woorde óf manlik, óf vroulik. Die polariteit is

dus intrinsiek een van geslagtelike differensiasie. As die mens dan beeld van God is, en intrinsiek ook manlik of vroulik, dan moet mens tot die gevolgtrekking kom dat die mens spesifiek in sy manwees en spesifiek in haar vrouwees, beeld van God is. Die feit dat die mens se beeld-van-God-wees en manwees en vrouwees in een asem in Genesis 1:26 en Genesis 1:27 genoem word, bevestig hierdie siening en het groot implikasies vir die seksuologie.

Die belangrike implikasies wat die mens (as beeld van God) se geslagtelikheid/seksualiteit op sy persoon het, kom na vore in dié woorde van Anderson: "Deliberately not to mate is a serious decision which must be made with responsibility. It appears that we cannot dissociate the *imago Dei* in its polarity of sexual being from the creaturely responsibility to mate and to reproduce, that we cannot be responsible persons in our sexuality without taking responsibility for the implications of our sexual being,..." (1982:106).

Die feit dat die mens *per se* as man geskep is, of *per se* as vrou geskep is, bring 'n duidelike onderskeid mee. Hierdie onderskeid bring ook mee dat die een geslag 'n behoefte het om aangevul te word deur die ander geslag. Dit bring selfs 'n bepaalde afhanklikheid en komplimentariteit tussen die geslagte tot stand, wat deurslaggewende implikasies vir die seksuologie het.

Heyns (1978:138) wys ook op die onderlinge afhanklikheid tussen man en vrou, juis op seksuele gebied wanneer hy sê dat die man en die vrou mekaar as liggaam en gees nodig het om te wees wat hulle na Gods bedoeling moet wees. Die man en die vrou het elkeen dit wat die ander ontbeer en tegelyk 'n behoefte aan het. 'n Begeerte na die ander en 'n verlange om deur die ander aangevul te word, het 'n seksuele aspek en dui op 'n liggaamlike verhouding wat in geslagsgemeenskap sy hoogtepunt vind.

Jesus wys ook op die mens as geslagtelike wese. In gesprek met die Fariseërs sê Hy in Matteus 19:4: "Het julle nie gelees dat die Skepper hulle van die begin af *man en vrou gemaak het nie?*" (Bybel, 1983 – eie kursief). In kommentaar op hierdie teks lê Hendriksen (1989:715) klem op die feit dat die mens 'n geslagtelike wese is. Hy sê: "...Adam was created before Eve, he was *at once created male*; hence, with a view to intimate union with Eve, who was created later on from the very body of Adam, *and as a female*" (Eie kursief).

Grosheide (1954:289) sê in kommentaar op bogenoemde teks: "...Hij maakte *hen*, d. i. Adam en Eva, terstond als het *mannelijke* en het *vrouwelijke* (zonder lidwoorden), dus als man en vrouw".

Paulus dui dikwels in sy briewe op die feit dat daar in Christus geen onderskeid gemaak word wat geloof betref nie. Die soenoffer van Christus is van net soveel waarde vir Jood of Griek, man of vrou, slaaf of heer. Die feit dat daar geen onderskeid getref word wat Christus se soenoffer vir man en vrou betref nie, hef egter nie die geslagtelike verskil tussen man en vrou op, soos onder andere Germond en de Gruchy (1997:3) beweer nie.

Verkuyl (1992:98) wys ook daarop dat die soenoffer van Christus nie die geslagtelike verskille tussen man en vrou opgehef het nie, as hy sê: "Als Paulus zegt: In Christus is man noch vrouw (vgl. Galaten 3:28), dan wil hij daarmee de betekenis van de geslachtelijke verscheidenheid niet ontkennen. Hij bedoelt daarmee echter dat het sexeverschil voor de Here Jezus geen belemmering vormt voor Zijn verzoenende en bevrijdende activiteit".

In die huidige gesprek of homoseksualiteit Bybels regverdigbaar sou wees al dan nie, word tekste soos Galasiërs 3:28 aangehaal asof dit 'n regverdiging van homoseksualiteit sou beteken. Die teendeel is egter waar. Hoewel die soenverdienste van Christus deur geen kategorisering begrens word nie, word die geslagtelike grense tussen man en vrou nie opgehef nie. Intendeel, dit word herbevestig.

In samevatting kan gesê word dat op grond van tekse soos Genesis 1:27 vloei die mens se geslagtelikheid voort uit die feit dat hy geskep is na die beeld van God. Die feit dat die mens definitief as man, of definitief as vrou geskep is, bring mee dat die mens 'n geslagtelike wese is. Dit vorm uiteraard die kern van die mens se seksualiteit.

Sonder geslagtelikheid sou seksualiteit ook nie moontlik gewees het nie. God het die mens egter bepaald geslagtelik geskep en seksualiteit is dus 'n integrale deel van menswees.

Dit is dus krities belangrik om te verreken dat die mens 'n geslagtelike wese is wanneer daar gekyk word na die ontwerp van 'n terapeutiese model vir die pastorale seksuologie.

2.4 DIE MENS AS VERHOUDINGSWESE

Seksualiteit is by uitstek 'n verhoudingsaangeleentheid. Dit is daarom noodsaaklik dat gekyk word na die verhoudings waarin die mens staan, sodat daar ook later gekyk kan word na die invloed wat die mense se seksualiteit op sy verhoudings uitoefen, maar ook na die invloed wat sy verhoudings op sy seksualiteit het.

As menswees beteken om God op aarde te verteenwoordig, dan is menswees ewe fundamenteel ook om in verhoudings te leef. Dát die mens mens is, en hoe hy mens is, is trouens nie onafhanklik van die verhoudings waarin hy staan nie. Die Skrif oorbeklemtoon nie die menslike *substansie* ten koste van die menslike *relasie* nie. Die mens staan as iemand in bepaalde verhoudings, maar *in* die verhoudings word dit eintlik eers duidelik *wie* dit is wat in die verhouding staan. (Heyns, 1978:127,128). König (1988:10) sluit sterk hierby aan as hy sê: "n Mens is 'n mens deur mense".

Louw (1997:362) lewer kommentaar op die holistiese pastorale model van Clinebell en sê dan dat die mens nie slegs verhoudinge het nie, hy/sy *is* self 'n verhouding. Dit wil dus voorkom asof hy, meer as Heyns, die verskil tussen die mens se substansie en sy relasie wil marginaliseer. Die mens se basiese behoefte aan verhoudinge (die menslike wil tot relasie) het tot gevolg dat groei en herstel kan plaasvind binne 'n sorgende verhouding van liefde.

Daar word na aanleiding van die indeling van Heyns (1978:128-137) kortliks verwys na die volgende verhoudings waarin die mens staan: die mens in verhouding tot God, die mens in verhouding tot sy medemens, die mens in verhouding tot homself, die mens in verhouding tot die natuur, die mens in verhouding tot die kultuur en die mens in verhouding tot die strukture.

2.4.1 Die mens in verhouding tot God

Daar is reeds ingegaan op die feit dat die mens as beeld van God geskep is. Dit opsigself stel die mens reeds in 'n bepaalde relasie tot God. Dit is slegs die mens van al die skepsels wat in hierdie ereverhouding tot God staan.

Die mens word in die Skrif in talle verhoudings geskets, maar in al hierdie variasies staan een wesenlike aspek sentraal, naamlik die mens se verhouding tot God, waarin

dit gaan om die mens in sy geskiedenis deur God, sy andersheid as God, sy afhanklikheid van God, maar dan ook sy opstand teen God en sy verlossing deur God. (Heyns,1978:128,129).

Die wese van die mens is juis gesetel in sy verhouding tot God. Ons verhouding tot God is dus beslissend vir ons menswees. Berkhof sien dit byvoorbeeld as dié bydrae van die teologie wat deur geen ander vakwetenskap gelewer kan word nie en wat juis die middelpunt voorsien waaromheen al die ander vakwetenskappe hulle kennis oor die mens kan orden. Berkouwer het ook op hierdie wyse tussen die teologie en die ander vakwetenskappe onderskei. Elke ander wetenskap gaan in op 'n aspek van die mens, maar die teologie praat oor die hele mens in sy totale gebondenheid aan God. Wie oor die mens buite 'n verhouding met God praat, praat dus oor 'n abstraksie, nie oor die ware mens nie. (König,1988:8).

Dat die mens se seksualiteit sy verhouding met God raak, spreek vanself. 'n Voorbeeld hoe dit sy verhouding met God op 'n negatiewe manier raak, vind ons in 1 Korintiërs 6:15 en 1 Korintiërs 6:19–20 waar daar staan: "Weet julle nie dat julle liggaam deel is van Christus nie? Sal ek nou 'n deel van Christus neem en dit deel van 'n ontugtige vrou maak? Beslis nie! Of besef julle nie dat julle liggaam 'n tempel van die Heilige Gees is nie? Julle het die Heilige Gees, wat in julle woon, van God ontvang, en julle behoort nie aan julleself nie: julle is gekoop, en die prys is betaal. Julle moet God dus in julle liggaam verheerlik" (Bybel, 1983).

Wanneer die mens sondig, ook op seksuele gebied, kom sy verhouding met God in gedrang. Skuldgevoelens as gevolg daarvan dryf dikwels 'n wig tussen God en mens in.

Die mens se seksualiteit raak egter nie net sy verhouding met God op 'n negatiewe manier nie. Die teenoorgestelde is ook waar. Wanneer die mens God se plan met sy lewe gehoorsaam en sy seksualiteit uitleef soos wat God dit bedoel, dan lei hierdie uitlewe van God-bedoelde-seksualiteit ook tot 'n inniger verhouding tot God en tot heiligmaking.

Louw (1997:219) deel ook hierdie mening as hy sê: "Heiligmaking werk nou deur na die mens en die hele gemeente se sedelike lewe (Kolossense 1:22; Efesiërs 5:26, Efesiërs 5:27). In 'n heel besondere sin word die menslike liggaam en *seksualiteit deel*

van hierdie proses van heiligmaking (eie kursief). Seksualiteit word beskou as 'n gawe van God sodat dit nie van die nuwe lewe uitgesluit word nie”.

In pastorale sin is dit ook belangrik om te let op die verhouding tussen God en mens, omdat die mens in lyding, volgens Louw (1999:1), altyd twee vrae vra, naamlik: “Wie is ek?” en “Wie is God?” Die vraag na die sin van die mens se lewe, sowel as die beeld wat die mens in lyding van God het, dui op die onlosmaaklike band tussen God en mens – ook in die pastoraal-terapeutiese situasie.

2.4.2 Die mens in verhouding tot sy medemens

König (1988:10) lê baie klem op hierdie aspek van die mens. Hy sê: “Die mens is ook 'n medemens. Dit sou natuurlik meer bekend klink om te sê: ons is medemense... 'n Mens is 'n mens deur mense”. Hy noem ook 'n voorbeeld om die onderskeid tussen mens en dier aan te dui in hierdie opsig: “As 'n dier alleen grootword, byvoorbeeld 'n kalf alleen tussen skape, sonder om ooit ander beeste te sien, gaan daar niks ernstigs met sy ontwikkeling verkeerd nie. Maar as 'n kind alleen tussen diere grootword, word die kind 'n abnormale mens wat uiteindelik nie sinvol met ander mense kan omgaan nie. Ons is medemense, of ons is nie mense nie”.

Die saak is so ingrypend dat jy net “iets” kan wees, as jy dit is van iemand. Jy kan eers 'n eggenoot wees as jy 'n eggenote het. Jy kan nie 'n vader wees, as jy dit nie is van 'n kind nie. Jy kan net 'n broer wees as jy self 'n broer of 'n suster het. Die verhoudings waarin jy staan bepaal wie jy is en wat jy van wie is.

Die mens se uitgangspunt, wat sy medemens betref, moet wees: Wat God vir my is, moet ek vir my medemens wees.

Heyns (1978:130) dui die relevansie van die mens in verhoudinge met sy medemens vir die seksuologie aan as hy sê dat menswees nie alleenwees is nie, maar saamwees met God én met die medemens. Die onderlinge afhanklikheid tussen man en vrou en dat hulle hulp vir mekaar is, word histories eerstens gevind in die geslagtelike verskil tussen man en vrou.

Dit wil dus voorkom dat Heyns ook veel maak van die polariteitsbeginsel waarin man en vrou tot mekaar staan, naamlik komplimentariteit, maar ook hulle polariteit; hulle

ooreenkomste en verskille. Die behoefte wat die een aan die ander het en die aanvullingsfunksie wat die een teenoor die ander vervul.

Hy vervolg (1978:130): "God het nou eenmaal nie die mens as enkeling geskape nie. Hy is 'n mens onder en saam met ander mense. Hierdie algemene situasie word gekonkretiseer wanneer daar tussen die mens en die abstrakte kategorie van *ander mense*, 'n bepaalde verhouding van interafhanklikheid en interverantwoordelikheid tot stand kom, en ander mense dan *medemense* word...".

Dat die mens se seksualiteit 'n geweldige belangrike rol in sy verhoudings met sy medemens speel, spreek vanself. Dit kan 'n opbouende rol speel tussen huweliksmaats, waar hulle mekaar ervaar as geskenke van God en hulle seksuele omgang ervaar as die hoogtepunt van die uitlewing van hulle liefde vir mekaar.

Daar waar God se reëls vir die seksuele oortree word, het dit net so 'n vernietigende invloed op die mens se verhouding met sy medemens. Hier kan byvoorbeeld gedink word aan verkragting, molesting, 'n buite-egtelike swangerskap, 'n buite-egtelike verhouding, ensomeer.

Dit is insiggewend dat daar in die tweede tafel van die dekalog, wat juis handel oor die mens se verhouding met sy medemens, twee gebooie 'n konnotasie met seksualiteit het. Die sewende gebod lui: "Jy mag nie egbreuk pleeg nie" (Eksodus 20:14, Bybel, 1983). In die tiende gebod staan daar: "Jy mag nie iemand anders ... se vrou begeer nie" (Eksodus 20:17, Bybel, 1983).

Die relevansie van die mens se verhoudings met ander mense vir die seksuologie spreek baie duidelik vanself.

2.4.3 Die mens in verhouding met homself

Dit is veelseggend dat wanneer die Here Jesus die Wet van die liefde as samevatting van die Ou Testamentiese Wet gee, dan sê Hy in Matteus 22:39: "En die tweede, wat hiermee gelykstaan, is: "Jy moet jou naaste liefhê *soos jouself*". (Eie kursief).

Heyns (1978:134) noem dat die mens ook in verhouding met homself staan, en sê dan: "Die mens is nie net oopwees vir die A(a)nder nie, maar is ook selfwees en

selfbly. Trouens, die openheid na buite veronderstel *iemand* wat oop is en wat homself in liefde kan gee”.

Hy gaan op dieselfde bladsy verder deur oor selfliefde te praat: “Die siening word naamlik verdedig dat selfliefde nie ‘n positiewe Bybelse gebod is nie. Liefde, word gesê, moet ‘n voorwerp, dit wil sê ‘n *teenoor* hê, en waar dit ontbreek soos in die geval van die mens se verhouding tot homself – kan daar nie van liefde sprake wees nie.

Hierdie argument gaan egter nie op nie, want die wonder van menswees, juis op grond van sy selfbewussyn, is dat hy inderdaad van homself afstand kan neem, en van homself ‘n *teenoor* kan maak ... wie homself nie liefhet nie, het niks om te offer nie”.

Dit is vir die seksuologie ook belangrik om rekening te hou met die mens in verhouding tot homself. Dit is die mens wat persoonlik betrokke is in ‘n seksuele verhouding. Sy seksualiteit is integraal deel van sy menswees. 1 Korintiërs 6:18 dui ook aan hoe die mens se seksuele optrede ‘n invloed het op die verhouding waarin hy met homself staan. Dit lui as volg: “Julle moet niks met seksuele losbandigheid te doen hê nie. Elke ander sonde wat ‘n mens doen, vind buite sy liggaam plaas, maar iemand wat seksueel losbandig lewe, vergryp hom aan sy eie liggaam” (Bybel, 1983).

Die verhouding waarin die mens tot homself staan hou ten nouste verband met sy selfbeeld. Dit het ooglopende implikasies vir sy seksualiteit. Die eerste stap na intimiteit met ander is om jouself eers te leer ken en lief te hê. Deur jouself te leer ken en te waardeer, identifiseer jy jou mees innerlike emosies en behoeftes en ontwikkel jy die vrymoedigheid om jou gevoelens met ander te deel. (Nevid, et al, 1995:227).

2.4.4 Die mens in verhouding tot die natuur

Die gat in die osoonlaag en die beweerde gepaardgaande “global warming” het die mens se aandag opnuut op die natuur geplaas. In Genesis 1:28 sê God aan die mens: “Wees vrugbaar, word baie, bewoon die aarde en bewerk dit. Heers oor die vis in die see, oor die voëls in die lug, oor al die diere van die aarde, ook oor die diere wat op die aarde kruip” (Bybel, 1983).

Die mens het vir lank hierdie opdrag van die Here erg verwaarloos. König (1988:12) sluit hierby aan as hy sê: “In ons Westerse tradisie het ons die mens heeltemal te veel

gesien as iemand wat los staan van die natuur, wat mag het oor die natuur, en wat in ons kultuurskeppinge byna na willekeur ingrypinge in die natuur en die natuurprosesse kan maak”.

Die verhouding waarin die mens tot die natuur staan kom ook duidelik na vore in die effek wat die sondeval op die skepping gehad het. Na die sondeval sê die Here vir Adam in Genesis 3:18: “die aarde sal vir jou dorings en dissels laat uitspruit,...” (Bybel, 1983).

Daar is egter nie net 'n verband tussen mens en natuur wat die sondeval betref nie. Daar is ook 'n raakpunt tussen mens en natuur wat die verlossing uit die toestand wat die sondeval meegebring het, betref. Romeine 8:19-22 dui hierdie raakpunt as volg aan: “Die skepping sien met gespanne verwagting daarna uit dat God bekend sal maak wie sy kinders is. Die skepping is immers nog aan verdeling onderworpe, nie uit eie keuse nie, maar omdat God dit daaraan onderwerp het. Daarby het Hy die belofte van hoop gegee: die skepping sal self ook bevry word van sy verslawing aan die verganklikheid, om so tot die vryheid te kom wat hoort by die heerlijkheid van die kinders van God. Ons weet dat die hele skepping tot nou toe sug in die pyne van verwagting” (Bybel, 1983).

Hierdie interaksie tussen mens en natuur word goed deur Heyns (1978:135) verwoord as hy sê: “Vir sy bestaan is die mens van die natuur afhanklik, en vir sy bewerking is die natuur van die mens afhanklik”. Hy sê ook (1978:136): “...met die aarde en die aardse dinge moet die mens omgaan ooreenkomstig hul bestemming: bewoning vir die aardse inwoners. Daarom sal die mens in sy omgang met die natuur dit nooit mag vermink, uitbuit of bevuil nie, want daardeur word die wêreld onbewoonbaar gemaak – vir die huidige inwoners en die nageslagte”.

Wanneer die seksuologie by die verhouding *mens:natuur* betrek word, moet die vraag vanselfsprekend gevra word: watter invloed het die mens se seksualiteit op die natuur of sy omgewing; en watter invloed het die natuur op die mens se seksualiteit?

Die mens se seksualiteit het 'n ingrypende invloed op sy omgewing. Die sogenaamde bevolkingsontploffing, hoofsaaklik in derde wêreldse lande, dreig om die natuur te vernietig. Indien daar nie op 'n verantwoordelike wyse na gesinsbeplanning gekyk word nie, sal die geweldige groei in baie lande se bevolking hulle natuurlike hulpbronne,

soos voedsel en water uitwis. Daardeur versak die mens die opdrag van God om die natuur te bewerk en te bewaak.

Die natuur se invloed op die mens se seksualiteit is minder duidelik, en in 'n groot mate nie meer vandag so relevant soos in antieke tye nie. Die invloed wat die natuur op die mens se seksualiteit gehad het, is veral duidelik in die groot aantal vrugbaarheidsgodsdienste wat onder antieke volke beoefen is. Afgode soos Baäl, Astarte en Diana was vrugbaarheidsgode. Die oplewing in die natuur tydens die lente is toegeskryf daaraan dat Baäl weer opgestaan het uit die dood. Hierdie natuurgodsdienste het ook met tempelprostitusie gepaard gegaan.

Rigters 8:33 (Bybel, 1957) spreek duidelik oor hierdie saak as daar staan: "Maar net toe Gideon dood was, het die kinders van Israel weer die Baäls *agtermagehoerer...*" (Eie kursief).

As mens aanvaar dat seksualiteit intrinsiek deel van die mens is, soos reeds genoem, sou mens ook kon sê dat seksualiteit as sulks natuurlik is. Alle vorms van seksuele verkeer is egter nie natuurlik nie. Sommige vorms kan selfs as onnatuurlik of teennatuurlik gesien word. In hoofstuk 6 van hierdie studie waar daar na seksuele afwykings gekyk word, sal daar meer in besonderhede ingegaan word op natuurlike, onnatuurlike en teennatuurlike seksuele verkeer.

2.4.5 Die mens in verhouding tot die kultuur

Heyns (1978:136,137) praat oor die mens wat kultuur kan skep as hy sê dat die dier lewe *in* die natuur, en ook *van* die natuur, maar tog nooit *bo* die natuur uitstyg nie. Met die mens en die natuur is dit egter heel anders. Soos die mens aan die natuur werk, verander nie net die mens nie, maar ook die natuur. Heyns omskryf kultuur dan as bewoonbaargemaakte en genietbare natuur. Vanaf Genesis 2:15 het die mens in opdrag van God iets begin doen, naamlik die tuin bewerk, die diere name gegee, klere gemaak, met skape geboer, musiekinstrumente gemaak, 'n altaar gebou en 'n stad uitgelê.

Kultuur en vooruitgang op tegnologiese gebied moet nie sonder meer aan beskaaftheid gelykgestel word nie. In Genesis 4:17-24 lees ons van tegnologiese vooruitgang: die mense maak tente, hulle bespeel musiekinstrumente, maak

instrumente van koper en yster. Tog sê Lameg in Genesis 4: 23b-24: "Ek maak 'n man dood as hy my wond, 'n seun as hy my seermaak. Kain sal sewe maal gewreek word, Lameg sewe en sewentig maal!".

Duitsland het kultuurmeesters soos Beethoven, Bach en Mozart opgelewer. Tog het dit nie die Nazis gekeer om ook kultuurvernietigend in die Tweede Wêreldoorlog op te tree nie.

König (1988:7) lê veral klem op die taalaspek van die mens wat hom kultuur kan laat skep. Hy sê: "Ons taal lewer 'n onmisbare bydrae tot ons kultuur en ons geskiedenis ... Daar is mense wat juis dít as dié eienskap van 'n mens teenoor 'n dier sien. Mense het taal; hulle kan praat. Saam met ons denke (waaraan ons taal direk verbonde is) vorm ons taalvermoë sekerlik een van ons uitstaande moontlikhede, waarsonder ons lewe ondenkbaar armer sou gewees het".

Kuns is maar een van die mense se talle konkrete kultuuraktiwiteite. Dit is dan ook onder andere op hierdie spesifieke kultuurgebied waar die mens se seksualiteit ter sprake kom. Dit is veral pornografie wat hier ter sprake is. Enersyds word die seksualiteit van die mens deur pornografie beïnvloed, maar andersyds word pornografie deur die mens se seksualiteit beïnvloed. Dit beteken dat jy 'n persoon se seksuele gedrag by geleentheid direk sou kon toeskryf aan die blootstelling wat hy aan pornografiese materiaal gehad het. Andersyds kan die mens se seksuele gedrag 'n aanduiding wees vir die vervaardigers van pornografiese materiaal van wat 'n bepaalde groep mense se behoefte is en wat dus vir daardie mark vervaardig moet word.

Die pastorale seksuologie kan dus nie anders as om kennis te neem van pornografie nie, en daarmee saam dan van die mens in sy verhouding tot die kultuur nie.

Heyns (1986:367) meld dat die standpunt waarvolgens pornografie alleen in die oog en in die hart van die aanskouer bestaan en dus net op die vlak van sintuiglike waarneming lê, is onaanvaarbaar. Om die uitbeelding van seksuele ervarings en naakfigure eenvoudig as neutraal te gaan verklaar en die morele aanvaarbaarheid of verwerplikheid daarvan alleen aan die leser en kyker se instelling te koppel, is té onskuldig en té naïef. Die pornografieskrywer skryf tog nie toevallig of per ongeluk pornografie nie. Hy maak doelbewus die seksuele los van die normale lewenskring

waarin dit voorkom en waar dit 'n legitieme plek het. Dit word ook in sulke besonderhede uitgebeeld, dat dit by die leser of kyker 'n ongesonde hartstog opwek.

Hy voeg egter betekenisvol die volgende by: "Is alle seksualiteit in die literatuur dus pornografie wat gevolglik verbied moet word? Dit sou – ook eties – nie 'n verantwoordelike standpunt wees nie. Die seksuele is deel van die normale lewe ... en sal daarom ook in die fiktiewe werklikheid van die kunswêreld gereflekteer moet word. Wanneer die seksuele met diskreetheid in die geheel van die werk geïntegreer word en 'n essensiële betekenis in die totaliteit verkry sodat dit struktureel verdedig kan word en die totaliteit nie as geheel verwerplik is nie, kan die aanwesigheid van die seksuele as sodanig nie as pornografie beskou word nie" (1986:368).

Die mens staan in verhouding tot die kultuur. Kuns is een van talle konkrete gestaltes wat deel van die mens se veelvuldige kultuuraktiwiteite uitmaak. In die kuns sien ons hoe die mens 'n invloed het op die kultuur, en hoe die kultuur 'n invloed het op die mens in die verhouding waarin hulle met mekaar staan. Die kunstenaar moet na aanleiding van die liefdesgebod lief wees vir die mense vir wie die kunswerk (in watter vorm ook al) bedoel is. Hy moet lief wees vir die materiaal wat hy gebruik, die onderwerp wat hy kies en die Here wat hy dien.

2.4.6 Die mens in verhouding tot die strukture

"In die samelewing waarin die mens hom bevind, is daar benewens die persoonlike verhoudinge waarin hy lewe, ook die saaklike of bó-persoonlike verhoudinge te onderskei. Laasgenoemde verhouding tussen 'n persoon (of persone) en 'n instelling, organisasie of ordening wat rigting en vormgewend op die mens se lewe inwerk kan ons die struktuuraspect in en van die samelewing noem" (Heyns 1978:137).

Heyns (1978:137) praat verder as volg oor die invloed wat hierdie strukture op die mens het: "Die lewe van die mens vertoon 'n ingewikkelde vervlegting van strukture – sommige daarvan moet hy onvoorwaardelik gehoorsaam, teen ander moet hy hom verset, vir ander weer dra hyself verantwoordelikheid. Hoe ingewikkelder die lewe word, des te dringender die noodsaaklikheid om ernstige aandag te gee aan hierdie strukture wat as implisiete maar ook eksplisiete gedragsbepalers funksioneer en wat inderdaad 'n selfstandige aspek van die mens se verhoudingslewe verteenwoordig".

Heyns (1986:231) stel in een sin waarom dit gaan as daar gepraat word oor die mens in verhouding tot strukture, naamlik: "*Die mens se bestemming in sy verhouding tot die strukture is om in verantwoordelikheid gehoorsaam te wees*".

Die struktuur waartoe die mens in verhouding staan wat vir die seksuologie van die grootste belang is, is die huwelik. Uit gedeeltes soos Genesis 1:26-27; Genesis 2:20-25, Matteus 19:3-6 en Efesiërs 5:21-30 leer ons dat 'n huwelik aan ten minste drie vereistes moet voldoen: dit moet 'n liefdesverbintenis wees, dit moet 'n lewenslange verbintenis wees en dit moet 'n verbintenis wees tussen mense van die teenoorgestelde geslag. Dit bring mee dat terme soos "proefhuwelik" en "homoseksuele huwelik" *contradictia in terminis* is.

Wat die pastorale terapie betref, bring Heyns (1986:192) hierdie strukture in verband met die gesin. Hy sê dat die liefde vir mekaar, die trou aan mekaar, die gesag van die ouers oor die kinders en die ontsag van die kinders vir die ouers en die ganse verhoudingstruktuur waardeur die gesin gekenmerk word, fundamenteel anders is as wat in enige ander samelewingsverband aangetref word.

Wat *die mens as verhoudingswese* betref kan samevattend gesê word dat die mens van die wieg tot die graf in 'n legio van verhoudings staan. Verhoudings wat 'n invloed op sy seksualiteit het. Aan die ander kant het die mens se seksualiteit weer 'n bepaalde invloed op die verhoudings waarin hy staan.

2.5 DIE MENS AS EENHEIDSWESE

Die mens bestaan uit liggaam en gees. In totaal is hy geskep na die beeld van God en daar moet dan ook na die mens as geheel gekyk word. Daar is dikwels in die verlede (en selfs in die hede) 'n rangorde gemaak tussen liggaam en gees, waarin alles wat "geestelik" is as goed en opbouend verklaar is. Alles wat met die liggaam te doen het is weer gesien as van 'n laer orde en selfs as sondig en boos.

Hierdie skeiding tussen liggaam en siel (as wisselterm vir gees) het veral 'n impak gehad op die mens, en by name die kerk, se siening van seksualiteit.

Berkouwer (1962:194) meld: "In our consideration of man as the image of God, there is every reason for us to devote attention specifically to the fact that in our discussion of

man we are dealing with the *whole man* (eie kursief), and that we can never gain a clear understanding of the mystery of man if, in one way or another, we abstract mere components of the whole man ... , the doctrine of the image of God has often suffered from such abstraction, *especially in relation to the human body*' (eie kursief).

Een van die mees basiese vertrekpunte rondom menswees, is dus dat die mens as liggaam en siel bestaan.

Die mens kan nie sy menswees aan sy liggaamlikheid gelykstel nie. Om liggaamlikheid en menswees van mekaar te polariseer is egter ook nie ligitiem nie. Net so min as wat die mens kan sê dat hy 'n liggaam *het*, kan hy sê dat hy sy liggaam *is*, want dit laat die mens weer in sy liggaamlikheid opgaan. Die mens is tog méér as sy liggaam. (Heyns, 1978:121).

Hy sê in aansluiting hierby (1978:122): "Die mens het egter nie net 'n buitekant nie, maar ook 'n *binnekant*... Die siel is subjek van die emosionele lewe, dit ken vreugde, smarte, verbittering, verwarring en kwelling (Lukas 12:19; Matteus 26:38; Handeling 15:24; 2 Petrus 2:9); subjek van fisieke behoeftes: die siel is honger, dors en leeg (Psalm 42:3; Spreuke. 10:3; Spreuke 25:25) en subjek van intellektuele lewe: my siel weet (Psalm 139:14). Soms dui die woord siel nie soseer die lewe *in* of *van* die mens aan nie, maar die ganse mens as lewende wese (Josua 10:28 e.v.; Genesis 46:15,26)".

Om die mens as eenheidswese goed te begryp, is dit tog belangrik om die verkeerde mensbeskouing wat aanleiding gegee het tot die dualisme van liggaam en siel van nader te bekyk. Hierdie onbybelse siening van die mens het juis 'n baie groot negatiewe bydrae gelewer oor die siening van die mens se liggaam in die algemeen, maar meer nog oor die seksuele as sulks.

Die dualistiese skeiding tussen liggaam en siel word veral gekoppel aan Plato. Die wortels daarvan gaan egter terug na die Orfisme van ongeveer die agtste eeu voor Christus. Volgens hierdie leer is die siel van goddelike oorsprong, maar bly tydens die lewe 'n gevangene in die mens se liggaam. Die sin van die lewe word verkry deur die bevryding van die siel uit hierdie gevangenskap. Die bevryding vind plaas deur 'n proses van loutering. (Du Rand, 1981:29).

Plato se skeiding tussen liggaam en siel word as volg deur Du Rand (1981:30) beskryf: "Vir Plato bestaan die ideë as oervoorstellinge in die gees van God waarvolgens hy die dinge in aanskyn roep. Die konkrete dinge is m.a.w. afbeeldinge van hierdie goddelike ideë of vorme. Die redelike siel (*nous*), in onderskeiding van die moed en die begeervermoë as laere dele van die siel, word regstreeks deur God geskep na die model van die ideë. Hierdie siel volg 'n suiwer geestelike bestaan totdat dit verenig met die liggaam. Die liggaamlike wêreld van die oerbeelde wat tot die eintlike, onveranderlike en blywende wêreld behoort. Die vereniging van die siel met die liggaam is gevolglik 'n strafproses. Daarom streef die siel na suiwer vergeesteliking wat net deur sy skeiding van die liggaam geskied".

Hierdie dualisme tussen liggaam en siel, het uiteraard ook 'n invloed op die kerk, en selfs in die kerk gehad. In die geskrifte van Paulus en Johannes is daar tekens dat hulle reeds op hierdie dwaling gewys het en ook afgewys het. Dit is veral teen die Gnostisisme, wat op daardie stadium 'n hoogtepunt bereik het, waarteen gewaarsku word.

Die Gnostisisme het baie nou aangesluit by Plato se dualisme in dié opsig dat die liggaam as verwerplik beskou is en dat die mens se gees eintlik belangrik sou wees. Binne hierdie sisteem, of filosofie, is die opvatting oor die mens duidelik gekenmerk deur 'n fundamentele afkeer vir liggaamlikheid. Alle klem het geval op die siel of gees wat van die goddelike wêreld afkomstig was en wat bevry moes word uit die liggaamlike deur ware kennis (*gnosis*). (Du Rand, 1981:31).

In kommentaar op 1 Timoteus 1:3 wat handel oor valse leerstellings wat die vroeë kerk bedreig het, verduidelik Barclay (1975:30) die impak wat die Gnostisisme gehad het op die mens (selfs gelowiges) se siening van seksualiteit. Hy sê dat die Gnostisisme enersyds 'n rigied asketisme voorgestaan het. Dit het mans verbied om te trou, aangesien die liggaam se instinkte onderdruk moes word. Die Gnostisisme kon egter presies die teenoorgestelde moraliteit in die hand werk, want as die liggaam dan boos was, het dit mos nie saakgemaak wat jy daarmee maak nie. Jy kan dan maar jou behoeftes bevredig soos jy wil. Jy kon volgens die Gnostisisme jou liggaam gebruik, misbruik of laat misbruik soos dit jou pas.

Du Rand (1981:31-50) dui ook die invloed wat hierdie dualisme op die vroeë kerkvaders gehad het. Teenoor die gnostieke onderwaardering van die liggaam beklemtoon Justinus die Martelaar dat die liggaam deur God geskep is en nie deur een

of ander engel van 'n laer orde nie. By Iranaeus en Tertullianus vind die vroeë patristiek se pogings om die gnostiese afkeer van die liggaamlike teen te werk en die eenheid van liggaam en siel te handhaaf, sy suiwerste uitdrukking.

Hierdie suiwere vertrekpunt van die kerkvaders word egter vertroebel – hoofsaaklik deur Augustinus. Sy begeerte is om God en die siel te ken niks anders nie. Augustinus het 'n oorwaardering van die siel en onderwaardering van die liggaam gehad. Die neoplatoniese invloed op Augustinus is in die eerste plek uit sy opvatting oor die siel en dié se verhouding tot God duidelik waarneembaar. Binne God se skepping neem die siel volgens hom die hoogste plek in. Hy is oortuig daarvan dat daar niks is wat so naby God is as die siel nie. In van sy vroeëre geskifte beweer Augustinus selfs dat die siel 'n stuk van die Goddelike lewe is. Na aanleiding van hierdie beskouing is die siel as die ware wese van die mens gesien. (Du Rand, 1981:35).

Mens sou verwag dat met die reformasie in die sestiende eeu meer gemaak sou word om hierdie verkeerde mensbeeld reg te stel. Die tragedie is egter dat die dualisme wat by Plato begin het en sy ingang in die kerk aanvanklik via die Gnostiek en later deur Augustinus verkry het, in 'n groot mate voortgewoeker het.

Du Rand (1981:39) vat hierdie verwagting as volg saam: "Dit kan dus verwag word dat daar ook 'n duidelike diskontinuiteit na vore sou kom ten opsigte van die Reformasie se beskouing van die *mens* aan wie die redding geskied en die gangbare opvattinge van die middeleeue. Tog is dit nie sondermeer die geval nie. Op die oog af is die kontinuïteit inderdaad groter as die diskontinuiteit".

Selfs Calvyn (1962:163) handhaaf in sy Institusie (Eerste Boek, hoofstuk XV, paragraaf 2) die voorrang van die siel bo die liggaam. Hy sê: "Were not the soul some kind of essence seperated from the body, Scripture would not teach that we dwell in houses of clay, and at death remove from a tabernacle of flesh; that we put off that which is corruptible, in order that, at the last day, we may finally receive according to the deeds done in the body. These, and similar passages which everywhere occur, not only clearly distinguish the soul from the body, but by giving it the name of man, intimate that it (die siel) *is his principal part* (eie kursief)".

Duvenhage (1978:90) vertaal ook Calvyn se Institusie (Eerste Boek, hoofstuk XV, paragraaf 3) as volg: "Al skitter die heerlijkheid van God in die hele mens, is die siel tog

die eintlike setel van die beeld. Dit is dus geestelik. As Osiander die beeld van God sonder onderskeid ook tot die liggaam uitstrek, dwaal hy”.

Dit was die Gereformeerde Ortodoksie wat eers die waarde van die menslike liggaam weer erken het en sy regmatige plek langs die siel herstel het. Herman Bavinck skryf in 1909 dat die liggaam nie uitgesluit is wat betref die mens se beeld-van-God-wees nie. Hoewel God Gees is, soos Johannes 4:24 sê, is God ook Skepper van die liggaam en sy instinkte. Die liggaam is nie die oorsaak van die gees se aktiwiteite nie, maar wel die instrument daarvan. (Bavinck, 1977:212,213).

Heyns (1978:124) wys ook hierdie dualisme af as hy sê: “Hiermee is bepaalde wanvoorstelling van die hand gewys: allereers *dualisme* of *dichotomisme*. Nooit en nêrens bedoel die Skrif met liggaam en siel dat die mens uit twee dele of twee substansies opgebou is, wat in 'n mindere of meerdere mate 'n selfstandige bestaan onafhanklik van mekaar het nie. Nog minder word daarmee bedoel dat die mens die samevoeging is van 'n sterflike liggaam en 'n onsterflike siel. Dit is voorstellings wat vanuit die Griekse wysbegeerte en met name Plato 'n groot invloed op die teologiese denke gehad het”.

Heyns (1978:123) praat ook oor die geestelike aspek van die mens as hy sê: “Die mens is as liggaam en siel 'n lewende wese. Maar die mens is ook 'n *geestelike wese*. Met die begrip gees word nie 'n derde deel tot die legkaart toegevoeg nie, maar 'n bepaalde omskrywing gegee van die wyse waarop die mens liggaam en siel is ... Onder gees sal ons die totale religieuse lewensrigting van die mens moet verstaan wanneer hy hom deur Gods inwonende Gees laat lei, of wanneer hy prooi van die sonde geword het. Gees wil nie soseer sê wát die mens maak nie, maar op watter wyse hy besig is om sy menswees te verwerklik, ...”.

Wat die geestelike aspek van die mens betref is dit ook belangrik om kennis te neem van die dwaling wat bekend staan as die trichotomie. Hiervolgens word geleer dat daar tussen die twee wêreldes van die sienlike en die onsienlike dinge, 'n kloof is wat oorbrug of bemiddel moet word. Die liggaam is dan die sienlike deel en die gees is die onsienlike deel en daartussen vorm die siel die verbinding. Hierdie leer kan nie aanvaar word nie. (Heyns, 1978:124).

Wat die mens as eenheidswese betref, kan samevattend gesê word dat die dualisme tussen liggaam en siel wat uit die Griekse wysbegeerte kom, onbybels is, maar tog 'n

groot invloed gehad het op die kerk. Tot vandag toe oefen dit 'n groot invloed uit, sodat lidmate, selfs in gereformeerde kringe die mens se siel as meerderwaardig en die liggaam as minderwaardig beskou.

Wat die mens se seksualiteit betref, is die invloed fenomenaal en destruktief. Aangesien die liggaam en sy behoeftes en drange as van 'n laer orde beskou word, word veral die seksuele as laag, vuil en sondig gesien. Dit ly dan óf tot weerhouding daarvan (selibaat), óf skuldgevoelens wanneer wel seksueel verkeer word.

Die ander uiterste is dat mense dink dat omdat hulle liggaam nie so belangrik soos hulle siel is nie, maak dit nie eintlik saak wat hulle met hulle liggame maak nie. Dit lei dan tot seksuele losbandigheid.

Dit is dus van uiterste belang dat die seksuologie van hierdie verkeerde mensbeskouing deeglik moet kennisneem. Dit is die outeur se opinie dat dit juis hierdie dualisme in denke is wat die mees vernietigende invloed op seksualiteit het en navorsers soos Masters en Johnson (1970:230-233) tot die gevolgtrekking laat kom dat godsdienste die enkele faktor is wat die mees destruktiewe invloed op die mens se seksualiteit het.

2.6 DIE MENS AS SONDIGE WESE

God het die mens goed geskep. Die mens het egter in sonde geval deur die proefgebod te oortree (Genesis 3). Die sonde is dan ook die mens se grootste enkele probleem. Nie alleen is die *gevolge* van die sonde, naamlik die dood, siekte en moeite in arbeid vir die mens 'n onophoudelike probleem nie, maar *die sonde as sulks* bring ook verwydering tussen God en mens.

Om 'n antropologie op te stel, ook ter wille van die seksuologie, sonder om hierdie integrale deel van menswees in aanmerking te neem, trek die beeld van die mens soos hy werklik is, skeef.

Romeine 3: 12 sê: "Almal het afgedwaal, almal het ontaard. Daar is nie een wat goed doen nie, selfs nie een nie". Romeine 3: 23 lui: "Almal het gesondig, ...". 1 Johannes 1:8 sê ook: "As ons beweer dat ons nie sonde het nie, bedrieg ons onself en is die waarheid nie in ons nie". (Bybel, 1983).

Die boodskap is duidelik: alle mense is sonde. Anders gestel: alle mense word saamgebind deur een gemeenskaplike saak, naamlik sonde. Die mens as sondige wese moet dus verreken word in die antropologie.

Berkouwer (1962:13) sê ook in hierdie verband: "Whenever we reflect on the nature of man, we cannot escape considering *evil*, which man does and lives and experiences in his everyday life. It is not possible to distance ourselves from this serious problem by a simple relativizing of human evil. Nor is it possible to escape it by stressing the anonymity of evil, since it stands constantly before us in concrete and localized form".

Indien daar nie by die ware oorsaak van die mens se probleem uitgekom word nie, kan daar ook nie sprake wees van 'n regte oplossing vir die probleem nie. Die aard van die probleem bepaal tog die kuur wat voorgeskryf word, of die behandelingsmetode wat gevolg moet word. Die aard van die mens se kernprobleem moet dus erken en herken word.

'n Studie oor die aard van die mens wat nie met die sonde rekening hou nie, is bloot met 'n abstraksie van die mens besig en sal nooit by die ware probleem van die mens uitkom nie. Dit wil nie sê dat daar in die terapeutiese situasie van die noutetiese benadering van Adams (1979:14-17) gebruik gemaak moet word waar elke probleem van die mens by sonde uitgebring moet word nie. Daar kan ook nie van die standpunt uitgegaan word dat daar noodwendig 'n direkte liniêre verband tussen 'n spesifieke sonde en 'n spesifieke siekte of probleem bestaan nie.

Die mens word in sonde ontvang en gebore (Psalm 51:7). Die erfsmet, naamlik die verdorwenheid wat elke mens van sy ouers erf, kleef aan hom. Deur die sonde is die mens wat sy natuur betref totaal verdorwe. Die Heidelbergse Kategismus Sondag 3, Vraag en Antwoord 7 lui as volg: "Waar kom hierdie verdorwe natuur van die mens vandaan? Van die val en ongehoorsaamheid van ons eerste ouers, Adam en Eva, in die paradys. Daar het ons natuur so verdorwe geraak dat ons almal in sonde ontvang en gebore word" (Handboek vir die erediens, p. 186).

Die mens is ook geen onskuldige slagoffer wat die sonde betref nie. Alhoewel dit die Satan is wat die mens verlei tot sonde, is dit die mens self wat sonde doen, en is hy dus self daarvoor verantwoordelik.

In die Nederlandse Geloofsbelydenis, Artikel 14 handel dit oor *Die skepping van die mens en die sondeval, en die gevolge daarvan*. Daar staan onder andere geskryf: "Hy (die mens) het homself egter, deur na die woord van die duiwel te luister, willens en wetens aan die sonde, en daarna aan die dood en die vervloeking, onderwerp" (Handboek vir die erediens, p. 163).

Die Dordtse Leerreëls, hoofstuk 3, paragraaf 3 handel ook oor die mens as sondige wese. Daarin lees ons onder andere: "Alle mense word daarom in sonde ontvang en as kinders van die toorn gebore, onbekwaam tot enigiets goeds wat sou kon saligmaak, geneig tot die kwaad, dood in die sonde en slawe van die sonde" (Handboek vir die erediens p. 241,242).

Die Skrif en belydenisskrifte gee dus heelwat prominensie aan die feit dat die mens 'n sondige wese is.

Die sondigheid van die mens het 'n baie groot invloed op sy seksualiteit gehad. Anders gestel: in die beoefening van sy seksualiteit kom die mens se sondigheid dikwels na vore. Dit wissel hoofsaaklik van die beoefening van seksuele omgang buite die huwelik (1 Korintiërs 6), tot die weerhouding van seksuele omgang binne die huwelik (1 Korintiërs 7).

Daar moet ook op gewys word dat, hoofsaaklik as gevolg van die dualisme wat gesien is tussen liggaam en gees, seksualiteit dikwels as vuil en sondig deur die kerk voorgestel is. Soms word soveel klem gelê op die sondige aard van die seksuele buite die huwelik, dat dit ook aanleiding tot skuldgevoelens gee wanneer dit beoefen word binne die huwelik. Dieselfde klem wat die kerk op die sondigheid van seksuele verkeer buite die huwelik lê, behoort ook op die noodsaaklikheid van seksuele verkeer binne die huwelik gelê te word.

Die seksuologie moet deeglik kennis neem van die mens as sondige wese. Sake soos prostitusie, buite-egtelikheid en pornografie is maar enkele sake wat binne die seksuologie verband hou met die sondige aard van die mens. Andersyds moet ook gewaak word teen sake wat onnodig skuldgevoelens by die mens teweegbring.

2.7 DIE MENS AS VERLOSTE WESE

Dit moet duidelik gestel word dat die mens as sondige wese 'n *noodwendigheid* is, maar dat die mens as verlose wese slegs 'n *moontlikheid* is. Daarmee word bedoel dat álle mense sondaars is, maar dat net sómmige verlos word daarvan. Net hulle wat uitverkies is (Efesiërs 1:3-14), net hulle wat in Jesus Christus glo en Hom aangeneem het as Verlosser (Johannes 1:12; 1 Johannes 5:12,13) kan seker wees dat hulle as mens nie net 'n sondige wese is nie, maar ook 'n verlose wese. *Simul justus et peccator* - gelyktydig sondaar en verlose.

Berkouwer (1962:99) sê oor die mens as verlose: "The new man – that is the mighty change which in Christ comes over human nature ... , man comes to his true nature, his nature as God intended it to be, a nature in which true community is no longer threatened, in which one man is no longer a danger for the other ... Thus as we consider the image of God in man as it is restored in Christ, we are not concerned with some "analogy" of ego or personality or selfconsciousness, but rather with the fullness of the new life, which can be described as a new relationship with God, and *in* this relationship as the reality of salvation".

Louw (1997:200) is juis van mening dat daar nie na die sonde van die mens gekyk moet word sonder om ook die verlossing van die mens in ag te neem nie. Hy sê dat die basis van 'n teologiese antropologie positief moet wees. Dit wil sê dat die mens nie in terme van sy sonde geëvalueer moet word nie, maar in terme van God se genade. Die mens se sonde moet dus ook teen die moontlikheid van versoening en vergifnis gesien word.

Wat egter nie uit die oog verloor moet word nie, is dat sonde by elke mens 'n werklikheid is, terwyl verlossing slegs 'n moontlikheid is. Elke persoon in 'n terapeutiese situasie is nie noodwendig 'n verlose nie, maar is noodwendig 'n sondaar.

Die verlossingsmoontlikheid en die groot genade van God moet juis in die pastorale situasie verkondig word. In 'n groot mate is dit hierdie verkondiging van die heil in Christus in die terapeutiese situasie wat die onderskeid tref tussen pastorale terapie en psigoterapie.

Vir die seksuologie, in besonder die pastorale seksuologie is dit van groot belang om nie net met die sondige aard van die mens rekening te hou nie, maar ook met die vergewende aard van God. Alhoewel die mens diep kan faal wat sonde op die gebied van die seksuele betref, moet die vrypraak en genade van God ook met oortuiging verkondig word aan die sondaar. Louw (1997:161) sê juis: "Terapie beteken dan heilsverkondiging vanuit die Skrif. Vir 'n radikale verandering van die mens, behels hierdie heilsterapie konkreet: vergifnishulp".

Wat die mens as verlose wese betref kan gesê word dat hy dus nie net *geskep* is na die beeld van God nie, maar ook *herskep* is na Sy beeld (2 Korintiërs 5:17). In aansluiting hierby sê Pop (1975:102) in kommentaar op 2 Korintiërs 3:18: "Deze mens, aan wie de Geest begonnen is de verandering te voltrekken, gaat allerlei kenmerken vertonen, die aan de deugden van de Heer herinneren, aan zijn goedheid, liefde, majesteit, macht, leven. Gods barmhartigheid, genade, trouw, onwankelbaarheid, lankmoedigheid tekenen zich op hem af en worden in hem ingegrift. Hij begint de heerlijkheid des Heren te weerspiegelen".

As herskepte beeld van God word Christene getransformeer sodat hulle meer en meer die beeld van Christus gelykwaardig word en toenemend die eer van God reflekteer. Louw (1999:95) betrek ook die toegerekende geregtigheid in Christus en die gelowige se heiligmaking by sy herskepping as hy sê: "Recreation refers to a new status in Christ, defined in terms of salvation. As a new being, the conduct of a person is determined by justification (redemption from sin) and sanctification (spiritual growth)".

Die herskepping van die beeld van God in die mens speel ook 'n belangrike rol in sy vermoë om sy gedrag aan te pas en om positief te kan verander te midde van slegte omstandighede. (Louw ,1999:42). Vir die pastorale terapie, ook wat die pastorale seksuologie betref, is dit dus belangrik om die mens as 'n verlose, herskepte wese te sien.

2.8 DIE MENS AS VERANTWOORDELIKE WESE

Wanneer God by die skepping aan die mens die opdrag gee om die aarde te bewoon en te bewerk, beteken dit dat Hy verantwoordelikheid van hom eis. Ander hoofmomente in die heilsgeskiedenis soos die gee van die Wet, die sterwe en

opstanding van Christus, Sy hemelvaart en verwagte wederkoms, vra alles na 'n reaksie van die mens op die aksie (inisiatief) van God. Dit vra 'n antwoord van die mens, en maak hom dus ver – antwoord – elik.

Anderson sluit hierby aan as hy sê: "God addresses the creature in creating it, and it is created with the response-ability which appropriately constitutes it in relation with the Creator himself ... on the sixth day, when God summoned the man and woman into being, he immediately addressed them as those who now have response-ability ..." (1982:82).

Die uniekheid van die mens kan juis in hulle verantwoordelikheid gesien word. Die mens is 'n ant-woord-ende wese. Nie die diere of enige ander skepsel word tot verantwoordelikheid geroep nie. Dit is slegs van die mens wat God verantwoordelikheid eis. In hierdie verband waarsku Prediker 11:9: "Jy wat jonk is, moet vreugde vind in jou jeug en jou jong dae ten volle geniet. Doen wat jy goed vind en waarvan jy hou, maar moenie vergeet dat God van jou rekenskap sal eis oor alles nie" (Die Bybel, 1983).

Omdat alle mense nie regtig op God se woord antwoord nie, is hulle nie noodwendig antwoordende wesens nie. Maar omdat hulle gemaak is en bedoel is om op Hom te antwoord, is hulle ten minste in staat om te antwoord. Oor die mens se antwoord (verantwoordelikheid) na aanleiding van God se *Woord* sê Louw (1999:75): "... people are adressed by God's Word and are thus responsible to God. A person is a moral being with ethical obligations".

Die feit dat die mens se verantwoordelikheid (reaksie) geskied op grond van die inisiatief van God, soos hierbo genoem, kom duidelik na vore wanneer König (1988:7,8) na Berkhof verwys. Hy vra: "Waarom dan antwoord, en nie woord nie? Waarom is die mens volgens Berkhof gemaak om te antwoord, en nie eenvoudig net om te praat nie? Omdat God die groot Inisiatiefnemer is. Hy praat eers. Deur sy woorde het Hy alles geskep, sodat selfs die mens se eerste woord net 'n antwoord kan wees. Op God en sy genade kan ons net reageer".

Hierdie verantwoordelikheid van die mens *in reaksie* op God se spreke (aksie) kom ook na vore in die woorde van Anderson (1982:83), naamlik: "This response-ability lies solely in being addressed, in being chosen and summoned into response... To be human is to be responsible to hear and follow the determination of the Word of God".

Die mens wat nie in verantwoording teenoor God leef nie, verkies om ongehoorsaam aan God te wees. Die mens se beeld-van-God-wees impliseer reeds verantwoordelikheid teenoor God.

2.9 DIE MENS AS TOEKOMSWESE

Die mens het nog nie sy bestemming bereik nie. Die aarde is nie sy uiteindelijke woning nie. Petrus rig sy brief aan "die uitverkorenes van God, *vreemdelinge in die wêreld*" (1 Petrus 1:1). In 1 Petrus 2:11 sê hy ook: "Geliefdes, in die wêreld is julle vreemdelinge en bywoners". Die gelowige is hier in die wêreld nie tuis nie, maar op weg na die hemelse vaderland waar hy eintlik burgerskap het.

Heyns (1981:175) stel dit duidelik dat alhoewel die mens 'n toekomsweese is, behoort die toekoms nie aan die mens nie, maar aan God. vertroostend sê hy: "Al sou ons dus nie die gestalte van die toekoms kan nâteken nie, ons ken ten minste die God van die toekoms, en dáárin lê die waarborg dat die toekoms geen bedreiging of selfs vernietiging kan inhou nie, maar net één ding vir ons kan beteken: volledige mense na Gods oorspronklike bedoeling".

Hierdie beeld van die mens as toekomsweese wat weer "volledig mens na God se bedoeling" word, gryp ook terug na die verlede. Dit verwys terug na waar God die mens na Sy beeld geskep het, volledig na Sy bedoeling. Die mens is soos 'n pelgrim deur die hede op weg na die toekoms.

2.10 DIE POSTMODERNISME EN DIE TEOLOGIESE ANTROPOLOGIE

Aangesien daar in hoofstuk 1 meer in breë trekke oor die postmodernisme gehandel is, word hier net kursories na die belangrikste invloede van die postmodernisme op die teologiese antropologie gekyk.

Dit is waarskynlik veral wanneer dit by 'n antropologie kom dat die postmodernisme 'n onhaalbare opsie blyk te wees. Van Zyl Slabbert (volgens Van Wyk, 1998:368) is op die punt af wanneer hy in hierdie verband sê: "Uiteindelik disintegreer postmodernisme in 'n ontoeganklike sinlose gebrabbel wanneer dit kom by historiese en antropologiese analise...".

2.10.1 Die mens as betekeniskeppende wese

Soos aangedui in hoofstuk 1 is die belangrikste uitgangspunt van die postmodernisme dat daar geen objektiewe waarheid bestaan nie. Die invloed wat dit op die antropologie het is dat die mens nie die werklikheid waarneem nie, maar as't ware die werklikheid sou skep. Hy is dan nie net 'n rasonale wese nie, maar 'n betekeniskeppende wese.

Hierdie beginsel is gegrond op die paradigma van die konstruktivisme. Volgens Kotzé (1992:49) is dit 'n paradigma wat ontwikkel het vanuit vroeë na hoe die mens weet, sowel as na die status van sy wete. Hy stel dit as volg: "Kennis kan nie beskou word as inligting wat ware weergawes is van 'n objektiewe werklikheid buite die waarnemer nie. Kennis is die kognitiewe konstruksies van waarnemers in interaksie met die waargenome. Kennis word dus as komputasie geag".

Dit beteken gevolglik dat volgens die postmodernistiese antropologie die mens se kennis van enige realiteit 'n *skepping* van 'n realiteit is en nie die *weerspieëling* van 'n realiteit nie.

Die mens is dus 'n betekeniskepper *ex nihilo* volgens hierdie paradigma, terwyl die Bybel leer dat net God *ex nihilo* skep.

2.10.2 Die mens in verhouding tot God

Die mens as verhoudingswese is reeds in hierdie hoofstuk bespreek. Daar is egter opmerkings wat in hierdie verband gedoen moet word oor die postmodernistiese siening daarvan.

By die postmodernisme beklee God geen rol nie. Mens sou hoogstens kon praat van god (met 'n kleinletter *g*). Die klem verskuif van die objek van die geloof na die subjek. Die mens wat glo mag belangrik wees, maar *wat* hy glo en *in wie* hy glo, is van minder belang. Van Niekerk (1998:367) sê ook in hierdie verband: "Dat iemand wel glo, is belangrik en dit plaas alle gelowe of "godsdienslike tradisies" in beginsel op dieselfde vlak".

Dit hou geweldige belangrike konsekwensies vir onder andere sendingwerk in. Jesus Christus sou uit so perspektief nie as enigste Verlosser verkondig kon word (soos Johannes 14:6 en Handeling 4:12 dit onomwonde stel) nie, omdat die Christelike godsdiens dan maar net een godsdiens op gelyke voet met baie ander sou wees. So 'n situasie is uiteraard onaanvaarbaar en ondenkbaar.

Ander sake wat die mens se verhouding met God bepaal, byvoorbeeld dat hy na die beeld van God geskep is, word ook deur die postmodernisme gerelativeer. Die mens as sondige wese of as verlore wese sou ook binne die postmodernisme onvanpaste begrippe wees, juis omdat daar nie objektiewe waarheid, en gevolglik reg en verkeerd, bestaan nie.

As reg en verkeerd nie bestaan nie, beteken dit dat die postmodernisme amoreel is. Dit bring mee dat daar nie iets soos sonde kan wees nie. Louw (1999:78) sê juis in hierdie verband: "Thus sin is seen less as unbelief before God, and more as inner alienation or an obstruction of inner potential".

Van Niekerk (1998:376) haal ook vir Le Roux aan wat uit 'n postmodernistiese oogpunt wil aantoon dat die Here nie so onverdraagsaam teenoor ander gode is as wat ons wil voorgee nie. Hy sê: "n Meer aantreklike beeld vind Le Roux by Abraham, wat El aanbid het: "El is ook nie 'n 'krygsgod' nie: Hy help nie deur mag of geweld nie. Daar is ook nie 'ongeduld' met die ander gode nie: die slegs-een-god-aanbidding en die gevolglike ongeduld met die ander gode is tipies van die Jahwe-aanbidding van 'n latere tyd".

Behalwe vir die inkorrektheid van hierdie stelling sou mens ook na aanleiding daarvan kon vra: "Maar is God self dan nou ook 'n Postmodernis?" God word, om postmodernistiese taal te gebruik, gereduseer tot 'n teks.

2.10.3 Die mens in verhouding tot sy medemens

Veel word gemaak van die verhoudinge waarin die mens tot ander mense staan. Die sisteemteorie wat hoofsaaklik 'n postmodernistiese uitkyk op die terapie verteenwoordig, lê juis klem op die invloed wat mense se verhoudings op mekaar het. Dit soek oplossings vir menslike probleme op 'n inter-psigiese manier, eerder as op 'n intra-psigiese manier.

Ofskoon daar nie met die intra-psigiese as sulks fout te vind is nie, is die ironie van die saak dat die mens by die postmodernisme nog meer in die sentrum staan as by die modernisme. Goedskiks sou gesê kon word dat by die pre-moderne mens is God gehuldig, by die moderne mens word die wetenskap gehuldig en by die postmoderne mens word die mens gehuldig.

2.11 SAMEVATTING

Seksualiteit is inherent deel van menswees. Dit is onmoontlik om die seksuologie op 'n sinvolle manier te bestudeer sonder om die teologiese antropologie daar by te verreken.

Die kern van 'n teologiese antropologie is dat die mens na God se beeld geskep is (*imago Dei*). Die raakvlak van hierdie beginsel met die mens se seksualiteit, is die feit dat God juis die mens as 'n tweegeslagtelike wese geskep het. Die mens is pertinent as man of as vrou geskep.

Seksualiteit is by uitstek 'n verhoudingsaangeleentheid. Dit raak sy verhouding met homself, met ander mense, maar uiteindelik ook sy verhouding met God.

Die saak wat waarskynlik binne die teologiese antropologie die mees negatiewe invloed op die mens se seksualiteit gehad het, was die dualisme wat getref is tussen liggaam en siel. Die siel is as verhewe gesien, terwyl die liggaam as sleg vuil en sondig gesien is. Dit het gevolglik dinge soos asketisme teweeggebring. Seksuele omgang is as sonde gesien, met die uitsondering van voortplanting.

Die ander uiterste wat hierdie dualisme teweeggebring het, is losbandigheid. Die argument is: "As my liggaam nie so baie werd is nie, maak dit mos nie saak wat ek daarmee maak nie".

Die postmodernisme met sy beskouing dat daar geen objektiewe waarheid bestaan nie, maar dat elke individu sy eie waarheid "invent" bring ook bepaalde probleme vir beide die seksuologie en die antropologie mee. Grense tussen reg en verkeerd vervaag. Die probleme wat dit skep, spreek vanself.

Die Bybel leer egter dat die skepsel (in hierdie geval die mens) op die Skepper dui. Daarom kan nooit na die mens gekyk word, sonder om God se verlossingsplan vir die mens in ag te neem nie. Die genade van God (algemene en besondere genade) vorm die kader waarbinne die mens leef.

Ons siening van wie die mens is, is deurslaggewend vir enige terapie, daarom ook vir die seksuologie.

HOOFSTUK 3

3 'n BEKNOPTTE GESKIEDENIS VAN DIE SEKSUOLOGIE

3.1 DIE BYBEL AS BRON VIR DIE SEKSUOLOGIE

Die Bybel is nie 'n mediese handboek nie. Dit kan uiteraard ook nie as 'n handboek vir die seksuologie dien nie. Dit is egter die oortuiging van die outeur dat die beginsels van die seksuologie in die Bybel gevind behoort te word. Reeds in Genesis 1:27 word melding gemaak van die feit dat God die mens as 'n geslagtelike wese geskep het. In die daarop volgende vers sê God aan die mens: "Wees vrugbaar, word baie, ..." (Die Bybel, 1983).

In hierdie paragraaf word nie gepoog om waarde-oordele oor die genoemde sake te maak of selfs omskrywings daarvoor te gee nie. Dit kom in die volgende hoofstukke ter sprake. Daar word in hierdie geval net aangetoon dat van die sake ter sprake in die seksuologie reeds in die Bybel aangetref word.

Baie etiese beginsels word ook in die Skrif rondom die mens se seksualiteit neergelê. So word egbreuk, asook die begeer van iemand anders se vrou verbied (Eksodus 20:14,17). Hierdie verbod geld ook op homoseksuele verhoudings of sodomie (Levitikus 18:22,ea), soöfilie (Levitikus 18:23), seksuele losbandigheid (1 Korintiërs 6:18,ea), weerhouding van seksuele omgang binne die huwelik (Eksodus 21:10, 1 Korintiërs 7:3-5) en ander sake.

Selfs die saak van seksopkickers kom vroeg in die Bybel ter sprake. In Genesis 30:14-16 lees ons van "liefdesappels". In vers 16 sê Lea vir Jakob: "Jy moet na my toe kom, want om jou te kry, het ek die volle prys betaal met die liefdesappels wat my seun gebring het." Daardie nag het Jakob toe by haar geslaap" (Die Bybel, 1983).

In Prediker 12:5 kom die volgende sinsnede voor: "...en die kapperkruid nutteloos word...". Holtzhausen en Stander (1996:37) sê in hierdie verband dat daar geglo is dat kapperkruid 'n mens seksueel kon opkikker. Hierdie teks in Prediker wil dan sê dat die liggaam egter so oud geword het dat selfs hierdie plant dit nie meer kan doen nie.

Selfs die saak van kontrasepsie word aangeraak in Genesis 38:9. Geslagsgemeenskap as sodanig word genoem (Genesis 4:17,25,ea), asook menoragie (Matteus 9:20) geslagsorgane, saadafskeiding en menstruasie (Levitikus 15:2,16,19, ea).

'n Hele boek in die Bybel, naamlik Hooglied word gewy aan die mooi aard van seksualiteit binne die huwelik. In sy kommentaar oor die boek Hooglied skryf Carr as volg oor die aard van die boek: "This approach interprets the Song as what it appears naturally to be – a series of poems which speak clearly and explicitly of the feelings, desires ... of two young lovers – without any need to allegorize or typologize or dramatize to escape the clear erotic elements present in the text" (1985:34).

Hy vervolg: "It is often argued that such themes are unworthy of being treated in Scripture, since the focus of the biblical material is on the redemption of sin, and by definition, 'sexuality is sinful'. However, even a casual reading of the Old Testament should reveal that this equation was never made by the biblical writers. It is illicit sexuality that is condemned, not sexuality *per se*" (1985:34).

In *Die Bybel in Praktyk* (1993:954) word die doel van die boek Hooglied, wat dateer uit die derde eeu voor Christus, as volg omskryf: "Die boek handel nie soseer oor die godsdienst van Israel nie. Die naam van God word selfs nêrens in die boek gebruik nie. Die inhoud handel doodeenvoudig oor die liefde tussen 'n man en 'n vrou".

In Hooglied 8:3 word 'n posisie van seksuele omgang beskryf, as daar staan: "Sy linkerarm is onder my kop, sy regterarm omhels my!". In Hooglied 7:7-8 staan: "Jou slanke gestalte is soos 'n palmboom, jou borste soos druiwetrosse. Ek dink ek gaan teen die palmboom opklim en sy trosse blomme gryp. Laat jou borste vir my soos trosse druiwe wees,...". (Die Bybel, 1983).

Hartstog en die meesleurende krag daarvan word ook beskryf in Hooglied 8:6b-7 waar daar staan: "Die liefde is sterker as die dood, die hartstog magtiger as die doderyk; dit brand en vlam soos vuur. Strome water kan die liefde nie blus nie, riviere kan dit nie afkoel nie" (Die Bybel, 1983).

Bostaande is nie bedoel om 'n volledige lys van tekste en sake wat oor die seksuele in die Bybel handel, te wees nie. Die outeur wil bloot aantoon dat die seksule *per se* heelwat aandag ontvang in die Skrif en dat geen seksuologie, hetsy benader vanuit die

psigiatrie, psigologie of watter ander vakgebied ook al, kan aanspraak maak op volledigheid indien die Bybel se voorskrifte en bydrae in hierdie verband nie daarby verreken word nie.

Die outeur wil dit ook hiermee stel dat die eerste beginsels van 'n seksuologie reeds in die Bybel te vinde is.

3.2 ANTIEKE GESKRIFTE OOR DIE SEKSUOLOGIE TOT MET DIE VERLIGTING

'n Sistematiese studie van menslike seksuele gedrag, dateer terug na die antieke Grieke. Medici soos Hippocrates en filosowe soos Plato en Aristoteles word deur sommige erken as die voorlopers van navorsing op seksuele gebied. Hulle het uitgebreide navorsing gedoen oor sake soos seksuele response en disfunksies, voortplanting en kontrasepsie, aborsie, seksuele wetgewing en seksuele etiek (Haeberle, 1983:2).

In Rome het Griekse medici soos Soranus en Galen bestaande kennis oor die seksuele uitgebrei en dit gesistematiseer. Hulle werk het weer latere Islamitiese leermeesters gemotiveer om heelwat werk te lewer rondom seksuele vraagstukke. Hierdie studiestukke is later vertaal uit Arabies en is versprei in die Middeleeuse Europa. Tesame met die Griekse en Romeinse tekste het dit die grondslag gevorm vir die studie van seksualiteit by die nuut gestigte mediese skole in die sestiende eeu (Haeberle, 1983:2).

Die eerste sekshandleiding, insluitende beskrywings en illustrasies van posisies tydens seksuele omgang, was die *Kama Sutra*. Dit dateer uit die derde tot vyfde eeu n.C. en is deur 'n Hindu, Vatsyayana geskryf. (Nevid, et al, 1995:16).

Ander kennis oor seksualiteit in die Middeleeue is baie beperk. Hoofsaaklik is dit kennis wat kerklik van oorsprong is. Augustinus (352-430 n.C.) het byvoorbeeld seksuele drange gesien as die oersonde van Adam en Eva in die tuin van Eden.

Luther, aan die ander kant, het die Rooms Katolieke Kerk die stryd aangesê oor hulle siening van seksualiteit. Hy het geglo dat priesters toegelaat moes word om te kan trou en kinders te hê. Calvyn het seksualiteit wyer as bloot vir voortplantingsdoeleindes gesien. Hy het gesê dat dit ook dien om die huweliksband tussen man en vrou hegter

te bind en ook om ontslae te raak van spanning in die alledaagse lewe. (Nevid, et al, 1995:18).

Oor die hervormers se bydrae tot die verandering in siening oor seksualiteit sê Lawrence (1992:37): "In a difficult time he (Calvin) courageously shaped a new order that was for its time quite humanistic. He was, after all, one of the first of the Western priests to take a wife and thereby restore sexuality to the religious vocation ... Calvin and Luther together did not solve everything, but it is largely because of them that The Netherlands and northern Europe generally is one of the most sexually tolerant areas of the world".

Koningin Victoria van Engeland het in 1837 oor Engeland begin regeer tot met haar dood in 1901. Haar naam het sinoniem geword met seksuele miskenning. Die ironie is dat prostitusie in daardie tyd 'n bloeitydperk beleef het soos nooit te vore nie. (Nevid, et al, 1995:18,19).

Poorman (1988:243,244) vertel die verhaal van ene Dr. White wat in 1850 'n 26-jarige vrou oorreed het om aan haar tweede baba geboorte te skenk in die teenwoordigheid van mediese studente. Poorman skryf: "During her stay, the students took turns listening to fetal heart sounds, and each student under the guidance of Dr. White performed a manual vaginal examination. All 20 students were present at the delivery. When the news of Dr. White's new teaching reached other members of the medical community, Dr. White was ridiculed by his professional colleagues. In 1851, the education committee of the American Medical Association took a public stand against demonstrative midwifery".

Hierdie illustrasie dui op die negatiewe siening wat daar in die Victoriaanse era oor seksualiteit in die algemeen, maar meer nog teen navorsing daaroor was.

Teen die agtergrond van hierdie negatiewe beskouing van die seksuele in die Victoriaanse era, vertel Poorman (1988:1) 'n interessante verhaal oor die verband tussen ontbytpap en seksualiteit. Sy vertel van 'n evangelis, Sylvester Graham (1794-1851) wat gepreek het teen die euwels van alkohol, tabak, koffie, wit meel en vleis. Sy sê verder: "Graham believed that eating meat caused men to have carnal desire, which he saw as sinful and unhealthy for the body, and that abstaining from sex would conserve the body's vital fluids. To achieve good health, Graham proposed eating his whole grain brown bread (which later inspired the development of granola and graham

crackers), exercise and fresh air, and sexual abstinence. The health teachings of Graham later influenced John Harvey Kellogg (1852-1943), who invented corn flakes, one of the first cold breakfast cereals”.

3.3 DIE SEKSUOLOGIE VAN DIE VERLIGTING TOT MET DIE TWEEDE WERELDOORLOG

Teen die draai van die twintigste eeu het persone soos Havelock Ellis, Sigmund Freud en Iwan Bloch navorsing rondom seksualiteit as 'n vakgebied in eie reg begin vestig.

Haeberle (1983:2) dui die geboorte van hierdie nuwe benadering tot die seksuologie as volg aan: “The concept of a special scientific and scholarly effort devoted to the understanding of sex was first proposed by the Berlin dermatologist Iwan Bloch (1872-1922), who also coined a new term for it: “Sexualwissenschaft. Iwan Bloch may be rightfully called the father of sexology”.

In dieselfde tyd, teen die agtergrond van die Victoriaanse seksuele onderdrukking, het 'n Britse medikus, Havelock Ellis (1859-1939) ook begin met baanbrekerswerk op die gebied van die seksuologie. Hy het 'n ensiklopedie oor seksualiteit saamgestel wat tussen 1897 en 1910 onder die titel *Studies in the Psychology of Sex* gepubliseer is.

Sy inligting het hy uit verskeie bronne gekry, insluitende gevallestudies, die antropologie en mediese kennis. Hy het die heersende denkrigting dat vroue nie ook seksuele drange het nie, die nek ingeslaan. (Nevid, et al, 1995:19.)

Die Duitse psigiater, Richard von Kraft-Ebing (1840-1902) het ook 'n groot invloed op die seksuologie gehad. In sy boek *Psychopathia Sexualis* het hy meer as 200 gevallestudies opgeteken van individue met verskeie seksuele afwykings. Sy geskryfte het gevalle beskryf van onder meer soöfilie, sadomasogisme en nekrofilie. Hy het ook van die standpunt uitgegaan dat homoseksualiteit nie 'n seksuele afwyking is nie, maar eerder 'n aangebore neiging. (Nevid, et al, 1995:19.)

Dit sou totaal ondenkbaar wees om nie ook na die werk van Sigmund Freud (1856 – 1939) in hierdie verband te verwys nie. In dieselfde tyd as Bloch, Ellis en von Kraft-Ebing het hy 'n teorie rondom persoonlikheid ontwikkel wat 'n enorme invloed op die moderne kultuur en wetenskap gehad het. Freud het geglo dat seksuele drange of

impulse die mens se belangrikste dryfveer in die lewe was. Sonder om in besonderhede daarop in te gaan, kan gemeld word dat hy in die menslike persoonlikheid 'n onderskeid getref het tussen die *id*, *ego*, en *superego*. (Nevid, et al, 1995:19,27).

Die hipotese was dat konflikte tussen die mens se seksuele drange en die omgewing geïnternaliseer word in die vorm van 'n innerlike konflik tussen twee opponerende dele van die persoonlikheid, naamlik die *id*, waar die mens se instinkte (honger, dors, seks) geleë is, en die *ego*, wat die rede verteenwoordig. Die *ego* soek na sosiaal aanvaarbare maniere om die dryf van die *id* tevrede te stel. Hierdie morele gewete van die mens word *superego* genoem. (Nevid, et al, 1995:27).

Om terug te keer na die vader van die moderne seksuologie, Iwan Bloch: Hy het besef dat 'n multidissiplinêre aanpak nodig sou wees om reg te laat geskied aan die ondersoek van die menslike seksualiteit. Hy het daarom 'n model waarin die mediese wetenskap, die biologie en die antropologie verreken is, as vertrekpunt gebruik. Die afwesigheid van die teologie, reeds in daardie stadium is opvallend.

In sy monumentale werk *Das Sexuelleben unser Zeit*, wat in 1907 verskyn het, skryf Bloch as volg: "The author of the present work...is...convinced that the purely medical consideration of the sexual life, although it must always constitute the nucleus of sexual science, is yet incapable of doing full justice to the many-sided relationships between the sexual and all other provinces of human life. To do justice to the whole importance of love in the life of the individual and in that of society, and in relation to the evolution of human civilization, this particular branch of inquiry must be treated in its proper subordination as a part of the general "science of mankind," which is constituted by a union of all other sciences – of general biology, anthropology and ethnology, philosophy and psychology, the history of literature, and the entire history of civilization" (Haeberle, 1983:3).

Dat Bloch 'n geweldige omvattende ondersoek na seksualiteit van stapel wou stuur, is baie duidelik. Indien hy dan al die vakwetenskappe en die maatskappy by hierdie studie wou betrek, kan mens nie anders as om te vra hoekom die teologie nie ook daarby betrek is nie. Dit mag wees dat die Victoriaanse eng siening van seksualiteit heelwat steun in die kerk geniet het. Bloch sou die teologie dan doelbewus uit so ondersoek gelaat het.

'n Ander moontlikheid wat die afwesigheid van die teologie as vakwetenskap by Bloch se multidissiplinêre ondersoek kan verklaar, mag wees dat die "anthropology and ethnology" waarna Bloch verwys, niks anders as Darwinisme was nie, wat uiteraard nie goed deur die kerk ontvang is nie.

Mens sou kon spekulêr hoekom die teologie so ooglopend uit die studie van menslike seksualiteit gelaat is. Hoe dit ook al sy, dit wil voorkom asof die gebrek wat daar tot vandag toe aan 'n pastorale seksuologie ervaar word, in 'n groot mate na hierdie besluit van die vader van die moderne seksuologie, Iwan Bloch teruggevoer kan word.

In 1908 het Magnus Hirschfeld die eerste tydskrif vir die seksuologie, *Zeitschrift für Sexualwissenschaft* die lig laat sien. Dit het onder andere artikels van Freud en Adler gepubliseer. Psigoanalise was dus duidelik 'n belangrike komponent van die vroeë moderne seksuologie. In 1914 het Bloch en Albert Eulenburg 'n tweede tydskrif vir die seksuologie gepubliseer as amptelike mondstuk van die "Medical Society for Sexology and Eugenics" in Berlyn. (Haeberle, 1983:4).

Bloch het ook op 21 Februarie 1913 'n vereniging vir seksuoloe in die lewe geroep, genaamd *Arztliche Gesellschaft für Sexualwissenschaft und Eugenik*. Dit was 'n oop organisasie vir mense met akademiese kwalifikasies, ook buite die mediese beroep. 'n Paar maande later is nog 'n vereniging vir seksuoloe, naamlik die *Internationale Gesellschaft für Sexulforschung* onder leiding van Albert Moll in Berlyn gestig. (Haeberle, 1983:4).

Belangrike publikasies wat die lig gesien het, was Bloch se *Sexual life of our time*, in 1907 en twee volumes wat oor prostitusie handel *Die Prostitution*, in 1912 en 1925. Reeds in 1914 skryf Hirschfeld oor homoseksualiteit onder mans sowel as vroue in sy boek *Die Homosexualität des Mannes und des Weibes*. 'n Ander standaardwerk was die *Handwörterbuch der Sexualwissenschaft* (Hand Dictionary of Sexology) wat in 1923 uitgegee is en waarvan Max Marcuse die redakteur was. (Haeberle, 1983:5).

Rolprente wat in hierdie verband vrygestel is, was onder andere *Es werde Licht*, in 1916, *Anders als die Anderen* in 1919 en 'n rolprent oor die werk van Eugen Steinach in 1923. Hierdie rolprente is almal deur Duitse en Oostenrykse maatskappye vervaardig. (Haeberle, 1983:6).

In 1919 is die eerste instituut vir seksuologie deur Hirschfeld in Berlyn in die lewe geroep. Op 6 Mei 1933, ongeveer drie maande nadat Hitler aan bewind gekom het, is die instituut deur die Nazi's afgebrand. Daar is aanvanklik aangevoer dat dit 'n teken van anti-Semitisme was. Betrokkes by die Instituut het egter aangevoer dat baie prominente Nazi's pasiënte daar was en dat die Instituut te veel van die leierskap van die Party sou geweet het. (Haerberle, 1983:7).

Opvallend is die deurslaggewende pioniersrol wat die Duitssprekende lande, Duitsland en Oostenryk gespeel het om die moderne seksuologie op die been te bring.

3.4 DIE SEKSUOLOGIE VAN DIE TWEDE WÊRELDOORLOG TOT DIE HEDE

Sedert die Tweede Wêreldoorlog het die VSA die voortou geneem met navorsing op die gebied van seksualiteit. Dit was aanvanklik veral dokter Alfred Kinsey van die Universiteit van Indiana wat met 'n uitgebreide studie van die seksgewoontes van mans en vroue begin het.

Tussen 1938 en 1949 het hy en sy kollegas met 5300 mans en 5940 vroue onderhoude gevoer. 'n Wye spektrum van vrae is aan hulle gestel, insluitende sake soos masturbasie, orale seks en seksuele omgang voor en buite die huwelik. (Nevid, et al, 1995:42)

Nevid, et al (1995:43) raak die populasiegroep en die toetsgeldigheid van Kinsey se ondersoek aan as hulle sê: "Kinsey chose not to try to obtain a random sample because he believed, plausibly enough, that a high refusal rate would wreck the chances of accurately representing the general population. Instead, he adopted a *group sampling* approach; that is, he recruited subjects from the organizations and community groups to which they belonged, such as college fraternities and sororities ... Still, Kinsey's samples must be considered unrepresentative of the general population. People of color, people living in rural areas, the elderly, the poor, and Catholics and Jews were all underrepresented in his samples".

Die uitslag van hierdie streng empiriese ondersoek na seksuele gedrag in die VSA het in twee volumes verskyn. In 1948 verskyn *Sexual behaviour in the human male*, en in 1953 verskyn *Sexual behaviour in the human female*.

Henning (1986:12) meld dat dit veral laasgenoemde publikasie was wat 'n opskudding veroorsaak het.

Belangrik vir die doel van hierdie studie is die inleiding wat Kinsey geskryf het. Haeberle (1983:8) haal dit as volg aan: "Throughout the nine years of study many hours have been spent in consultation with specialists outside this staff, particularly in the following fields: Anatomy, animal behaviour, anthropology, astronomy (statistical), biology, child development, criminal law, endocrinology, general physiology, genetics, gynecology, human physiology, institutional management, law enforcement, marriage counseling, medicine (various branches), military authorities, neurology, obstetrics, penology, psychiatry, psychoanalysis, psychology (general), psychology (clinical), psychology (experimental), public health, public opinion polls, sex education, social work, sociology, statistics, urology, venereal disease".

Ten spyte van 'n groot verskeidenheid van vakgebiede, waarvan sommige soos astronomie en die militêre geen ooglopende raakvlak met seksualiteit het nie, ontbreek die Teologie steeds.

Dit is tog belangrik om vir die aard van hierdie studie te verwys na die feit dat Helmut Thielicke, Professor in Dogmatiek te Hamburg, sy standaardwerk "The Ethics of Sex" in 1964 gepubliseer het. Hierdie werk het verskeie sake aangespreek, insluitende homoseksualiteit, abortsie, sterilisasie, prostitusie en pornografie.

As mens in aanmerking neem dat die seksuologie sedert die Verligting totaal oorheers is deur die Duitssprekende wêreld, dan is dit ook nie verbasend dat wat die Teologiese Etiek aanbetref, die leiding op seksuele gebied deur 'n Duitse teoloog geneem is nie.

Die persone wat na Kinsey die toneel van die seksuologie oorheers het, was die egpaar William Masters, 'n ginekoloog, en Virginia Johnson, 'n sielkundige. Henning (1986:12) meld dat hulle vanaf 1954 uitgebreide en noukeurige fisiologiese ondersoeke op vrywillige egpare tydens al die fases van seksprikkeling en -koppeling uitgevoer het. In 1966 verskyn hulle eerste boek, *Human sexual response*, en in 1970 verskyn *Human sexual inadequacy*. Albei hierdie boeke was blitsverkopings – nie net onder medici nie, maar ook onder die publiek.

Die aard en inhoud van Masters en Johnson se eerste studie word saamgevat in die woorde van Jehu (1979:12) as hy sê: "The aim of the investigation was to discover

what physical reactions develop as the human male and female respond to effective sexual stimulation. Over almost a decade, more than 10 000 orgasms were studied in 694 volunteers of both sexes, aged 18-89 years, ... Their reactions during sexual arousal and orgasm were observed, monitored physiologically, and sometimes filmed. A variety of stimulation was used, including masturbation and sexual intercourse, as well as artificial coitus with a penislike instrument made of transparent plastic through which internal vaginal reactions could be observed and filmed”.

Op die buiteblad van hulle tweede boek (1970) word die aard, doel en gevolgtrekking van hulle tweede ondersoek as volg saamgevat: “The innovative program described in this remarkable book revolutionizes the treatment of sexual dysfunction ... The authors stress that there is no uninvolved partner when sex is a problem. Therefore they treat both partners even if only one appears to be sexually dysfunctional ... The key to this unprecedented record is the role of the dual therapy team; ... it takes both a man and a woman therapist to treat a couple effectively. Masters and Johnson estimate that one-half of the marriages in the United States are threatened by sexual dysfunction”.

Hoe eienaardig dit ookal mag klink, is die volgende belangrike navorsing rondom seksualiteit deur die Playboystigting gedoen. Die resultate is in 1974 deur Morton Hunt in sy boek *Sexual Behaviour in the 1970's* gepubliseer. Hierdie ondersoek het die verandering in seksuele gedrag in die VSA in die tyd tussen Kinsey en die vroeë 1970's ondersoek. (Nevid, et al, 1995:43).

Die teikenpopulasie is gekies uit 24 stede in die VSA en kan nie as 'n verteenwoordigende steekproef beskou word nie. Hierdie *Playboy of Hunt* ondersoek het heelwat veranderinge gevind wat plaasgevind het sedert Kinsey se verslag. Die verskille het hoofsaaklik rondom voorhuwelikse seks, orale seks en die lengte van seksuele omgang tussen getroudes gesentreer. (Nevid, et al, 1995:44).

Die mees omvattende ondersoek rakende homoseksualiteit het in 1978 die lig gesien. Dit is deur Bell en Weinberg gedoen en is getiteld: *Homosexualities: A Study of Diversities Among Men and Women*. Die studie het gefokus op die lewenstyle en seksuele praktyke van homoseksuele en is gedoen deur met homoseksuele onderhoude te voer. (Poorman, 1988:246).

Die mees resente ondersoek na seksuele gedrag is die sogenaamde Janusverslag. Hierdie ondersoek is gedoen deur Samuel Janus en sy vrou, Cynthia, en het

plaasgevind tussen 1988 en 1992. Die teikenpopulasie was mense ouer as 18 en het bestaan uit 1347 mans en 1418 vrouens wat 'n vraelys anoniem voltooi het. Die vraelys het 'n groot verskeidenheid van seksuele gedrag en houdings ondersoek. (Nevid, et al, 1995:44).

Uit hierdie verslag het geblyk dat dit vir mense oor die algemeen belangrik is dat daar 'n liefdesverhouding moet wees tussen die mense wat seksuele omgang het. Om romanties te wees is ook deur hulle uitgewys as 'n baie belangrike komponent van seksualiteit. (Nevid, et al 1995:204).

Sedert die Middeleeue en die Victoriaanse era het die seksuologie groot veranderings ondergaan en kan dit as 'n vakwetenskap in eie reg beskou word. By baie universiteite word dit ook as vak doseer – hoofsaaklik by mediese skole.

Wat die Teologie betref, uitgesonderd die Teologiese Etiek, is die studie van menslike seksualiteit egter nog 'n braakveld. Vir die kerk moet dit egter nie net oor die "reg en verkeerd" van seksualiteit gaan nie (dit is uiteraard ook baie belangrik). Die "dat" en die "hoe" daarvan moet ook aangespreek word. Die mens in sy nood, ook wat sy seksuele nood betref, moet deur die kerk bedien word.

Die geskiedenis van die seksuologie kan skematies as volg voorgestel word:

Tyd	Bron / persoon	Belangrikheid vir die seksuologie
"In die begin"	Die Bybel	God skep die mens as geslagtelike wese. Etiese riglyne oor seksualiteit, kwessies van toepassing op die seksuologie.
400 vC	Hippocrates, Plato, Aristoteles	Ondersoek seksuele response, disfunksies, kontrasepsie, aborsie.
400 nC	Vatsayana	Skryf eerste sekshandleiding met illustrasies getiteld <i>Kama Sutra</i> .
400 nC	Augustinus	Sien seksuele omgang as oersonde.
800 nC	Islamiete	Sistematiseer bestaande kennis oor seksualiteit.
1525	Martin Luther	Sê die Rooms Katolieke Kerk die stryd aan oor hulle siening van seksualiteit.
1540	Johannes Calvyn	Sê seks is nie net vir voortplanting, maar ook vir versterking van huweliksband en ontspanning.
1837	Koningin Victoria	Kom aan bewind. Lei 'n tydperk in waarin seksualiteit as 'n absolute taboe beskou word.
1850	Dr White	Vir die eerste keer word klasse aan mediese studente gegee met 'n swanger vrou as "proefkonyn".
1897	Dr Havelock Ellis	Stel ensiklopedie saam oor seksualiteit.
1907	Dr Iwan Bloch	Die publikasie van sy boek <i>Das Sexualleben unserer Zeit</i> verskyn, waarin hy 'n multidissiplinêre aanpak vir die seksuologie bepleit
1908	Magnus Hirschfield	Hy gee die eerste tydskrif vir die seksuologie uit, naamlik <i>Zeitschrift für Sexualwissenschaft</i> .
1913	Iwan Bloch	Die eerste vereniging vir seksuoloë, <i>Ärztliche Gesellschaft für Sexualeforschung</i> word gestig.
1916		Die eerste rolprent oor seksualiteit, <i>Es Werde Licht</i> word vrygestel.
1919	Magnus Hirschfield	Die eerste Instituut vir seksuologie word in Berlyn in die lewe geroep.
1948	Alfred Kinsey	Sy eerste verslag, saamgevat in die boek <i>Sexual Behaviour in the Human Male</i> word uitgegee.
1953	Alfred Kinsey	Sy tweede verslag, <i>Sexual Behaviour in the human female</i> word uitgegee.
1964	Helmut Thielicke	Publiseer <i>Ethics of Sex</i> .
1966	Masters en Johnson	Publiseer hulle eerste verslag in die boek <i>Human Sexual Response</i> .
1970	Playboystigting, Morton Hunt	Gee verslag uit in boek <i>Sexual behaviour in the 1970's</i> , 'n ondersoek oor die verandering in seksuele gedrag sedert die Kinseyverslag.
1978	Bell en Weiberg	'n Verslag oor die mees omvattende studie nog oor homoseksuele se lewenstyle en seksuele praktyke.
1993	Janus en Janus	Reik die Janusverslag uit wat 'n omvattende ondersoek was na 'n groot verskeidenheid van seksuele gedrag en houdings daarvoor

Tabel 1 Geskiedenis van die seksuologie

HOOFSTUK 4

4 SEKSUALITEIT EN SEKSUOLOGIE

4.1 WAT IS SEKSUALITEIT?

Die term *seksualiteit* verteenwoordig 'n baie breë spektrum van sake. Seksualiteit is by elke mens ingeskape. Baie belangrik is die opmerking van Heyns (1986:156) in hierdie verband as hy sê: "n Mens is nie los van sy geslagtelikheid nie, ... soos geslagtelikheid van die begin af met die menssyn gegee is, so behoort dit ook tot die wese van die menssyn. Dit is nie 'n randverskynsel wat tot die periferie van sy bestaan behoort nie, *dit maak deel uit van die skopus van sy bestaan*". (Eie kursief).

Dit is die bedoeling van die skrywer dat hierdie baie belangrike beginsel, naamlik dat seksualiteit deel van die skopus van die mens uitmaak, in hierdie studie gereflekteer sal word.

Die mens ontdek reeds sy seksualiteit tydens sy babajare en dit vorm 'n integrale deel van sy lewe, selfs tot in die ouderdom.

Sake soos geslagtelike ontwikkeling, liefkosing, masturbasie, seksuele omgangsposisies en nog baie meer kom onder die term *seksualiteit* tuis. Seksuele afwykings, buite-egtelikheid en prostitusie sal ook onder die breë spektrum van seksualiteit sorteer. Dit is daarom noodsaaklik om met 'n studie oor die pastorale seksuologie by 'n teologies-eties regverdigbare definisie van seksualiteit uit te kom.

Albee (Albee, et al,1983:149), onderskei tussen normale seksualiteit, abnormale seksualiteit, onvolwasse seksualiteit en verantwoordelike seksualiteit. Hy sê dat normale seksualiteit vrywillig geskied; dat dit genot verskaf en dat dit die persoonlikhede van die betrokke persone verryk. Abnormale of onvolwasse seksualiteit geskied normaalweg nie vrywillig nie. Dit is oor die algemeen degraderend van aard, word meestal nie geniet nie en gaan met misbruik gepaard. In teenstelling hiermee word verantwoordelike seksualiteit gekarakteriseer deur selfrespek en 'n ware omgee vir die ander persoon.

Alhoewel daar grootliks met hierdie onderskeid saamgestem kan word, het dit ook leemtes. Mens sou byvoorbeeld kon sê dat sado-masochisme beoefen kan word op 'n vrywillige grondslag en dat dit selfs – hoe vreemd dit ook al mag klink – vir die betrokke partye genot mag verskaf. Dit sou egter nie as normale seksualiteit beskryf kon word nie. Natuurlik sou mens ook moet vra hoe vrywillig 'n persoon by iets soos sado-masochisme, wat 'n seksuele afwyking is, betrokke kan wees

Poorman (1988:1) definieer seksualiteit baie breed as die mens se behoefte aan kontak, warmte, teerheid of liefde. Alhoewel gesonde seksuele gedrag aan hierdie voorwaardes gemeet behoort te word, is die beskrywing te wyd. 'n Mens sou hierdie eienskappe byvoorbeeld ook van toepassing kon maak op die gesonde verhouding wat daar tussen 'n ouer en sy kind behoort te wees.

Poorman (1988:3) verwys ook na 'n definisie wat Goldstein vir normale seksuele gedrag bied. Hy sê dat normale seksuele gedrag enige seksuele daad tussen twee volwassenes is waarvoor hulle eenstemmigheid het, wat sonder geweld geskied, en wat privaat plaasvind, sonder dat daar onvrywillige observeerders teenwoordig is.

Weer eens is daar baie elemente van hierdie definisie waarmee akkoord gegaan sou kon word. Die probleem is egter dat hy normale seksualiteit koppel aan volwassenes in die algemeen en nie onderskei tussen geslagte nie. Dit laat die ruimte vir homoseksuele verhoudings. (In hoofstuk agt sal die skrywer meer in besonderhede oor die kwessie van homoseksualiteit binne die pastorale terapie ingaan). Wanneer observeerders gekwalifiseer word as "onvrywillig", impliseer dit dat vrywillige observeerders wel mag by wees wanneer ander seksueel verkeer. Die gaping vir seksuele omgang in groepe word daardeur oop gelaat. Ofskoon dit waarskynlik nie is wat Goldstein sou wou impliseer nie, moet hierdie leemte in sy definisie tog uitgewys word.

Heyns (1986:152) stel dit dat seksualiteit geslagtelikheid in aksie is, met die liefde as norm. Hy dui ook drie doelstellings vir seksualiteit aan, naamlik *prokreasie*, *rekreasie* en *partisipasie*.

Dat seksualiteit met *prokreasie*, oftewel voortplanting te doen het, spreek van self. Dit is die Godgegewe manier om die opdrag wat die mens in Genesis 1:28 ontvang het uit te voer. Seksualiteit mag egter nie, soos dit die siening van die Rooms Katolieke Kerk is, tot prokreasie beperk word nie (vgl. Esterhuysen, 1980:22). So 'n siening van

seksualiteit weerspieël 'n Victoriaanse siening van seksualiteit en kom dikwels vanuit 'n dualistiese mensbeskouing.

McGee (1983:18,19) spreek homself baie sterk teen so 'n siening van seksualiteit uit as hy sê: "n Ander strategie van Satan is om te suggereer dat seks onrein is en slegs tot voortplanting beperk moet word. Baie "godsdienstige" mense verafsku seks as onrein en vuil. Tog is seks deur God geskep en niks wat Hy geskep het, is onrein nie. Die seksuele verhouding tussen 'n man en sy vrou is heilig. Moet u nie deur Satan laat mislei nie".

Wanneer prokreasie sonder rekreasie en partisipasie gepaard gaan, is daar bykans geen onderskeid tussen menslike en dierlike seksualiteit nie.

Seksualiteit het ook *rekreasie* in die oog. Dit is waarskynlik die doelstelling van seksualiteit wat óf deur die kerk ontken is, óf eenvoudig dood geswyg is. Weer eens moet die skuld hiervoor voor die deur van 'n dualistiese mensbeskouing gelê word. Die sonde van seksualiteit buite die huwelik is dikwels deur die kerk beklemtoon, sonder om ook op die noodsaaklikheid daarvan binne die huwelik, ook wat genot en rekreasie betref, te wys.

Wanneer seksualiteit egter in rekreasie opgaan, sonder om prokreasie en partisipasie deel daarvan te maak, is dit ook 'n ontaarding van dit wat God met seksualiteit bedoel het. Dit gee aanleiding tot 'n hedonisme waar die mens tot niks meer nie as 'n seksuele objek gedegradeer word. Beplande kinderloosheid, in verontagsaming van God se opdrag om die wêreld te vul, is maar nog een van vele gevolge van 'n eensydige beklemtoning van die rekreatiewe aspek van seksualiteit.

Partisipasie het met deel te doen. Mense wat in 'n seksuele verhouding betrokke is, moet ook die lewe as geheel met mekaar deel. Kommunikasie speel onder andere 'n belangrike rol in partisipasie as doelstelling van seksualiteit.

Die man vul die vrou aan en die vrou vul die man aan. Dit is waar in die algemeen, maar meer spesifiek nog wat seksualiteit betref. Louw (1983:124) verwoord hierdie aspek van partisipasie as volg: "Seksualiteit is die totale belewing van myself as 'n psigosomatiese wese wat hunker na 'n affektiewe, kognitiewe, konatiewe, fisiese en geestelike eenheid met iemand van die teenoorgestelde geslag. Dit word 'n wyse van

selfverstaan binne die spesifieke man-vrou-verhouding, 'n eksistensiële aangeleentheid wat die mens laat hunker na aanvulling en liefde”.

Wanneer seksualiteit eensydig opgaan in hetsy prokreasie, rekreasie of partisipasie, het ons te doen met 'n karikatuur van dit wat God aanvanklik bedoel het toe Hy seksualiteit as wesenseienskap in die mens geskep het. Wanneer die balans tussen hierdie doelstellings vir seksualiteit gehandhaaf word, kom mens na aan 'n teologies-eties regverdigbare siening van seksualiteit.

Alhoewel dit die mening van die skrywer, op grond van die Woord van God is dat die geslagsdaad (*koïtus*) net binne die huwelik, tussen twee persone van die teenoorgestelde geslag moet geskied, is seksualiteit as sulks, 'n veel wyer begrip. Soos reeds aangedui raak dit ook sake wat buite die huwelik is. Sake soos geslagsontwikkeling, liefkosing, hofmakery, ensovoorts. Dit raak ook afkeuringswaardige sake soos prostitusie, buite-egtelikheid en kindermolestering – om maar net 'n paar te noem.

Die skrywer sou seksualiteit wou definieer as:

Daardie ingeskape geslagtelikheid van die mens, fisies en psigies, wat sy totale lewensloop, in al sy ontwikkelingsfases omspan. Dit behels onder andere 'n geslagtelike drang om fisies en emosioneel aan iemand te behoort en vind sy hoogste vervulling in geslagsgemeenskap tussen twee mense van die teenoorgestelde geslag binne die huwelik. Dit stel prokreasie, rekreasie en partisipasie ten doel.

Nelson (in Albee, et al, 1983:129) beskryf die aard en doel van seksualiteit op 'n manier waarmee die skrywer homself wil assosieer, as hy sê: “Our sexuality is intended to be a language of love. Our sexuality is God’s way of calling us into communion with others through our need to reach out, to touch, and to embrace – emotionally, intellectually, physically. It is God’s beckoning us into the communion of love”.

4.2 'n DEFINISIE VAN SEKSUOLOGIE

Haerbele (1983:2) stel dit kort en bondig dat die seksuologie 'n teoretiese studie van seks is. Gouws (et al, 1979:268) definieer dit as: “Die wetenskaplike studie van die fisiologiese en psigologiese aspekte van seksuele gedrag”.

Hierdie definisies se bondigheid veroorsaak dat ander belangrike aspekte van die seksuologie nie ter sprake kom nie. Mens sou onder seksuologie onder andere ook moes verstaan die studie van die terapeutiese intervensie by seksuele afwykings en seksuele disfunksie. Die rol wat etiek speel in die seksuologie behoort ook aan die orde te kom.

Martin (1993:514) raak sommige van hierdie sake aan as sy die seksuologie (gespel *seksologie*) definieer as: "die studie van seksuele aangeleenthede, insluitend anatomie, fisiologie, gedrag en tegnieke".

Kaplan (1987:4) sê onder andere: "Sex therapy may employ all these various forms of psychotherapeutic interventions which are conducted in the doctor's office. However in sex therapy these are used in conjunction with prescribed sexual tasks which the couple practises in the privacy of their bedroom. It is the integrated use of systematically structured erotic experiences together with psychotherapeutic exploration of each partner's unconscious intra-psychic conflicts, as well as of the subtle dynamics of their interactions, which constitutes the unique feature and basic concept of sex therapy".

In hoofstuk 3 is daarop gewys hoe leidende figure in die seksuologie soos Bloch en Kinsey baie klem gelê het op die feit dat die seksuologie 'n multidissiplinêre aanpak behoort te hê. In die soeke na 'n definisie van die seksuologie moet hierdie aspek ook verreken word.

Dit spreek vanself dat die studie van die seksuologie wetenskaplik gedoen moet word – hoofsaaklik op 'n deduktiewe manier. Die gevaar wat subjektiwiteit vir die seksuologie inhou, kan groot wees. Bevindinge moet daarom verifieerbaar wees.

Dit mag teenstellend klink, maar hoewel die seksuologie objektief bestudeer moet word, is die mens se beleving van sy of haar seksualiteit uiteraard subjektief. Seksuologie kan dus onder andere gesien word as 'n objektiewe studie van die mens se subjektiewe seksuele ervaring.

'n Multidissiplinêre aanpak vir die seksuologie is essensieel. Die mens is na sy totaliteit betrokke by sy seksualiteit. Daar is reeds gewys daarop dat seksualiteit tot die skopus van menswees behoort.

By seksualiteit, en daarom dikwels ook met probleme op seksuele gebied, is daar 'n mediese komponent betrokke. Baie seksuele probleme mag fisiologies, anatomies of chemies van oorsprong wees. Daarom is die mediese kennis van die algemene praktisyn, psigiater, ginekoloog en uroloog onontbeerlik.

Seksualiteit het ook 'n sielkundige of emosionele komponent. Affektiewe versteurings en psigopatologie het uiteraard 'n baie negatiewe invloed op seksualiteit. Sielkundiges en psigiaters het hier 'n baie belangrike rol te speel.

Die huwelik is egter in die eerste plek 'n instelling van God (Genesis 2). Die huwelik het dus wat sy oorsprong betref 'n religieuse konnotasie – selfs in gevalle waar huweliksmaats God nie ken nie, of hierdie religieuse konnotasie sou wou ontken. Die Bybel is ook vol uitsprake oor wenslike en onwenslike seksuele verhoudings. Die teologiese etiek het ook reeds 'n onontbeerlike bydrae tot die gebied van seksualiteit gelewer.

Mense se skuldgevoelens, hetsy oor sake waarvoor hulle skuldig behoort te voel, of sake waarvoor hulle onnodig skuldig voel, het 'n verwoestende invloed op hulle seksuele verhoudings en huwelike in die algemeen. Dit is onder andere op hierdie gebied waar die pastor die verskil tussen nodige en onnodige skuldgevoelens kan aandui. Daar waar berou is oor sonde, kan hy ook die vergifnis van sonde verkondig (1 Johannes 1:7-9), asook die nuwe verhouding waarin dit die persoon met die Here plaas (2 Korintiërs 5:17). Predikante het dus ook 'n prominente rol in die seksuologie te speel.

Die lys van betrokkenes sal na beroepe soos maatskaplike werkers, verpleegsters, sosioloë, en baie meer uitgebrei kan word. Die punt is egter dat dit uiters noodsaaklik is dat seksuologie 'n baie meer multidissiplinêre, en soms selfs interdissiplinêre aanpak sal moet kry as wat huidiglik die geval is.

Dit is noodsaaklik dat die terapeutiese intervensie wat plaasvind in die seksuologie en die metodiek daarvan ook bestudeer moet word. Uiteraard moet die effektiwiteit daarvan getoets word. Dit mag egter nie ontaard in 'n kwessie van dat "dit wat werk" as die norm aanvaar word nie. Dit sal die seksuologie in pragmatisme laat verval. Die etiese aspekte van die terapieë moet dus duidelik verreken word.

Die skrywer sou op grond van die beredenering in die bostaande paragrawe die volgende definisie vir die seksuologie wou aanbied:

Die eties-regverdigbare, interdissiplinêre wetenskaplike studie van die fisiologiese, psigologiese, sosiale en religieuse aspekte van seksuele gedrag en seksuele terapie.

Mens sou egter nie kon konkludeer dat as die beoefening van die seksuologie nie eties-regverdigbaar is nie, dit nie as seksuologie beskou kan word nie. Daar is praktyke binne die seksuologie, wat in ander hoofstukke uitgewys sal word, wat nie eties-regverdigbaar is nie. Dit plaas sulke praktyke dan nie buite die seksuologie nie. Dit spreek egter vanself dat die pastorale seksuologie nie anders gegrond kan word as in die teologiese etiek nie.

4.3 DIE MENSLIKE GESLAGSORGANE EN SEKSUELE ONTWIKKELING

4.3.1 Geslagsontwikkeling

Die geslagtelike ontwikkeling van die mens is 'n saak wat 'n studie op sy eie vereis. Hier kan daar dus net baie kursories na die saak gekyk word. Die beginsels wat na vore kom in die geslagtelike ontwikkeling van die mens is egter van kardinale belang – ook ter wille van die bevindinge van hierdie studie. Daar sal ook in van die volgende hoofstukke terug verwys word na die beginsels wat hier neergelê word.

Geslagtelike ontwikkeling is 'n lewenslange proses. Trouens, dit begin reeds voor geboorte 'n aanvang te neem. Poorman (1988:27) stel dit dat geslagsontwikkeling reeds by bevrugting begin. Sy sê: "It is not possible to isolate sexuality as a separate stage of development, since it involves a complex interplay of biological, psychologic, and sociocultural influences that make each person unique".

Vanaf geboorte tot met die ouderdom van een jaar word belangrike posisionering gedoen ten opsigte van geslagsidentifikasie. Poorman (1988:31) wys byvoorbeeld op 'n geval waar 'n babaseuntjie berispe word omdat hy sy tandering oor sy hand trek, omdat hy dit kan breek. 'n Dogtertjie wat presies dieselfde gedoen het, het aanmoediging van haar ouers ontvang, omdat sy dan so oulik sou wees om 'n

armband van haar tandering te maak. Dit wys ook op die belangrike rol wat die eerste ongeveer drie jaar in die vorming van geslagsidentifikasie inneem.

Poorman (1988:31) wys ook op die fisiese ontwikkeling in hierdie vroeë stadium as sy sê: "Infants are biologically capable of experiencing pleasant, orgasmiclike sensations. Males are not only capable of but have frequent erections".

Die tydperk van geboorte tot die ouderdom van 1 jaar word deur Freud die *orale fase* genoem. Kenmerkend van hierdie stadium is dat plesier deur die mond verkry word, onder andere deur te eet. In hierdie tyd kry die kind sy tande en byt hy alles – dikwels ook ander mense. Die mond is die erogene zone en die libido word bevredig deur die inname van voedsel. (Du Toit, et al, 1988:24).

Die tydperk van 1 tot 3 jaar word deur Freud die *anale fase* genoem. Die inname van voedsel lei tot spanning en deur die ontlasting volg verligting, wat 'n aangename gevoel verskaf. (Du Toit, et al, 1988:24).

In hierdie anale fase, asook in die daarop volgende *uretrale fase* (3 jarige ouderdom) leer die kind sy toiletmaniere. Die belangrikste betekenis van hierdie fase is die ontdekking van die kind se geslag. Die seuntjie ontdek dat hy 'n penis het en die dogtertjie ontdek dat sy nie een het nie. Freud se teorie is dat sy dan as gevolg daarvan lewenslank aan penisjaloesie lei. (Du Toit, et al, 1988:25).

Beigel en Johnson (1980:96,97) verwys na gevalle van urolagnia wat na hierdie stadium teruggevoer kan word, as gevolg van die verkeerde hantering van die onderrig in toiletmaniere deur die ouers, of die verkeerde interpretasie daarvan deur die kleuters.

In die ouderdomsgroep van drie tot ses jaar is kinders nuuskierig en ondersoekend en speel graag "dokter-dokter". Freud noem dit die *falliese fase*. Seksuele gevoelens word deur masturbasie bevredig en die erotiese verbeeldingslewe van die kind maak die pad oop vir die koms van die *Oedipuskompleks*.

Puberteit is die tyd waarin die meeste fisiese geslagsveranderings ondergaan word. Die meeste veranderings in dogters vind plaas tussen agt en dertien jaar, terwyl seuns tussen tien en sestien jaar die meeste veranderings ondergaan (Papalia & Olds, 1981:344, 345).

Die menarche, die begin van menstruasie, dui op naderende seksuele volwassenheid by die dogter. Die vorming van sperma kom voor by seuns en hare begin groei op die geslagsdele van albei geslagte. Daarmee saam vergroot die geslagsdele, seuns se stemme breek en dogters se borste ontwikkel (Papalia & Olds, 1981:345).

Henning (1986:19) wys daarop dat hierdie liggaamlike veranderings, wat ook hormonale skommelings insluit, traumaties vir die adolessent mag wees en dat ouers hier 'n baie belangrike rol te speel het, sodat die adolessent nie as gevolg van hierdie ingrypende geslagtelike veranderings die huwelik met negatiewe bagasie betree nie.

Tydens vroeë volwassenheid gaan baie mense verhoudings aan, trou of woon saam. Dit spreek van self dat hulle dan seksueel aktief is. Papalia & Olds (1981:410) dui op die ingrypende rol wat seksuele ontwikkeling op volwassenes, spesifiek vrouens, het as hulle sê: "For some forty years of a woman's life – from about 12 until 50 – her body undergoes marked fluctuations of hormonal levels in connection with the menstrual cycle ... Various studies have reported that anywhere from 15 to 95 percent of women experience depression, irritability, anxiety, and low self-esteem during the days immediately preceding menstruation".

Middeljarige vroue ervaar 'n menopouse. Die menopousale jare begin ongeveer op 45 en duur vir agt tot twaalf jaar. Simptome wat oor die algemeen met die menopouse geassosieer word is warmgloede, sweet, hoofpyne, slaaploosheid, depressie, moegheid, angstigheid en hartkloppings. (Poorman, 1988:49).

Met die ouderdom saam kom daar ook veranderings wat seksualiteit betref. Die man kry nie meer so maklik 'n ereksie nie en die frekwensie van ejakulering neem ook af. (Jehu, 1979:55). LoPiccolo (in Albee, et al, 1983:50) noem ook dat meer stimulasie met die hand nodig is by ouer mense om 'n ereksie te verkry as andersins.

Heiman en LoPiccolo (1996:103) noem dat die effek wat ouderdom op seksualiteit het, deur beide fisiese en psigiese faktore bepaal word. As 'n vrou byvoorbeeld glo dat sy seksueel minder reaktief is, bloot omdat sy ouer word, sal sy ook minder seksueel reaktief word, bloot om psigologiese redes. Hierdie vermindering in seksuele reaksie, is die gevolg van 'n kulturele mite, aangesien navorsers, waaronder Alfred Kinsey, bevind het dat vroue eers hulle kruin van seksuele vervulling in hulle laat dertigs bereik. Daarna neem dit baie geleidelik af.

Die verandering in vrou se seksualiteit as gevolg van ouderdom sentreer hoofsaaklik rondom die verminderde produksie van vroulike hormone – meer spesifiek estrogeen. (Heiman en LoPiccolo, 1996:103).

Die reaksie wat mense teenoor seksuele veranderinge as gevolg van veroudering behoort te hê word baie goed deur Kaplan (1995:296) saamgevat as sy sê: "In actual fact, sex is one of the last biological functions to fall prey to the aging process, and there are countless older people who are retired, who are grandparents, who are wearing hearing aids or reading glasses, and even some who are confined to wheelchairs who are still enjoying making love".

Dit is dus duidelik dat geslagtelike ontwikkeling 'n lewenslange proses is – van bevrugting tot die graf. Die fase van seksuele ontwikkeling waarin die mens verkeer is baie belangrik om in gedagte te hou binne 'n terapeutiese situasie. Die seksuele ontwikkelingsfase waarin die persoon verkeer mag bydraend wees tot sy probleem of tot die oplossing van daardie probleem.

4.3.2 Die geslagsorgane van die man.

Die man se geslagsdele is deur die eeue gesien as die intiemste en belangrikste deel van sy liggaam. Die gebruik in die Ou Testamentiese tyd was daarom om jou hand op iemand se geslagsdele te plaas wanneer jy teenoor hom 'n eed gesweer het.

In Genesis 47:29 lees ons dat Jakob vir Josef sê: "Bewys my nog 'n laaste guns. Sit jou hand onder my heup en beloof dat jy my met liefde en eerbied sal behandel en my nie in Egipte sal begrawe nie" (Bybel, 1983).

Om te sê: "Sit jou hand onder my heup" is net 'n sagter manier om te sê: "Plaas jou hand op my geslagsdele" (Holtzhausen & Stander, 1996:55; Calvyn, 1979:2).

Teen hierdie agtergrond, naamlik die belangrikheid wat manlike geslagsorgane in die Bybel inneem, word daar nou oor die samestelling van die man se geslagsorgane besin.

Die man se geslagsorgane is hoofsaaklik uitwendig. In die skrotum waarin die twee testes hang, is die kern van die man se manlikheid. Omdat die man se sperma vir

temperatuurskommelings gevoelig is, hang die testes buite die liggaam (Lumley, et al, 1969:154).

Die testes het twee funksies: hulle produseer sperma en hulle skei die manlike hormoon, testosteroon in die bloedstroom af. Die manlike hormoon word reeds afgeskei wanneer die seuntjie in sy moeder begin groei. Dit bepaal dan ook die rigting van sy geslagtelike ontwikkeling (Henning, 1986:28).

Vanaf elke testis beweeg die sperma deur 'n dun saadbuisie (*vas*) dieper die bekken in. Daar word dit naby die prostaat en ander sekskliere in twee spermsakkies (*ampulla*) gestoor. Tydens die man se orgasme trek al die kliere gelyk saam in golwe wat die semen deur die penis uitskiet. Dit staan as ejakulasie bekend. (Holtzhausen & Stander, 1996:56).

Die penis is die manlike geslagsorgaan waardeur sowel urine as semen uitgelaat word. Die penis verskil in grootte van man tot man. Dit verskil ook volgens die man se seksresponsiklus. In die rustende staat is dit klein en sag en omtrent vyf tot tien sentimeter lank. Wanneer dit styf is, is dit vyftien tot twintig sentimeter lank. (Henning, 1986:29).

In Esegïel 23 lees ons van die ontrou van die volk Israel. Hulle word vergelyk met 'n prostituut. In Esegïel 23:20 word daar dan gepraat van die man se penis as daar staan: "Sy het gesmag na die wellustelinge onder hulle wat so goed bedeed was soos donkiehingste en perdehingste" (Bybel, 1983).

Wanneer die man seksueel geprikkel word, word die penis met bloed gevul sodat dit styf word en regopstaan. Dit word 'n ereksie genoem. Die penis bestaan uit drie kolomme van sponsagtige weefsel en die uretra (urienbuis) gaan deur die middelste een. (Lumley, et al, 1969:153).

Die uretra loop deur die penis vanaf die blaas na buite en dit word, soos genoem, ook vir die uitskiet van saad tydens gemeenskap gebruik. By die nek van die blaas is daar 'n kleppie wat dit tydens ejakulasie afsluit sodat die saad nie in die blaas kan beland nie. (Henning, 1986:30).

Die kop of die glans van die penis (*glans*) is baie sensitief en word deur die voorhuid toegehou. Wrywing van die glans tydens omgang stimuleer die uitwerping van semen.

Onder die urinebuis se opening aan die punt van die penis is 'n voutjie in die vel, die frenulum, wat die sensitiefste deel van die penis is. (Holtzhausen & Stander, 1996:59).

Die Here het met Abraham 'n verbond aangegaan, waarvan die besnydenis die teken was. In Genesis 17:9-12a,14 lees ons: "Verder het God vir Abraham gesê: "Jy moet my verbond nakom, jy en jou nageslag en al hulle geslagte. Dit is my verbond wat moet geld vir jou en jou nageslag: elke lid van die manlike geslag onder julle moet besny word. Julle moet besny word aan die voorhuid. Dit is die verbondsteken tussen My en julle: elke seun onder julle van ag dae oud moet besny word ... Elke lid van die manlike geslag wat nie besny is nie, moet van sy volksgenote afgesny word. Hy het my verbond verbreek". (Bybel, 1983).

Die besnydenis van die manlike lede van die Israëliete was dus 'n chirurgiese verwydering van die voorhuid.

In die Nuwe Testament word gesê dat die besnydenis nie meer nodig is nie (Galasiërs 5:12). Volgens Kolossense 2:11,12 is die besnydenis deur die doop vervang. (Hendriksen, 1979:116).

'n Baie belangrike klier wat deel vorm van die man se voortplantingsorgane, is die prostaatklier. Dit vervaardig addisionele saadvloeistof en bevat die senuwees wat die styfword van die penis beheer. Dit is tussen die blaas en die basis van die penis geleë en omvou die buis wat die urine van die blaas af vervoer. (Hooper, 1993:186).

Soms vergroot die prostaatklier as gevolg van chroniese infeksie of deur gewasvorming. Henning (1986:172) noem dat te min seksuele omgang ook 'n rede mag wees vir prostaatprobleme. Die vergroting van die prostaat veroorsaak dat die urienbuis net onder die blaas toegedruk word, sodat die man nie kan urineer nie. Dit mag lei tot 'n verwydering van die prostaat. (Henning, 1986:30).

Henning (1986:173) sê egter: "Die ontlading tydens orgasme is nog die beste metode om infeksie uit die prostaat te kry...".

Die eerste kliere wat reageer wanneer 'n man seksueel geprikkel word, is die Cowperkliere. Dit laat 'n paar druppels gladde vloeistof in die uretra vry. Hul afskeiding dra by tot die seminalevloeistof, maar in 'n minder mate as die prostaatklier of seminale vesikels. (Martin, 1993:94).

4.3.3 Die geslagsorgane van die vrou.

Henning (1986:19,20) beskryf die vroulike liggaam op 'n heel digterlike wyse as hy sê: "Min skeppings kan mooier wees as die vroueliggaam: sag en soepel, geheimsinnig, aanloklik en tog so prakties saamgestel. Die dele daarvan skakel op 'n vooraf geordende en doeltreffende ontwerpplan inmekaar om 'n volmaakte eenheid te vorm".

Daar kan tussen die vrou se uitwendige en inwendige geslagsorgane onderskei word.

Wat die uitwendige geslagsorgane betref, is daar oor die bekkenbeen 'n sagte haarkussing wat die skaamheuwel genoem word. Dan is daar die vulva-gedeelte of skaamlippe. Verskeie organe is hier saamgegroepeer. Die opsigtelikste hiervan is die *labia majora*, of groot skaamlippe. Die skaamlippe swel wanneer die vrou seksueel geprikkel word. (LaHaye & LaHaye, 1978:63).

Binne in die skaamspleet lê die *labia minora*, of klein skaamlippe, wat baie fyn membrane by die opening van die vagina is. Die labia minora skei 'n stof af wat sebum heet wat help om die vagina te smeer (Hooper, 1993:187). Die vrou se urienopening is onder die klitoris, net bo die vagina. 'n Bietjie dieper na agter is die maagdevlies, of himen.

Die klitoris (afkomstig van die Griekse woord *kleitoris*, wat toegevou beteken), is heel bo-aan die skaamspleet. Dit lyk bykans na 'n miniatuur van die man se penis en is net so gevoelig vir seksprickeling. Net soos die penis in grootte wissel, is dit ook die geval met die klitoris. Tydens die seksrespons-siklus word die klitoris ook groter en stywer. Direkte of indirekte stimulering van die klitoris is noodsaaklik vir die vrou om 'n orgasme te ervaar. Dit kan as die belangrikste erotiese orgaan van die vrou beskou word. Behalwe vir 'n koppie, het die klitoris ook 'n skag. (Henning, 1986:21).

Die himen of maagdevlies is 'n delikate membraan wat 'n jong meisie se vaginale opening toemaak. Daar is paar gaatjies in die himen waardeur die normale afskeidings en menstruele bloed kan uitvloei. Behalwe waar die himenopening buitengewoon wyd en die himen self besonder elasties is, skeur dit feitlik altyd met die eerste koïtus. (Jeffcoate, 1972:26).

In die Ou Testament is dit gesien dat wanneer 'n vrou bloei, nadat sy vir die eerste keer omgang tydens haar huwelik gehad het, sy 'n maagd was met die huweliksluiting. Haar himen was dus dan nog ongeskonde. In Deuteronomium 22:16b,17 staan daar byvoorbeeld: "Ek het my dogter met hierdie man laat trou en nou haat hy haar. Hy beskuldig haar van slegte gedrag deurdat hy sê hy het nie enige tekens dat sy 'n maagd was, by haar gevind nie. Maar hier is die tekens dat my dogter 'n maagd was". Dan moet haar pa haar nagklere vir die leiers van die stad wys" (Bybel, 1983).

Bartholin se klier: daar is twee van hierdie kliere wat posterolateraal tot die vaginale opening lê. Dit het ongeveer die grootte van 'n ertjie en skei 'n kleurlose en slymerige vloeistof af, wat hoofsaaklik deur seksuele stimulasie aangebring word. (Jeffcoate, 1972:28).

Wat die inwendige geslagsorgane van die vrou betref, word eers aan die vagina, of skede aandag gegee. Dit is 'n kanaal van die geslagsdele na die baarmoeder. Dit is 'n spierbuis en ontvang die erekte penis tydens koïtus. Die vagina is tegelykertyd ook die geboortekanaal. (Martin, 1993:624).

LaHaye en LaHaye (1978:62) sê aangaande die vagina dat dit baie kleinerige kliertjies bevat wat voortdurend 'n reinigende vloeistof afskei. In hierdie opsig is dit met die oog vergelykbaar, aangesien albei selfreinigend is.

Die baarmoeder, of uterus, is die orgaan waar die fetus in ontwikkel. Dit het die vorm en die grootte van 'n peer. Dit is hol binne en is met kliertjies uitgevoer. Dit is ook waar die maandelikse menstruele bloeding ontspring. (Henning, 1986:24).

In die Bybel lees ons ook van die baarmoeder as daar in Psalm 139:15 geskryf staan: "geen been van my was vir u verborge toe ek gevorm is waar niemand dit kon sien nie, toe ek aanmeakaargeweef is diep in die moederskoot" (Bybel, 1983).

Die serviks is die uitgang of nek van die baarmoeder. Dit is die eindpunt van die servikskanaal. Die toegang wat die serviks tot die baarmoeder bied, word die *serviks* os, of serviksmond genoem. Die opening is baie klein. (Jeffcoate, 1972:37).

Die fallopiusbuise (ook eierleiers genoem), is ongeveer 10 sentimeter lank en aan die eierstokke verbind. Deur middel van hierdie buise word die vroulike eiersel binne 'n tydperk van ongeveer twee en sewentig uur na die baarmoeder vervoer. Indien 'n vrou

in hierdie tydperk gemeenskap sou hê, is die kans goed dat die manlike sperm die eiersel sal bevrug. Dit beteken die skepping van nuwe lewe. Indien hierdie vereniging tussen die manlike en vroulike selle nie sou plaasvind nie, beweeg die eiersel tot in die baarmoeder en gaan dan tot niet. (LaHaye en LaHaye, 1978:61).

Die eierstokke of *ovaria* is die hart van die vroulike voortplantingstelsel. Hulle bewaar die eiertjies waarvan daar elke maand 'n paar ryp word, maar net een met ovulasie uit die eierstok ontsnap, en hulle produseer die geslagshormone estrogeen en progesteron, en klein hoeveelhede testosteroon. By geboorte is die eiertjies reeds in die eierstokke. (Hooper, 1993:187).

Die G-kol, of Grafenburgkol is 'n sensitiewe area binne die vagina. Dit is vernoem na die Duitse ginekoloog, Ernst Grafenburg, wat dit ontdek het. Daar bestaan onder ginekoloë en seksuoloog verskil van mening oor waar die G-kol presies geleë is, en of dit hoegenaamd bestaan. Hooper (1993:74) sê dat dit waarskynlik die veiligste is om aan te neem dat dit op enige plek vanaf die uretra-opening tot aan die agterkant van die vagina kan sit.

Dit is belangrik dat daar ook na die vrou se borste verwys moet word. In die boek Hooglied word byvoorbeeld dikwels na die vrou se borste in die konteks van die seksuele spel verwys. In Hooglied 7:3, 7-8 staan: "Jou twee borste is soos takboklammers, soos die tweeling van 'n ribbok ... Jou slanke gestalte is soos 'n palmboom, jou borste soos druiwetrosse. Ek dink ek gaan teen die palmboom opklim en sy trosse blomme gryp. Laat jou borste vir my soos trosse druiwe wees,..." (Bybel, 1983).

Henning (1986:26) noem dat die vrou se borste basies twee funksies vervul, naamlik seksprykkeling vir beide die man en die vrou, en die voeding van die baba. Die bors bestaan uit melkkliertjies wat met vet gestut en bedek is om dit 'n ferm ronding te gee. Die afvoerbuisies van die melkkliere mond op die tepel uit wat deur 'n rooskleurige velkring, die areola, omring word. 'n Vrou se borste is baie sensitief. Die tepel en areola is veral eroties gevoelig, daarom staan die tepels gou regop wanneer dit tydens liefkosings geprikkel word.

Voordat daar van die geslagsorgane van die man en vrou afgestap word, is dit nodig dat daar ook na die mens se brein gekyk moet word. Daar word dikwels gesê dat die brein die mens se belangrikste seksorgaan is. Dit is te verstane wanneer in ag geneem

word dat die mense se denke in sy brein gesetel is, en dus bepalend sal wees vir die mens se houdings oor die seksuele.

Daar is egter ook belangrike fisiologiese funksies wat die brein verrig in die mens se beleving van sy seksualiteit.

Selle in die serebrale korteks dra boodskappe oor wanneer die mens seksuele gedagtes, wense, fantasieë of beelde ervaar. Die toneel van 'n geliefde wat besig is om te ontklee laat hierdie serebrale korteksselle funksioneer. Hierdie selle dra dan boodskappe oor na die rugmurg wat die bloed na die geslagsorgane stuur en 'n ereksie of vaginale smering veroorsaak. Dit is ook deur die serebrale korteks dat mens seksualiteit as moreel korrek of inkorrek, ontspannend, of angswekkend ervaar. (Nevid, et al, 1995:141).

Die limbiese stelsel in die brein is ook belangrik wat die mens se seksualiteit betref. Martin (1993:321) noem dat hierdie stelsel betrokke is by die uitdrukking van instink en gemoedstoestande. Die breinstreke betrokke sluit in die amigdala, hippokampusformasie en die hipotalamus. Die aktiwiteite van die liggaam wat beheer word is onder andere dié van voortplanting en versorging van kinders, asook die uitdrukking van plesier.

In hierdie verband sê Nevid (Nevid, et al,1995:142) dat elektriese stimulasie van die hippokampusformasie ereksies by ape teweegbring het. Elektriese stimulasie van die talamus en hipotalamus het ejakulasie by hierdie ape tot gevolg gehad.

Die belangrikheid daarvan om die mens se denke te verreken by enige terapie, meer nog seksterapie, kan nie oorbeklemtoon word nie. In Romeine 12:2 sê Paulus onder andere: "...laat God julle verander *deur julle denke te vernuwe* (eie kursief)". Spreuke 4:23 sê ook: "Wees veral versigtig met wat in jou hart omgaan, want dit bepaal jou hele lewe". (Bybel, 1983).

Nou dat die geslagsorgane van beide die man en die vrou onder bespreking gekom het, word vervolgens gekyk na hoe die geslagsorgane funksioneer in normale seksuele reaksie-siklus. Dit is belangrik om eers 'n begrip te hê van die normale funksionering van die mens in die verskillende stadia van seksuele opwekking, sodat die seksuele disfunksies, waarna in hoofstuk 5 gekyk word, in konteks gesien en beter verstaan kan word.

4.4 DIE NORMALE MENSLIKE SEKSUELE REAKSIE-SIKLUS

4.4.1 Die seksuele reaksie-siklus van die man

4.4.1.1 Die opwindingsfase by die man

Die opwindingsfase waartydens seksuele spanning opbou, kan vir die man so kort as 'n paar oomblikke duur. Hy kry 'n ereksie. Sy tepels mag ook harder en meer prominent word. Hy is bykans onmiddelik reg vir seks. (Holtzhausen & Stander, 1996:87).

4.4.1.2 Die platofase by die man.

Die man se gesig word rooi, sy hart klop vinniger en sy bloeddruk styg. Sy penis word selfs stywer en groter en sy testikels swel op. Sy skrotum word dikker. Hy het 'n onbeheerbare drang om seksueel te koppel. Holtzhausen en Stander (1996:88) noem hierdie ingaan van die man by die vrou die teerste oomblik van liefdemaak. Hierdie fase duur vir die man ongeveer drie minute.

In Genesis 2:24 lees ons van hierdie eenwees tussen man en vrou, as daar staan: "Daarom sal 'n man sy vader en moeder verlaat en saam met sy vrou lewe, en hulle sal een word (eie kursief)" (Bybel, 1983).

Hierdie "eenwording" dui natuurlik op meer as net 'n seksuele eenwording. Dat dit egter 'n baie belangrike komponent daarvan is, word deur Von Rad (1981:85) in sy kommentaar oor Genesis onderstreep as hy sê: "The closing sentence of the narrative speaks of it as a phenomenon that is inseperable from sexuality".

4.4.1.3 Orgasme by die man.

Orgasme is die klimaks van seksuele omgang. Op daardie oomblik is die man se hele wese, liggaam en siel, daarby betrokke. Henning (1986:97) noem 'n orgasme die diepste graad van fisieke ontspanning en sielsrus wat aan die mens bekend is.

Sodra die man die keerpunt bereik, begin die semen agter in die blaaspypie inspuit. Daarop volg die ejakulasie. Dit bestaan uit ritmiese kontraksies deur die uretra en die spiere aan die basis van die penis, wat 0.8 sekondes uit mekaar plaasvind. Na sy orgasme ervaar die man 'n tam ongevoeligheid, sodat sy liggaam nie verder op seksprikkelers reageer nie. Afhangende van sy ouderdom mag hierdie "dooie" periode van dertig minute tot 'n paar uur duur. (Jehu, 1979:14).

4.4.1.4 Die resoluie- of ontspanningsfase by die man.

Al die seksuele organe keer terug na normaal. Die man se penis verloor onmiddelik die helfte van sy grootte. Die res van die ereksie verdwyn geleidelik oor 'n tydperk van 'n halfuur. Die skrotum kry weer 'n sakvoorkoms en die testikels kry weer hulle normale grootte en posisie. Meeste mans sweet ook in hierdie fase. Soms is die sweet beperk tot die handpalms en die voete. Dit kan ook meer algemeen oor die liggaam verspreid wees. (Jehu, 1979:15).

4.4.2 Die seksuele reaksie-siklus van die vrou.

4.4.2.1 Die opwindingsfase by die vrou.

Hierdie fase duur baie langer by die vrou as by die man. Dit kan vyftien tot twintig minute duur. Die vagina word egter binne dertig sekondes glad. Die borste swel en die tepels word harder. Die klitoris word ook stywer en groter. Seksuele spanning neem toe. Die tepel neem in lengte toe – ongeveer 0,5 – 1 cm. Die are op die borste word duideliker. (Masters & Johnson, 1966:28,29).

4.4.2.2 Die platofase by die vrou

In hierdie fase swel die areola in so 'n mate dat die indruk gewek word dat die tepel sy ereksie verloor het. Die bors se grootte neem met 'n kwart of 'n vyfde toe. Vroue wat 'n paar kinders geborsvoed het, se borste neem egter nie toe in grootte nie. Seksuele spanning neem selfs verder toe. Die vrou kry 'n blos ("sex-flush") op haar vel – veral die borste, die nek en die gesig. (Masters & Johnson, 1966:29,30).

Weer eens neem hierdie fase by die vrou langer as by die man – ongeveer vyftien minute. Die skaamlippe word rooier, dikker en sagter en gaap 'n bietjie oop. Die vagina maak binne-in soos 'n sambreel oop. Die vrou het 'n onbeheerbare drang om seksueel te koppel. (Holtzhausen & Stander, 1996:88).

4.4.2.3 Orgasme by die vrou

Die borste is heelwat groter as normaalweg en die seksblos is duidelik sigbaar. (Masters & Johnson, 1966:30).

Die vagina en uterus trek saam, soos krampies, elke 0,8 sekondes vir drie tot vyftien keer. Dit duur ongeveer twaalf tot vyftien sekondes. Omdat die vrou se orgasme meer geleidelik is, en nie so skerp soos die man sin nie, gaan dit soms ongemerk verby. Die onderskeid is al aangedui dat die man se orgasme is soos om te nies, terwyl die vrou sin is soos om te sug. (Henning, 1986:92,98).

Aangesien 'n vrou meer as een orgasme na mekaar kan kry, kan sy binne dertig sekondes gereed wees om met die seksspel aan te gaan. Die voorwaarde is dat sy gestimuleer moet word voordat haar seksuele spanningsvlak tot onder die vlak van die platofase val. (Masters & Johnson, 1966:131).

Daar is al hoe meer getuienis dat vroue ook ejakuleer tydens orgasme. Jehu (1979: 15,16) verwys na studies wat in hierdie verband gedoen is en sê dan: "...Lowndes Sevely and Bennet (1978) have recently reviewed some anatomical, physiological, and anecdotal evidence, from which they conclude that women can discharge prostatic fluid through the urethra during orgasm, although this ejaculate does not of course contain spermatozoa as in the case of the male".

'n Saak wat ook aandag verdien by die orgasme van die vrou, is die kwessie van stimulasie – dit is of dit die stimulasie van die vagina is, en of dit die stimulasie van die klitoris is wat die orgasme teweegbring. Alle navorsing dui daarop dat die klitoris die belangrikste prikkelpunt van die vrou is. Sy kan met direkte of indirekte wrywing daarvan 'n orgasme bereik. Stimulasie van die vagina alleen kan haar egter nie tot op daardie punt bring nie. Die diepste orgasme vind egter plaas wanneer die vagina en die klitoris gelyk gestimuleer word. (Henning, 1986:99).

4.4.2.4 Die resolusie- of ontspanningsfase by die vrou.

Daar is reeds gemeld dat die vrou na haar klimaks onmiddelik weer reg is om met omgang aan te gaan. In daardie opsig is daar dus nie by die vrou in dieselfde sin as by die man van 'n resolusiefase sprake nie. Daar is egter fisiologiese veranderinge wat in hierdie fase intree.

Die seksblos verdwyn vinnig en die areola keer terug na normale grootte. Daarmee saam word die ereksie van die tepels weer duidelik sigbaar, veral omdat die areola na sy oorspronklike grootte terugkeer. Die tepels verloor hierdie ereksie egter ook baie vinnig. Die borste behou hulle vergrote vorm nog vir vyf of tien minute na die orgasme voordat dit tot normaal terugkeer. (Masters & Johnson, 1966:31).

Die klitoris keer binne vyf tot tien sekondes terug na normaal. Dit kan vergelyk word met die verslapping van die penis na orgasme. (Masters & Johnson, 1966:52).

Daar is dus heelwat verskille tussen die normale seksuele reaksie-siklus van die man en dié van die vrou. Die vrou neem heelwat langer as die man om gereed te wees vir penetrasie. Waar die man se opwekkingsfase so kort as 'n paar sekondes kan neem, duur die vrou se opwekkingsfase vir ongeveer vyftien minute.

Die platofase is ook baie korter by die man as by die vrou: ongeveer drie minute teenoor vyftien minute.

Die orgasme van die man is ook kort en kragtig (nies), terwyl die vrou se orgasme sagter en langer is (sug). Die vrou is ook onmiddelik gereed vir nog 'n orgasme, terwyl die man ten minste 'n halfuur nodig het om te herstel. Hierdie verskil in die orgasme-fase bring dus ook 'n groot verskil teweeg in hoe die resolusiefase deur man en vrou ervaar word.

4.5 SEKSUELE ONGANGSPOSISIES

In Hooglied 2:6 lees ons: "Sy linkerarm is onder my kop, sy regterarm omhels my!". (Bybel, 1983). In Hooglied 8:3 word hierdie teks herhaal.

In sy kommentaar op Hooglied skryf Carr (1985:93) die volgende oor hierdie teks: "The word is not frequent in the Old Testament, and is used ... of sexual union ... The position of the left hand *under* her head would suggest that the two are lying down and that with the right hand he is enfolding and caressing her".

Ons het dus duidelik hier met 'n seksuele omgangsposisie te doen.

Baie boeke wat oor seksualiteit handel gee beskrywings, en soms ook sketse, van seksuele omgangsposisies. Die posisies wat beskryf word is legio en ter wille van die aard van hierdie studie sal slegs na die basiese posisies verwys word.

Henning (1986:100) se siening kan as basiese uitgangspunt oor hierdie saak gebruik word as hy sê: "Enige posisie is toelaatbaar solank dit nie spiere skeur of werwels ontwig nie! Twee geliefdes kan al die opwindende liefkosingsmetodes gebruik wat hulle wil, mits dit net nie seermaak of afstootlik is nie".

Seksuele omgangsposisies sou hoofsaaklik gekategoriseer kon word onder die "man-bo-posisies", die "vrou-bo-posisies", penetrasie van agter, "sy-aan-sy-posisies", sittende posisies en staande posisies.

4.5.1 Die "man-bo-posisies".

Volgens Hooper (1993:28) word hierdie ook die sendelingposisie genoem. Die rede daarvoor is dat die sendelinge wat die Evangelie van die ou Europese lande na die kolonies geneem het, van mening was dat hierdie posisie die enigste aanvaarbare manier vir verfynde mense was. Hulle het dan ook daarop aangedring dat nuwe bekeerlinge net hierdie posisie vir seksuele gemeenskap mag gebruik het.

Christene van die eerste geslag het dus al reeds 'n verkeerde boodskap van die kerk oor seksualiteit ontvang.

Met hierdie posisie lê die man bo-op die vrou, tussen haar bene. Die man kan diep penetreer en aangesien die ingang tot die vagina dan redelik nou is, ontvang die penis heelwat stimulasie. Die klitoris word ook op hierdie manier heelwat gestimuleer. Die hoek van penetrasie kan ook afgewissel word. Indien die vrou haar bene sou toemaak, word die klitoris nog meer gestimuleer. (Yaffé & Fenwick, 1992:5961).

4.5.2 Die "vrou-bo-posisies".

Die voordeel van hierdie posisies is dat die vrou die diepte van penetrasie kan beheer. Dit is veral in tye wanneer die vrou swanger is, of wanneer die man baie swaarder as die vrou is, dat hierdie posisies 'n beter opsie is. (Yaffé & Fenwick, 1992:62).

Daar is baie variasies in hierdie posisie: Die vrou kan wydsbeen oor die man kniel en dan regop sit, vooroor of agteroor leun, bo-op haar man sit met haar bene buite of tussen syne, of hy kan regop sit met haar op sy skoot. (Hooper, 1993:29).

4.5.3 Sy-aan-sy-posisie

Hierdie posisie word ook die "lepelposisie" genoem. Dit is ideaal vir rustige seksuele omgang en ook wanneer die vrou swanger is of haar man heelwat swaarder as sy is. Die nadeel daaraan verbonde is dat die klitoris min stimulasie van die man se liggaam ontvang. Hy kan dit egter met sy hand of vingers stimuleer. (Yaffé & Fenwick, 1992:66).

Heiman en LoPiccolo (1996:203) noem ook dat dit aan die man vryer toegang tot die vrou se borste verleen. Dit skep ook 'n atmosfeer van nabyheid.

Onder hierdie groepering van sy-aan-sy-posisies noem Heiman en LoPiccolo (1996:203) die laterale posisie waar man en vrou na mekaar kyk terwyl hulle op hulle sye lê. Hulle "vleg" dan hulle bene, sodat albei se bene 'n skêr vorm. Hulle beweeg dan met die oog daarop dat die penis die vagina kan penetreer.

4.5.4 Penetrasie van agter

Penetrasie van agter kan op verskeie maniere gedoen word. Volgens Heiman en LoPiccolo (1996:204) is daar twee algemene vorms hiervan. Die eerste moontlikheid is dat die vrou haarself stut op haar hande en haar knieë, terwyl die man kniel en haar vagina van agter penetreer. Sy hande is dan vry om haar borste, boude en klitoris te stimuleer.

Die tweede moontlikheid is dat die vrou haar bolyf op 'n bed of bank kan laat rus, terwyl sy op die vloer kniel. 'n Kussing kan gebruik word om die knieë te beskerm. Die man kniel of hurk agter haar en penetreer haar vagina van agter.

Die negatiewe effek van hierdie posisies is dat sommige vroue mag voel dat om te kniel, veral met 'n geboë hoof, te veel die indruk van onderdanigheid skep. Dit mag hulle selfs aan diere wat paar laat dink. (Yaffé en Fenwick, 1992:65).

4.5.5 Sittende posisies

Die enigste voordeel van hierdie posisie is dat dit 'n atmosfeer van intimiteit skep en 'n posisie van rus kan wees. Beweging, en gepaardgaande stimulasie van die penis en klitoris is baie beperk. Dit is moeilik om 'n orgasme te bereik in hierdie posisie. (Yaffé en Fenwick, 1992:68).

4.5.6 Staande posisies

Penetrasie is moeilik in hierdie posisie – veral waar die vrou heelwat korter as die man is. Sy sal dus op iets moet staan om penetrasie moontlik te maak. Die vrou sal haar ook teen 'n muur moet stut sodat die paartjie hulle balans kan behou. Dieper penetrasie is moontlik indien die vrou op haar een been staan en die ander been om haar man se been vou. (Hooper, 1993:97).

Die nadele van hierdie posisie en dié van die sittende posisie is hoofsaaklik dieselfde, naamlik 'n gebrek aan stimulasie van die penis en klitoris.

Voordele daaraan verbonde is die “andersheid” daarvan, ter wille van die voorkoming van verveling, asook om 'n atmosfeer van nabyheid te skep.

4.6 ORALE SEKS

Om die een of ander rede word daar dikwels, veral vanuit die kerk, negatief geoordeel oor orale seks. Dit mag wees dat party mense dit as “vuil” of as “onbetaamlik” sien. Die feit dat seksuele omgang deur baie gesien word net as middel tot prokreasie, en

hoogstens dalk nog vir partisipasie, maar nie vir rekreasie nie, speel waarskynlik 'n belangrike rol hierin.

Argumente wat daarteen gebruik word (LaHaye en LaHaye, 1984:41) is dat ongetroudes dit as plaasvervanger vir geslagsgemeenskap gebruik om sodoende swangerskap en die verlies aan maagdelikheid te voorkom. Nog 'n argument wat dieselfde skrywers teen orale seks opper, is dat dit net 'n modegier van die sewentiger jare was.

Of iets 'n modegier is of nie, kan nie as deurslaggewende argument aangevoer word of dit reg of verkeerd sou wees nie.

LaHaye en LaHaye (1984:41) voer ook aan dat orale seks aanleiding gee tot die siekte genaamd *herpes simplex 2*. Nevid (Nevid, et al, 1995:495) wys egter daarop dat hierdie siekte nie sy oorsprong by orale seks as sulks het nie, maar dat dit 'n seksueel oordraagbare siekte is wat meestal deur vaginale seks oorgedra word.

Wanneer daar onder hierdie opskrif oor orale seks geskryf word, word dit gedoen teen die agtergrond van die veronderstelling dat dit plaasvind tussen man en vrou in die huwelik. Dit mag nie as plaasvervanger vir seksuele omgang tussen ongetroudes dien, soos LaHaye en LaHaye inderdaad aanvoer nie. Dit skend dan die grense vir naaktheid en respek wat net tot die huwelik behoort.

Dié wat dit afkeur, erken egter self: "... ons kan geen Skriftuurlike redes aanvoer om dit te verbied nie, veral nie tussen 'n getroude paartjie wat dit wedersydse geniet nie" (LaHaye en LaHaye, 1984:40).

Die mening van die skrywer is dan ook dat die bepalende faktor wat orale seks betref, die instemming daartoe deur albei huweliksmaats is. Die mens se seksuele genot bestaan nie net vir homself nie, maar in die eerste plek vir sy of haar huweliksmaat (1 Korintiërs 7:1-6). Binne 'n seksuele verhouding moet daar ook van die standpunt uitgegaan word dat dit beter is om te gee as om te ontvang. Daarom kan orale seks in die huwelik net beoefen word met wedersydse instemming.

Wat orale seks betref moet daar onderskei word tussen *fellatio* en *cunnilingus*. (Nevid, et al, 1995:256). *Fellatio* is die orale stimulasie van die manlike geslagsdele, terwyl *cunnilingus* die orale stimulasie van die vroulike geslagsdele is.

4.7 SEKSUELE HULPMIDDELS

By ouer egpare, maar soms ook by jonggetroudes is die gebrek aan natuurlike klamheid dikwels die oorsaak van ongerief en pyn. Henning (1986:101) noem dat elke egpaar 'n buisie KY-jellie, of enige wateroplosbare smeermiddel in die bedkassie byderhand moet hou. Hy voeg dan by: "Goeie seks moet nat en glad wees".

'n Ander seksuele hulpmiddel is 'n vibrator. Die skrywer kon in geen teologiese boek vind dat daar hoegenaamd na 'n vibrator verwys word nie.

Vibrators is krag of batteryaangedrewe en word in verskillende vorms vervaardig. Die vibrasie stimuleer die vrou se geslagsdele in so mate dat sy 'n orgasme as gevolg daarvan kan ervaar (Yaffé & Fenwick, 1992:71). Kaplan (1987:93) noem dat die gebruik van 'n vibrator tydens geslagsgemeenskap tussen man en vrou, hoogseffektief is in die behandeling van vroue wat anorgasties is.

Die skrywer is van mening dat die gebruik van vibrators al dan nie, soos in die geval van orale seks, op ooreenkoms tussen die man en vrou moet geskied. Die party wat ten gunste daarvan is mag nie die ander party daartoe dwing nie.

Die rekreatiewe aspek van seksualiteit, asook die aspek van partisipasie, staan uiteraard in hierdie geval voorop, waarmee daar nie foutgevind kan word nie. Seksualiteit mag egter nie opgaan in 'n eensydige beklemtoning van die rekreatiewe nie.

Seksuele spel met 'n vibrator sou 'n plek kon hê in die huwelik, hetsy as terapeutiese hulpmiddel of as rekreatiewe hulpmiddel. Dit mag egter nie seksuele omgang (dit wil sê waar penetrasie plaasvind) vervang of die prokreatiewe aspek van seksualiteit bedreig nie.

4.8 MASTURBASIE

Dit is noodsaaklik om standpunt oor masturbasie in te neem voordat die behandeling van seksuele disfunksies in hoofstuk 5 aan die orde kom.

Martin (1993:340) definieer masturbasie as: "fisiese selfstimulasie van die eksterne manlike of vroulike geslagsorgane ten einde seksuele plesier te verskaf, wat op 'n orgasme kan uitloop".

Daar is seker nie 'n saak wat seksualiteit betref wat in die kerk so negatief beoordeel word as masturbasie nie. Dit word deur sommige (Leupold, 1978:981) gesien as die mees perverse vorm van seksualiteit ("the extreme sexual perversion"), sodat sake soos prostitusie en buite-egtelikheid meer aanvaarbaar sou wees. Sommige outeurs noem dit alternatiewelik "selfbevlekking". (LaHaye en LaHaye, 1978:294).

LoPiccolo (in Albee, et al, 1983:51) noem dat die eerste seksuoloë van die moderne era, Havelock Ellis en Richard von Krafft-Ebbing masturbasie as die direkte oorsaak van siektes soos epilepsie, asma, doofheid, oogontsteking, pynlike menstruasie en selfs dinge soos vratjies en kriminaliteit uitgesonder het. Dit het daartoe aanleiding gegee dat barbaarse metodes, soos skerp metaal voorwerpe gebruik is om kinders te verhoed om te masturbeer. 'n Tipe van alarm het ook in die ouers se kamer afgestaan as die kind se bed te veel beweeg het.

Poorman (1988:2) noem dat kinders in Amerika in die 1920's en 1930's lesse in seksopvoeding op skool ontvang het waarin veral die ewels en gesonheidsrisikos van masturbasie benadruk is.

In 1882 het J. H. Kellogg verklaar dat mense wat masturbeer nie die saligheid sal beërf nie. Nevid, et al, (1995:244) haal hom as volg aan: "In soltitude he pollutes himself, and with his own hand blights all his prospects for both this world and the next. Even after being solemnly warned, he will often continue this worse than beastly practice, deliberately forfeiting his right to health and happiness for a moment's mad sensuality".

Von Krafft-Ebbing het in 1899 verslag gedoen oor dogtertjies wat deur hulle ouers na hom gebring is om hulle te behandel omdat hulle gemasturbeer het. Die behandeling het bestaan daaruit om 'n witwarm yster teen die kind se klitoris te druk. (Albee, et al, 1983:52). Aan die begin van die twintigste eeu is klitoridektomies (chirurgiese verwydering van die klitoris) op dogtertjies wat gemasturbeer het, uitgevoer. (Martin, 1993:60, Nevid, et al, 1995:69).

Die negatiewe konnotasie wat aan masturbasie geheg word, is reeds duidelik in die benaming: dit is afgelei van die Latynse *masturbari* wat die wortels van die woorde "hand" en "verontreinig" bevat. (Nevid, et al, 1995:244).

Heyns (1986:161) noem masturbasie "seksualiteit sonder die ander". Hy maan dat wat masturbasie betref daar teen uiterstes gewaak moet word. Hy sê dat die beoefening daarvan in sommige gevalle problematies mag wees en dan as sulks herken en hanteer moet word. (Hy noem dit "die probleem as probleem").

Hy sê andersyds dat die oorbeklemtoning van die sondige aard en nadelige gevolge daarvan daarop gemik is om 'n so groot as moontlike skuldkompleks by die jongmens op te wek. Hy sê dat die oorskating van die nadelige gevolge die verskynsel van masturbasie tot 'n haas onoplosbare probleem maak. Hy konkludeer dan: "Die Christelike etiek sal nie een van hierdie twee uiterste vorme van beoordeling kan onderskrywe nie" (Heyns, 1986:161).

In teenstelling met die totaal negatiewe en afwysende siening van masturbasie wat vroeër in die kerk, en selfs die mediese wêreld geheers het, neem Heyns 'n "tussen-in" standpunt in. Dit wil sê hy veroordeel dit nie totaal onder alle omstandighede nie, maar aanvaar dit ook nie in totaliteit nie.

Die oorsprong van die negatiewe konnotasie wat daar aan masturbasie in die Joods-Christelike tradisie geheg word, word duideliker as mens in aanmerking neem dat die sinoniem vir masturbasie in hierdie tradisie *onanisme* of *onanie* is. (Odendal, et al, 1983:754, Gouws, et al, 1979:206).

Dit verwys na die gebeure waarvan vertel word in Genesis 38 na die optrede van Onan. In Genesis 38:10 word daar van Onan se optrede gesê: "Maar wat Onan gedoen het, was verkeerd in die oë van die Here, en Hy het ook vir hóm laat sterf". (Bybel, 1983).

Die afleiding wat op grond van hierdie gedeelte gemaak is, is dat Onan gemasturbeer het, en dat dit so verkeerd was in die oë van die Here, dat die Here hom met die dood gestraf het.

Leupold (1978:981) sê in sy kommentaar oor Genesis dat die rede vir Onan se dood die feit is dat hy gemasturbeer het. Hy noem dit dan ook "the extreme sexual perversion".

Calvyn (1979:281) swyg in sy kommentaar oor Genesis, wat vir die eerste keer in 1554 verskyn het, in so 'n mate oor hierdie saak dat dit doelbewus blyk te wees. Hy lewer kommentaar tot en met vers 8 en gaan dan eers weer aan by vers 11. Die gebrek aan kommentaar op hierdie twee uiters belangrike verse (vers 9 en 10) is so opvallend dat die redakteur by wyse van 'n voetnoot sê: "A line or two is here omitted, as well as the comment on the tenth verse" (1979:281).

Die vraag is dan nou of Onan wel gemasturbeer het, en of dit die oorsaak van sy dood was. Volgens die konteks van hierdie Skrifgedeelte is dit hoegenaamd nie die geval nie.

Genesis 38 speel af teen die agtergrond van die leviraatshuwelik, waarvan daar ook in Deuteronomium 25:5-10 en die boek Rut gelees word. Hierdie tipe huwelik het beteken dat as 'n man te sterwe sou kom, dan moes sy naaste manlike bloedverwant as lossier optree (Rut 3:12). Hy kon sy reg (of plig) as lossier aan 'n volgende bloedverwant afstaan deur in die openbaar 'n ritueel te doen waar hy sy skoen aan die volgende bloedverwant oorhandig (Rut 4:7).

Genesis 38:9 lui: "Onan het geweet dat die kinders wat gebore sou word, nie as syne beskou sou word nie, en daarom het hy elke keer *as hy met die weduwee van sy broer gemeenskap gehad het, gesorg dat sy saad op die grond kom.* (Eie kursief). Hy wou nie dat daar kinders vir sy broer gebore word nie". (Bybel, 1983).

Dit is dus duidelik dat dit nie hier oor masturbasie gaan nie. Die teks stel dit duidelik dat Onan wel met Tamar geslagsgemeenskap gehad het. Hy het egter onttrek (*koïtus interruptus*) terwyl hy ge-ejakuleer het, sodat sy sperma op die grond geval het. Sodoende kon Tamar uiteraard nie bevrug word nie.

Stander (in Holtzhausen & Stander, 1996:98) stel dit duidelik dat hierdie gedeelte hom nie teen masturbasie uitspreek nie. Oor Genesis 38:10 sê hy: "Hierdie laaste vers mag die rede wees waarom sommige Christene dink dat masturbasie ... boos of sondig is in die oë van God. Maar wat God kwaad gemaak het, was nie wat Onan gedoen het

nie, maar wel sy selfsugtige motiewe: hy wou Tamar nie swanger maak nie, en daardeur het hy geweier om die Ou Testamentiese voorskrifte na te kom”.

Von Rad (1981:358) en Baldwin (1986:164) bevestig ook Stander se siening in hulle onderskeie kommentare oor die die boek Genesis.

Die skrywer gaan dus uit van die standpunt dat die negatiewe konnotasie wat daar in die verlede teenoor masturbasie was, op 'n verkeerde interpretasie van Genesis 38 berus het. Dit berus ook op die wanopvatting dat seksuele omgang net op prokreasie gerig mag wees en dat masturbasie dit by voorbaat uitsluit.

Masturbasie mag nie seksuele verkeer in die huwelik tussen man en vrou vervang nie. Dan word dit wat Heyns (1986:161) *seksualiteit sonder die ander* noem, en wat Thielicke (1978:256) 'n verbreking van die “I-Thou relationship” noem.

Dit is egter belangrik om masturbasie te sien as 'n normale ontwikkelingsfase waardeur elke mens gaan. (Heyns, 1986:161, Goedhart, p. 17 – 22, ea).

Clyde M. Narramore, wat volgens die buiteblad, sy boek *Encyclopedia of psychological problems* spesifiek as verwysingsboek vir predikante skryf, sê: “Occasional selfstimulation of the genitals during childhood and masturbation during adolescence is common. Each person goes through periods of sexual experimentation in which he may engage in masturbation. It is not uncommon for unmarried individuals to gain some sexual satisfaction and release by this means” (1975:157).

Masturbasie word ook wyd as hulpmiddel in seksterapie gebruik, veral by orgasmedefekte. In sy boek, “Die Christen en seks” skryf Henning (1986:187) dat party vroue wat anorgasties is net 'n orgasme sal ervaar indien dit aanvanklik deur gesamentlike of wedersydse masturbasie aangebring word.

Die rede hoekom party vroue anorgasties is, is waarskynlik dat hulle as gevolg van die taboe rondom masturbasie 'n ontwikkelingsfase in seksualiteit, (soos genoem deur Narramore en ander) gemis het. Louw (1983:121) wys juis op die belangrikheid daarvan dat die teologie die kennis wat die verskillende vertakkinge van die psigologie, soos die ontwikkelingsielkunde aangaande seksualiteit beskikbaar stel, moet benut.

Die skrywer wil dus tot die gevolgtrekking kom dat die ongekwalifiseerde verwerping van masturbasie berus op verkeerde Skrifuitleg. Dit verrai ook 'n dualistiese mensbeskouing en die verabsoluttering van die prokreatiewe aspek van seksuele omgang . Dit ontken ook die bydrae van die ontwikkelingsielkunde en seksterapie.

Masturbasie kan egter as abnormaal gesien word wanneer die frekwensie daarvan kompulsiewe gedrag aandui of wanneer dit bo omgang met die persoon se lewensmaat verkies word. (Kaplan en Sadock, 1991:447).

Konkluderend kan Holtzhausen en Stander (1996:103) oor hierdie saak aangehaal word: "Wanneer volledige seks dus onmoontlik is, om watter rede ook al, kan masturbasie 'n natuurlike alternatief wees om spanning te verlig. Die hoogtepunt van seksuele vervulling bly egter nog steeds seksuele kontak met jou lewensmaat".

HOOFSTUK 5

5 SEKSUELE DISFUNKSIES EN DIE PASTORALE HANTERING DAARVAN

5.1 'n DEFINISIE VAN SEKSUELE DISFUNKSIES

Jehu (1979:3) sê dat seksuele disfunksie bepaal word deur die persoon se respons ten opsigte van seksuele stimulasie, wat deur die persoon self, of deur sy of haar maat as onvoldoende beskou word. Die response ter sprake is gewoonlik 'n gebrek aan belangstelling in geslagsgemeenskap, die gebrek aan opwekking of orgasme.

Poorman (1988:184) heg 'n baie wyer konnotasie aan seksuele disfunksies. Sy sê dat dit sake soos verwarring oor jou eie seksuele oriëntasie, gevoelens van onbevoegdheid oor seksuele sake, die vorm van seksuele organe en die persoon se siening van sy eie manlikheid of haar eie vroulikheid insluit.

Nevid (et al, 1995:454) definieer seksuele disfunksie kort en bondig as "Persistent or recurrent difficulties in becoming sexually aroused or reaching orgasm".

Heiman (in Albee, et al, 1983:25) noem dat mans se dissatisfaksie met seksualiteit 'n baie sterk korrelasie toon met die kwessie of hulle vrouens 'n seksuele disfunksie het al dan nie. By vroue word seksuele dissatisfaksie veroorsaak deur die skynbare onvermoë om seksueel opgewek te raak of om 'n orgasme te bereik.

Kaplan en Sadock (1991:448) noem dat seksuele disfunksies simptome van biologiese probleme (biogeneties) of van intra-psigiese of interpersoonlike konflikte, of 'n kombinasie van hierdie drie faktore kan wees.

Konkluderend kan Jehu (1979:74) se siening aangaande seksuele disfunksie as definisie aangebied word. Hy sê: "... the definition of sexual dysfunction is a complex process, involving not only the actual behaviour concerned but also subjective evaluations of inadequacy made according to a variety of criteria by a range of judges. The behaviour itself may consist of some impairment of interest, arousal, orgasm, ejaculation, or pleasure, and it most usually leads to judgement of inadequacy if the act of coitus is affected. This judgement is more likely if the impairment occurs persistently, despite satisfactory stimulation, with a suitable partner and in an appropriate setting".

5.2 SEKSUELE DISFUNKSIES IN DIE VERSKILLENDE FASES VAN DIE SEKSUELE REAKSIESIKLUS EN DIE OORSAKE DAARVAN

5.2.1 Seksuele disfunksies in die opwindingsfase

In die opwindingsfase kom dieselfde seksuele disfunksies onder mans en vrouens voor. Die oorsake daarvoor mag egter verskil. Onder seksuele disfunksies in die opwindingsfase ressorteer hipoaktiewe seksuele versteuring en seksuele aversie of seksuele fobie.

Party oorsake van seksuele disfunksie bring mee dat die persoon nie eers by die opwindingsfase van die seksuele reaksiesiklus uitkom nie, hetsy as gevolg van die vermyding van seksuele kontak, of watter ander rede ook al. Om die disfunksie en die oorsake daarvan aan 'n bepaalde stadium in die seksuele reaksiesiklus te koppel, word hierdie disfunksies en hulle oorsake egter hoofsaaklik bespreek onder die kategorie van die opwindingsfase.

Nadat die seksuele disfunksies en hulle oorsake bespreek is, sal hulle afsonderlik skematies voorgestel word, sodat 'n goeie oorhoofse beeld daarvan gekry kan word. Daarna sal die pastorale hantering van die disfunksies bespreek word.

5.2.1.1 Hipoaktiewe seksuele versteuring

Hierdie seksuele disfunksie word in Engels "Sexual desire disorders" genoem. Dit bestaan uit 'n gebrekkige of totaal afwesige behoefte aan seksuele omgang. "Sexual desire is the specific sensation that moves a person to seek out or become receptive to sexual experience. Desire phase sexual dysfunctions occur when a client's sexual desire is inhibited..." (Poorman, 1988:178).

Frigiditeit hoort ook tuis by hierdie kategorie. Martin (et al, 1993:181) omskryf frigiditeit as 'n gebrek aan seksuele begeerte of die onvermoë om die klimaks van seksuele opwinding te bereik. Alhoewel dit 'n verskynsel is wat by albei geslagte kan voorkom, word die term feitlik altyd net ten opsigte van vroue gebruik.

Die oorsake vir hipoaktiewe seksuele versteuring mag legio wees. Dit mag bloot wees dat die man nie genoeg aandag aan voorspel gee nie en te haastig is om te penetreer.

Daar is reeds in hoofstuk 4.4.2.1 daarop gewys dat die opwindingsfase by vroue baie langer duur as by mans.

Dit is ook bekend dat sekere vorms van medikasie 'n onderdrukkende invloed op die mens se seksuele funksionering het. Heiman en LoPiccolo (1989:162) wys daarop dat selfs die geboortebeperkingspil 'n onderdrukkende effek op seksuele drifte het. Antidepressante, ligte kalmeermiddels, soos Valium, alkohol en dagga bevorder ook hipoaktiewe seksuele versteuring.

Die MIMS Desk Reference (1999:1138,1399) wys daarop dat van die bekendste kalmeermiddels, soos Valium en Xanor, 'n verlaging in libido, seksuele disfunksies en/of ongereelde menstruasie tot gevolg kan hê.

Soos genoem, kan antidepressante 'n inhiberende effek op die mens se seksuele reaksie hê. Depressie as sulks onderdruk egter ook die mens se libido, met 'n gevolglike gebrek aan belangstelling in die seksuele. (Van den Berg, 1966:99).

Angstigtheid en angsversteurings het in baie opsigte dieselfde effek op die mens se seksualiteit. Dit onderdruk die persoon se libido. Psigo-analiste sien angstigtheid en angsversteurings juis as die gevolg van skeidingsangs en kastrasieangs. (Kaplan en Sadock, 1991:391,392).

Swangerskap of die vrees daarvoor mag 'n onderdrukkende effek op die mens - meestal die vrou - se behoefte aan seksuele omgang hê. Daar mag ook die vrees wees by die paartjie dat seksuele omgang die fetus kan beseer. (Poorman, 1988:44).

Nog 'n rede vir onderdrukte seksuele drange mag wees dat die vrou in haar menopouse verkeer. Hormonale skommelings in hierdie tydperk bring gevoelens van geïrriteerdheid en spanning, gemoedsversteurings en ander fisiologiese verskille, onder andere 'n droër vagina mee. Dit veroorsaak nie net dat die vrou minder behoefte aan seksuele omgang het nie, maar ook dat dit vir haar pynlik kan wees wanneer sy wel omgang het. (Kolb, 1977:593).

In die tydperk ongeveer tien dae voor vroue begin menstrueer, ly baie van hulle aan premenstruele spanning. Dit is 'n toestand van senuagtigheid, prikkelbaarheid, emosionele versteurdheid, hoofpyn en/of depressie. Die toestand word geassosieer met die akkumulering van sout en water in die weefsels wat verdwyn sodra menstruasie

begin. Die hormoon progesteron is klaarblyklik 'n veroorsakende element. (Martin, et al, 1993:466).

Dit is te verstaan dat 'n vrou wat aan hierdie simptome ly nie 'n behoefte aan geslagsgemeenskap sal hê nie.

By die man is daar etlike urologiese siektes wat kan bydrae tot 'n onderdrukking van seksuele opwekking. Onder hulle tel ureteritus (inflammasie van die ureter), wat gewoonlik met inflammasie van die blaas gepaard gaan. (Martin, et al, 1993:619).

Kanker van die testes is relatief skaars en slegs 1 persent van alle mans wat aan kanker ly, ly aan hierdie bepaalde vorm van kanker. Vergroting van die prostaat, kanker van die prostaat of prostatitis (inflammasie van die prostaatklier) beïnvloed die man se seksuele ervaring negatief – nie net in die opwindingsfase nie, maar in al die fases. Dit mag selfs die ander fases by voorbaat uitskakel of dit baie pynlik maak. (Nevid, et al, 1995:117-120).

Gestremdheid by beide mans en vrouens het inderdaad 'n ingrypende rol te speel in hulle seksualiteit. Rugstring en ruggraatbeserings is van die mees traumatiese beserings wat opgedoen kan word en dit gebeur ook meestal skielik, sonder dat die persoon hom of haar daarop kan voorberei.

Poorman (1988:94) wys ook op die verskillende verliese wat 'n gestremde persoon beleef, naamlik: "...loss of body integrity, loss of independence, loss of self-esteem, alteration in body image and self-concept, and loss of sexual identity".

Die mate waarin die gestremde nog die vermoë sal hê om seksueel te kan verkeer, sal van die ernstigheid van die besering, asook die plek in die rugstring waar die besering plaasgevind het, afhang. (Poorman, 1988:9399).

Nevid (et al, 1995:125) noem dat parapleë nog kan ejakuleer indien die area in die laer rugstring wat ejakulasie beheer, nog ongeskonde is. Hy sê ook: "..., men who are paralyzed below the waist can indeed attain erections, engage in sexual intercourse, and ejaculate, if the spinal centres controlling erection and ejaculation remain intact".

Eetversteurings soos anorexia nervosa, bulimie en obesiteit het 'n bepaalde invloed op die mens se seksuele responssiklus.

Anorexia nervosa neem meestal ook 'n aanvang wanneer sekere lewensveranderinge plaasvind ten opsigte waarvan die persoon (in 95% van die geval is dit vroue), ontoereikend voel, byvoorbeeld die bereiking van puberteit of die sluiting van 'n huwelik. (Theron in Louw, et al, 1989:472).

Theron (in Louw, et al,1989:473) noem juis dat wat die psigoanaliste betref, die verklarings vir die oorsake van anorexia nervosa seksueel van aard is. Volgens die een verklaring word eet gelyk gestel aan seksuele instink en sosiale rol. Vrouens wat nie aan die eise van 'n seksuele rol kan voldoen nie, hou op om te eet. In die proses vermy hulle dan menstruasie en, omdat hulle op hierdie manier onaantreklik vir mans word, vermy hulle ook die moontlikheid om swanger te raak.

'n Tweede teorie is dat anorexialyers dikwels fantasieë van orale bevrugting het. Deur oorgewig met swangerskap te verwar, glo hulle onbewustelik dat eet op swangerskap kan uitloop. As gevolg daarvan eet hulle nie. (Theron in Louw, et al, 1989:473).

Bulimie is 'n verskynsel waar die persoon hom of haarself ooreet, net om daarna weer te vomeer. Dit gaan met gevoelens van eensaamheid, angstigheid en depressie gepaard. (Meyer en Salmon, 1988:598). Theron (in Louw, et al, (1989:475) noem dat seksuele aanpassingsprobleme by bulimielyers wissel van promiskuïteit tot seksuele onthouding.

Alhoewel obesiteit nie by die DSM IV ingesluit word nie, omdat dit nie geassosieer word met 'n kenmerkende psigologiese of gedragsindroom nie (Theron in Louw, et al, 1989: 471), het dit ingrypende gevolge op seksualiteit.

Poorman (1988:146) noem dat obesiteit veral deur vrouens as wapen gebruik word teen seksuele verkeer. Die motivering daarvoor is om onaantreklik vir mans te wees en sodoende belangstelling deur 'n man te voorkom. Party oorgewig mense ervaar ook seksuele probleme terwyl hulle gewig verloor of nadat hulle 'n program om gewig te verloor voltooi het.

Seksueel-oordraagbare siektes is dikwels nie 'n teken van 'n onderdrukte seksdrang nie, maar eerder van 'n ooraktiewe sekslewe of bandeloosheid. Die simptome van die siektes bring egter mee dat seksuele verkeer in sommige gevalle pynlik of ongemaklik kan wees. Hierdie pyn of ongemak bring dan soms 'n inkorting van seksuele aktiwiteit en die vermindering aan die behoefte na seksuele omgang mee.

In Levitikus 15:2 lees ons van geslagsiektes onder mans, as daar staan: "Sê vir die Israëliete: Enige abnormale afskeiding uit die geslagsorgaan van 'n man is onrein".

Noordtjiz (1955:153) bevestig dat dit hier om seksueel-oordraagbare siektes gaan as hy in sy kommentaar op die boek Levitikus sê: "Het gaat in de eerste plaats over ziekelijke verschijnselen, die zich voordoen in het geslachtsleven van een man. Van welke aard die precies zijn, is niet duidelijk. Men heeft willen denken aan haemorrhoiden, ook aan syphilitische etterafscheiden".

Net die mees algemene geslagsiektes word kortliks hier bespreek.

Gonorrée is 'n seksueel-oordraagbare siekte wat deur die bakterium *Neisseria gonorrhoeae* veroorsaak word. Simptome sluit pynlike urinering en 'n etterafskeiding uit die vagina of penis in. (Martin, et al, 1993:206).

Sifilis is 'n chroniese seksueel-oordraagbare siekte wat veroorsaak word deur die bakterie *Treponema pallidum*. Tersiere sifilis kan lei tot ernstige skade aan die hart, brein en rugmurg. Dit kan ook blindheid, algemene verlamming en kranksinnigheid lei. (Martin, et al, 1993:526,527).

Genitale herpes is 'n seksueel-oordraagbare siekte wat deur pynlike blase in die genitale streek gekenmerk word. Dit word bykans altyd by wyse van vaginale, orale of anale seks oorgedra en is hoogs aansteeklik. (Nevid, et al, 1995:495).

VIGS (verworwe immunitetsgebreksindroom) word deur Kaplan en Sadock (1991: 270) gedefinieer as: "a disease, at least moderately predictive of a defect in cell-mediated immunity, occurring in a person with no known cause for diminished resistance to that disease".

Theron (in Louw, et al, 1989:64) noem dat VIGS nie net fisieke komplikasies het nie, maar ook psigiese komplikasies. Geïnfekteerdes reageer by die diagnose van VIGS met ongeloof, ontkenning, depressie en angs. Gevoelens van wanhoop en selfmoordgedagtes kan mettertyd ontwikkel.

Dit spreek van self dat geïnfekteerdes wat hierdie simptome het, 'n baie lae libido sal hê en gevolglik 'n onderdrukte seksdrang sal hê. Mense wat nie geïnfekteer is nie mag

uit vrees vir die opdoen van hierdie ongeneeslike siekte ook swak reageer op seksuele stimulasie.

Sielkundige afwykings (psigopatologie) het ook 'n beduidende invloed op mense se seksualiteit. Sulke afwykings mag veroorsaak dat dié wat daaronder ly se seksuele betrokkenheid wissel van promiskuiteit tot totale weerhouding.

Kaplan (1987:21) merk in hierdie verband op: "Neurotics and persons with personality disorders frequently are afflicted with symptoms of sexual dysfunction, and this group will make up a large bulk of patients in sex therapy clinics".

Mens sou die afleiding kon maak dat enige chirurgiese operasie 'n inhiberende effek op die mens se seksdrang sal hê. Daar is egter operasies wat 'n groter effek daarop het as ander.

'n Histerektomie is die chirurgiese verwydering van die uterus, óf deur 'n snit in die buikwand of deur die vagina. (Martin, et al, 1993:239). Die operasie as sulks affekteer nie seksuele begeerte of seksuele aktiwiteit nie. Vir 'n paar weke na die histerektomie sal seksuele omgang onmoontlik wees. Die negatiewe effek wat 'n histerektomie op 'n paartjie se sekslewe het, is te wyte aan depressie wat by post-histerektomie pasiënte voorkom. (Van Wijk, 1987:105-111).

'n Mastektomie kan 'n ingrypende invloed op mense se seksuele lewens hê. Borste is simbolies van vrouwees. 'n Vrou mag 'n verandering in die beskouing van haar eie vroulikheid kry wat haar seksuele funksionering mag affekteer, wanneer sy 'n mastektomie ondergaan. (Poorman, 1988:102).

Poorman (1988:103) verwys ook na 'n studie wat Frank in 1978 onderneem het wat bevind het dat vroue wat 'n mastektomie ondergaan het se frekwensie van seksuele omgang verminder het. Die geleenthede wat hulle seksuele omgang geïnisieer het, het ook na die mastektomie afgeneem. Dit is 'n duidelike bewys dat 'n vrou na 'n mastektomie 'n verlaagde seksdrang kan ervaar.

Hartaanvalle het ook 'n onderdrukkende effek op mense se seksuele drifte. Jehu (1979:19) wys op navorsing wat aan die lig gebring het dat mense wat 'n hartaanval gehad het hulle vir 'n gemiddelde van 16,4 weke van seksuele omgang weerhou. Hy noem ook dat hartaanvalle sielkundige gevolge kan hê, waaronder depressie,

angstigheid, verlaagde belangstelling in seksuele aktiwiteite en selfs 'n vrees om te sterf tydens seksuele omgang.

Sterilisasië het nie 'n inhiberende effek op mans of vroue se seksualiteit nie. (Nevid, et al, 1995:369-372). In gevalle waar mense 'n verlaagde seksdrang het as gevolg van die vrees vir swangerskap mag sterilisasië 'n gerusstellende aksie wees wat die seksuele drang kan versterk.

Waar mense – veral mans – 'n verlaagde seksdrang, of selfs impotensie ervaar na 'n vasektomie, is dit hoofsaaklik sielkundig van aard. Holtzhausen en Stander (1996: 57) stel dit as volg: “'n Man se ereksie is nie minder hard na vasektomie nie, tensy hy “sag” word in die kop”.

Nog 'n basiese saak wat die mens se ingesteldheid teenoor die seksuele as sulks bepaal, asook sy behoefte aan seksuele omgang kan demp, is sy selfbeeld. Heiman en LoPiccolo (1996:30) noem dat meeste vrouens ontevrede is met hoe hulle lyk.

Dit is die moeite werd om Nelson (in Albee, et al, 1983:127) aan te haal waar hy oor selfbeeld en seksualiteit praat. Hy sê: “If guilt over self-love is a deadly sin, the good news from the religious heritage is that love is indivisible and nonquantifiable. Jesus said, “Love your neighbour as yourself,” not “instead of yourself”. It is not true that the more love we save for ourselves the less we have for others ... , it is that selfacceptance which comes through the affirmation of one's own graciously given worth and (in spite of all our distortions and flaws) our creaturely fineness”.

As 'n mens die rol wat 'n swak selfbeeld in die ontwikkeling van eetversteurings (Louw, et al, 1989:472), kindermolestering en pedofilie (Casaleggio, 1994:18) speel in ag neem, en ook die negatiewe effek wat operasies soos 'n mastektomie (Poorman, 1988:102) op 'n vrou se selfbeeld het, dan wys dit op die uiters belangrike rol wat die mens se selfbeeld op die belewing van sy seksualiteit het.

Jehu (1979:71) sê ook: “A related criterion for inadequacy is the extent of any damage to the person's self-concept”.

Skuldgevoelens is dikwels ook 'n oorsaak van 'n hipoaktiewe seksuele versteuring. Soms het die persoon skuldgevoelens as gevolg van grondige redes, byvoorbeeld as

gevolg van voorhuwelikse of buite-huwelikse seks. (Poorman, 1988:45, Nevid, et al, 1995:405-414).

Soms is hierdie skuldgevoelens deel van 'n verkeerde, dualistiese mensbeskouing, en dus nie grondig nie. Die sondige aard van seks buite die huwelik is dikwels deur die kerk so beklemtoon, sonder om ook op die goeie daarvan binne die huwelik te wys. Dit het tot gevolg gehad dat baie mense seks as sodanig as sonde beskou. Gevolglik voel party mense skuldig, selfs al verkeer hulle seksueel binne die huwelik. (Louw, 1983:127).

Selfs al het hierdie skuldgevoelens nie hulle ontstaan te wyte aan grondige redes nie, het dit 'n vernietigende invloed op egpare se seksuele lewens, en gevolglik ook op die huwelik as sodanig.

Verhoudingsprobleme, hetsy tussen die paartjie, of met ander persone na aan hulle kan ook 'n baie remmende invloed hê op hulle behoefte aan geslagsgemeenskap. Seksuele omgang is by uitstek 'n verhoudingsaangeleentheid. (Madanes, 1990:52). Aangesien die mens inherent 'n verhoudingswese is (sien hoofstuk 2.4), sal die skade aan 'n egpaar se verhouding ook 'n ingrypende gevolg op hulle seksuele omgang hê.

Aansluitend by verhoudingsprobleme, mag 'n paartjie ook nog nie die vermoë hê om behoorlik te kan kommunikeer nie. Seksuele omgang is 'n vorm van kommunikasie en die gebrek aan kommunikasie in die algemeen mag juis die frekwensie van seksuele omgang verminder. Bestaande swak kommunikasie kan ook deur die seksuele omgang of die gebrek daaraan, blootgelê word.

Heiman en LoPiccolo (1996:169) lê klem op die feit dat beide verbale en nie-verbale kommunikasie nie net tydens koïtus baie belangrik is nie, maar ook 'n bepalende faktor is in die opwekking van 'n persoon se seksdrang.

Die verouderingsproses waaraan elke mens onderworpe is, kan ook 'n verlaging in die persoon se seksdrang meebring. Daar moet egter beklemtoon word dat bejaardes ook seks kan en behoort te geniet. Seksuele disfunksies in bejaardheid is dikwels die gevolg van stereotipering van bejaardes.

Post-menopousale vrouens kan soms angstigheid, skuldgevoelens en depressie ervaar omdat sy 'n behoefte aan seksuele omgang het. Die rede daarvoor is dat sy kan

vrees dat ander haar as gevolg van hierdie behoeftes as onnatuurlik en immoreel mag sien. (Jehu, 1979:55).

Renshaw (s.j.:9) sê dat verwagte veranderings in seksualiteit by mans bo 50 vertraagde ereksies, verkorting van ejakulasietyd, 'n langer platofase en 'n langer refraktêre periode kan behels. By vrouens bo 50 verminder vaginale smering.

Die fisiese voorkoms en ander fisiese aspekte van 'n persoon se huweliksmaat mag ook 'n inhiberende effek op sy of haar seksdrang hê. Dit sluit sake in soos swak higiëne, liggaamsreuke, slegte asem, 'n ongeskeerde baard, oorgewig of om onder gewig te wees. (Heiman en LoPiccolo, 1996:163).

Nog 'n verskynsel wat seksuele drange onderdruk, is dit wat Kaplan (1995:139) sensitiwiteit vir verwerping (Rejection Sensitivity) noem. Sy sê dat die veroorsakende faktor daarvoor waarskynlik pynlike ervarings uit die persoon se kindertyd is. Dit bring mee dat die persoon oorreegeer teenoor verwerping en kritiek – selfs opbouende kritiek.

Kaplan (1995:140) vat hierdie verskynsel saam in die volgende woorde: "Moreover, excessive rejection sensitivity is frequently the critical underlying cause of a couple's marital problems or of a patient's lack of desire for the partner ... , many of these people have learned to protect themselves by drawing away from their partners, emotionally and sexually, ...".

Die ironie en die tragiek is dat die verwerping wat deur hierdie persoon gevrees word, weens hulle ontrekkende gedrag, juis op verwerping uitloop. Dit word in effek 'n selfvervullende profesie.

5.2.1.2 Seksuele aversie of seksuele fobie

Kaplan (1995:112) definieer seksuele aversie of seksuele fobie as: "The fear, repulsion, and/or phobic avoidance of sexual contact with the partner, or a specific aspect of sexual contact".

Uitgebreide studies het gewys dat seksuele angstigtheid en vrees vir seksuele kontak met 'n ander persoon die belangrikste rede vir seksuele aversie is. Persone wat binne

hierdie beskrywing val het baie meer intra-psigiese seksuele konflikte in hulle verhoudings en huwelike as mense wat anorgasties is, aan vaginismus ly, prematuur ejakuleer of impotent is. (Kaplan, 1995:4,5).

Seksuele aversie gaan dikwels ook met ander psigo-patologiese verskynsels gepaard. (Kaplan, 1995:5). Dit dui daarop dat 'n seksuoloog, ook 'n pastorale seksuoloog, 'n grondige kennis van die psigopatologie behoort te hê.

Kaplan (1995:175), soos reeds aangedui, noem seksuele aversie alternatiewelik ook seksuele fobie. Sy wys daarop dat mense wat aan seksuele fobie ly, dikwels ook aan verskeie ander fobies en ander vorms van angstigheids ly.

Seksuele fobie mag die gevolg daarvan wees dat die persoon as kind seksueel gemolesteer is. (Casaleggjo, 1994:9). Kindermolestering het groot sielkundige skade tot gevolg. Een van 'n lang lys van skadelike gevolge na kindermolestering wat Nevid (et al, 1995:611) noem, is juis seksuele disfunksie.

'n Dertienjarige dogtertjie wat gemolesteer is skryf in haar dagboek: "Deep inside, there is a wound that can never be healed". (Nevid, et al, 1995:605). Hierdie aanhaling dui nie net op die skade wat aan die kind gedoen is nie. Dit gee ook aan mens begrip daarvoor dat so persoon aan seksuele fobie kan ly.

Janse van Rensburg (1987:364) verwys ook in hierdie verband na Cheek en Le Cron wat sê dat die herinnering aan 'n vader wat gedrink het, so 'n onuitwisbare indruk in die gemoed van 'n vrou kan laat, dat indien haar man ook na drank ruik, seksuele gemeenskap ondraaglik vir haar sal wees.

Daar is reeds onder hipo-affektiewe seksuele versteurings verwys na die negatiewe rol wat skuldgevoelens kan speel. Janse van Rensburg (1987:364) wys ook op die rol van skuldgevoelens wat tot seksuele aversie, seksuele afwykings en disfunksionering aanleiding kan gee.

5.2.2 Seksuele disfunksies in die platofase

5.2.2.1 Seksuele disfunksies in die platofase by mans

5.2.2.1.1 Erektiele disfunksie

Erektiele disfunksie word ook impotensie genoem. Dit is die onvermoë van die man om 'n ereksie te verkry of te behou. Daar kan tussen primêre en sekondêre impotensie onderskei word. Primêre impotensie verwys na 'n situasie waar 'n man nog nooit 'n genoegsame ereksie gehad het om seksuele omgang te hê nie. Sekondêre impotensie verwys na 'n erektiele disfunksie nadat die persoon voorheen seksueel normaal gefunksioneer het. (Poorman, 1988:180).

Impotensie kan ook aan fisiese kwale soos diabetes (met ander woorde organies), of emosionele probleme (psigogeen) toegeskryf word. (Martin, et al, 1993:250)

Die grootste effek wat diabetes op mans se seksualiteit het, is om erektiele disfunksie by hulle te veroorsaak. Erektiele disfunksie kom by 40 persent van jong diabetiese mans, 70 persent van ouer diabetiese mans en by 80 persent van mans met diabetiese komplikasies soos neuropatie of vaskulêre skade voor. (LoPiccolo in Albee, et al, 1983:55).

Aangesien seksualiteit sentraal staan in die man se algemene gesondheid, sal erektiele disfunksie noodwendig ook sielkundige gevolge hê. Die helfte van alle mans bo 50 het 'n siektetoestand, of neem medikasie wat hulle seksuele funksionering beïnvloed. (Grazioli in MIMS Disease Review, 1999:677).

Die gebruik van die twee hoofgroepe van antidepressante, naamlik die trisikliese antidepressante en die MAO-inhibeerders kan ook erektiele disfunksie tot gevolg hê. (Jehu, 179:29).

Nevid (et al, 1995:121) noem dat impotensie veroorsaak kan word deur depressie of angs. Dit kan ook veroorsaak word deur 'n vrees by die man dat hy nie seksueel aan die vrou se verwagtinge kan voldoen nie ("performance anxiety").

LoPiccolo wys in Albee, et al, (1983:45) op die groot rol wat stres in erektele disfunksies speel. Hy rapporteer as volg daaroor: "Male patients often report that their problems of erection began at a time of increased stress, worry, or depression when they continued attempting intercourse despite these interfering factors".

Vir die meeste mans is erektele disfunksie 'n groot verleentheid. Dit is ook uiters frustrerend en vernederend. Hulle reageer dikwels daarop met gevoelens van depressie en angstigheids en vermy seksuele kontak. (Jehu, 1979:82).

Ander oorsake vir erektele disfunksie mag een van die volgende wees: die man wat onderdanig is aan sy vrou, negatiewe ervarings uit die verlede rondom die seksuele, 'n sielkundige afwyking, of 'n bepaalde seksuele disfunksie by die vrou. (MIMS Disease Review, 1999:680).

5.2.2.1.2 Peyronie-siekte

Peyronie se siekte kan beskryf word as 'n digte, fibreuse plaak in die penis se erekteelweefsel. Dit kan gevoel word as 'n onreëlmatige, harde klont. Die penis buig of vorm hier 'n hoek tydens ereksie, met pynlike gevolge. (Martin, et al, 1993:444). Hoewel sommige gevalle sonder mediese ingrype spontaan opklaar, is chirurgiese ingrype meestal noodsaaklik om die probleem reg te stel. (Nevid, et al, 1995:125).

Hierdie siekte word meestal veroorsaak deur beserings tydens geslagsgemeenskap. (Masters en Johnson, 1970:291).

5.2.2.2 Seksuele disfunksie in die platofase by die vrou

Disfunksies by die vrou in hierdie fase is disfunksies wat met pyn gepaard gaan. Dispareunie is een voorbeeld hiervan. 'n Diagnose van dispareunie word gemaak wanneer 'n vrou voortdurende of herhaalde genitale pyn voor, tydens of na gemeenskap ervaar en dit nie uitsluitlik deur 'n gebrek aan smering of vaginisme veroorsaak word nie. Alhoewel dit ook by mans voorkom, is dit seldsaam. (Theron in Louw, et al, 1989:330,331).

Fisiese oorsake daarvan kan anatomiese defekte, infeksies, blaassiektes of diabetes wees. Sielkundige redes kan na een van drie oorsake herlei word, naamlik opvoeding, trauma en die verhoudings waarin die persoon gestaan het, of steeds staan. (Poorman, 1988:183).

Party mense word grootgemaak op so 'n manier dat hulle skuldig moet voel oor seks. Godsdienstige taboes is dikwels in hierdie geval die oorsaak. Dit kan ook wees dat so 'n vrou gemolesteer of verkrag is of dat haar verhouding met haar huweliksmaat nie na wense is nie. (Poorman, 1988:183).

Balint (1977:12) maak ook melding van die dood van 'n nabye geliefde wat dispareunie tot gevolg kan hê.

Vaginismus is nog 'n seksuele disfunksie van pynlike aard. Vaginismus is skielike en pynlike sametrekings van die spiere rondom die vagina, gewoonlik in reaksie op 'n aanraking van die vulva of vagina. (Martin, et al, 1993:624).

As gevolg van die spasmas is dit moeilik of selfs onmoontlik vir die man om die vagina te penetreer. In gevalle waar penetrasie wel plaasvind, veroorsaak dit so 'n mate van pyn, dat koïtus nie moontlik is nie. (Theron in Louw, et al, 1989:331).

Oorsake wat Masters en Johnson (1970) aandui vir vaginismus, is onder andere 'n rigiede (verkeerde) godsdienstige beskouing oor seks (p. 252-256), homoseksuele neigings (p. 252,260,261), traumatiese seksuele ervarings, soos verkragting (p. 252, 256-258), en die aanwesigheid van dispareunie (p. 258-260).

5.2.3 Seksuele disfunksie in die orgasmefase

5.2.3.1 Seksuele disfunksie in die orgasmefase by mans

Die mees algemene probleem wat mans in die orgasmefase ervaar, is premature ejakulasie. Dit behels die emissie van semen, en gevolglike verlies van ereksie, tydens die aanvanklike stadiums van voorbereiding vir geslagsomgang, voor die penetrasie van die penis in die vagina, of onmiddelik daarna. (Martin, et al, 1993:466).

Faktore wat in berekening gebring moet word by die diagnose van premature ejakulasie, is onder andere die tydsduur van die opwindingsfase, die ouderdom van die man, die frekwensie van seksuele omgang en hoe lank hy al seksueel aktief is. (Poorman, 1988:183).

Die oorsake van premature ejakulasie is nie altyd so duidelik nie, maar dit kan meestal terug herlei word na gejaagde eerste seksuele ervarings, byvoorbeeld seksuele ervarings waar die man bang was dat hy "uitgevang" kan word, soos seks op die agtersitplek van 'n motor, of by tieners wat gou seksueel verkeer terwyl hulle ouers uithuisig is, of waar 'n prostituut 'n kliënt aanmoedig om gou te maak, sodat sy nog ander kliënte kan kry. (Masters en Johnson, 1970:92-115).

Daar is ook gevalle waar mans prematuur ejakuleer om daardeur in opstand teen 'n dominerende vrou te kom. (Jehu, 1979:52).

Vertraagde ejakulasie is 'n volgende disfunksie wat onder mans in die orgasmefase voorkom. Hierdie probleem kan omskryf word as 'n voortdurende vertraging in orgasme en ejakulasie, of selfs die totale afwesigheid daarvan, ten spyte van genoegsame stimulasie. Die persoon is by vermoë om sonder moeite 'n ereksie te verkry en te behou, maar intense stimulasie is vir 'n buitengewone lang tyd nodig voordat hy 'n klimaks kan bereik. Soms bereik hy glad nie 'n klimaks nie. (Jehu, 1979:93).

Die rede hiervoor mag wees as gevolg van verhoudingsprobleme tussen die egpaar. Die man mag ook bang wees vir kritiek van sy vrou. Die vernedering wat hierdie vertraagde ejakulasie mag inhou, kan soveel spanning by hom opwek, dat dit die ejakulasie kan vertraag, of selfs verhoed. (Jehu, 1979:92).

Daar is ook traumatiese gebeure wat tot hierdie disfunksie aanleiding kan gee. Die man kon byvoorbeeld as kind betrap word dat hy masturbeer en is toe geweldig daarvoor gestraf. Vertraagde ejakulasie kan ook as wapen gebruik word deur 'n man wat nie aan 'n dominerende vrou wil toegee nie. (Jehu, 1979:32,52).

Ander oorsake van vertraagde ejakulasie mag urologiese siektes, geslagsiektes, Parkinson se siekte of sekere rugoperasies wees. (Jehu, 1979:95). Die meeste antidepressante kan ook vertraagde ejakulasie meebring. (MIMS, 1999: 511,ea).

Retrograde ejakulasie, wat waarskynlik eerder as 'n urologiese siekte, as 'n seksuele disfunksie geklassifiseer kan word, kom ook in die orgasmefase voor.

By normale ejakulasie is daar 'n eksterne sfinkter wat oopgaan en sodoende die seminale vloeistof toelaat om uit die liggaam te gaan. 'n Interne sfinkter sluit die opening na die blaas af om te voorkom dat die seminale vloeistof in die blaas ingaan. (Nevid, et al, 1995:126).

'n Sfinkter is 'n gespesialiseerde spiering wat 'n opening omsluit. Sametrekking van die sfinkter sluit die opening gedeeltelik of heeltemal af. (Martin, et al, 1993:524).

By retrograde ejakulasie word die rol van hierdie sfinkters omgeruil. Die eksterne sfinkter bly gesluit, wat die uitskeiding van die seminale vloeistof verhinder, terwyl die interne sfinkter oopgaan. Dit bring mee dat die ejakulaat in die blaas uitgeskei word. Dit lei gevolglik tot 'n droë orgasme. Die seminale vloeistof word dan met die urine uitgeskei. (Nevid, et al, 1995:126).

Retrograde ejakulasie kan veroorsaak word deur die gebruik van antidepressante, ander medikasie, soos dié wat gebruik word vir hoë bloeddruk, asook wanneer alkohol oor 'n lang tydperk misbruik word. (Jehu, 1979:27-29). 'n Operasie aan die prostaat of blaas, of siektes soos diabetes mag dit ook teweegbring. (Nevid, et al, 1995:126, Jehu, 1979:98).

5.2.3.2 Seksuele disfunksie in die orgasmefase by vroue

Vroulike orgasmiese disfunksie kan omskryf word as die onvermoë by 'n vrou om 'n orgasme of klimaks te bereik ofskoon seksuele stimulasie wat plaasgevind het voldoende was om dit te veroorsaak. (Theron in Louw, et al, 1989:328).

'n Vrou wat nie 'n orgasme bereik met vaginale seks nie, maar wat wel 'n orgasme kan bereik indien sy klitoraal gestimuleer word, kan nie as anorgasties beskou word nie. (Kaplan, 1995:12).

Kaplan kritiseer die feit dat anorgasme noodwendig as 'n seksuele disfunksie beskou moet word, omdat daar ongeveer 8 persent van vroue is wat nooit 'n orgasme kan

ervaar nie. Sy noem ook dat 'n orgasme 'n refleks is en dat alle reflekses verskil wat hulle drempels betref. (Kaplan, 1987:72-74).

Vroue bereik nie noodwendig 'n orgasme tydens seksuele omgang nie. In die eerste jaar van hulle huwelik bereik vroue ongeveer 63% van die kere wat hulle omgang het 'n orgasme. Dit neem toe, sodat hulle ongeveer 85% van die kere wat hulle omgang het in hulle twintigste huweliksjaar, 'n orgasme ervaar. (Jehu, 1979:71).

Daar mag heelwat redes vir anorgasme wees. Theron (in Louw, et al, 1989:328,329) sê dat van die redes daarvoor die vrou se onkunde oor haar eie anatomie mag wees. Die kulturele siening dat 'n "ordentlike" vrou nie haar eie liggaam moet verken nie en die feit dat 'n vrou in elk geval meer stimulasie as 'n man nodig het, kan ook bydraend wees. Indien die man ophou om die vrou te stimuleer nadat hyself 'n orgasme bereik het, laat dit die vrou met seksuele spanning wat lank neem om te verdwyn. Die frustrasie wat dit by haar skep kan tot anorgasme aanleiding gee.

Party vrouens is wel orgasmies as hulle masturbeer of gemasturbeer word, maar kan nie 'n orgasme tydens koïtus bereik nie. Gewoonlik is vrouens wat nie orgasmes deur middel van masturbasie kan bereik nie, ook anorgasmies as hulle op ander maniere gestimuleer word. (Louw, et al, 1989:329).

Medikasie, soos slaappille, antidepressante en kalmeermiddels mag ook anorgasme teweegbring. (MIMS, 1999:215).

Sekere operasies, onder andere masektomies, kan ook anorgasme teweegbring. Dit is dan nie as gevolg van die operasie as sulks nie, maar eerder die gepaardgaande depressie en veranderde seksuele selfbeeld. (Poorman, 1988:103).

Verhoudingsprobleme en 'n gebrek aan emosionele nabyheid tussen die man en vrou is ook aanleidend tot anorgasme. Indien mense 'n goeie sekslewe in hulle huwelik wil hê, is 'n atmosfeer van liefde en geborgenheid essensieel. (Narramore, 1975:124).

Party vrouens is anorgasties omdat hulle op die een of ander manier geleer het om hulle orgasmerespons te inhibeer. Hierdie inhibisie is nie vrywillig nie en sulke vroue smag dikwels na 'n orgasmiese ervaring. (Kaplan, 1987:74).

Een van die belangrikste redes, indien nie die heel belangrikste nie hoekom party vrouens anorgasties is, is te wyte aan hulle godsdienstige agtergrond. Ten minste 25 persent van anorgastiese vrouens val in hierdie kategorie. (Masters en Johnson, 1970:229-233). Jehu (1979:123) lê ook klem op die buitengewone groot rol wat verkeerde godsdienstige sienings by vrouens in anorgasme speel.

Hierdie vroue het 'n fundamentalistiese godsdienstbeskouing en het 'n veroordelende beeld van God. Seks word as sonde gesien en om dit te geniet is vir hulle die uiterste vorm van sonde. (Masters en Johnson, 1970:230-233).

Dit is tragies dat God se kinders juis Sy gawe van seksualiteit so verkeerd moet verstaan en wys weer eens op die kritiese belangrikheid van hierdie studie.

Jehu (1979:113) noem dat 'n swak vader-dogter verhouding, asook gevalle waar die vader vroeg dood is, of dikwels afwesig was, ook tot anorgasme aanleiding kan gee.

In gesprek met dokter Etienne Kok, seksuoloog verbonde aan die Mediese Fakulteit by die Universiteit van Pretoria, het hy gewys op die rol wat 'n tweede huwelik, veral na egskeiding, in anorgasme speel. Die rede daarvoor is dat seksuele omgang 'n daad van vertroue is. Om 'n orgasme te ervaar is om 'n ander persoon so te vertrou dat jy bereid is om jou totaal aan hom oor te gee. Wanneer 'n egskeiding 'n huwelik beëindig, is dit so groot skok vir die vrou se vertroue, dat sy nie in staat is om 'n man weer in so mate te vertrou tot op die punt van orgasme nie.

5.2.4 Seksuele disfunksie in die resoluiefase

5.2.4.1 Seksuele disfunksie in die resoluiefase by mans

Die eerste seksuele disfunksie in die resoluiefase is post-ejakulêre pynsindroom. Dit word deur spasmas in die genitale spiere van die man gekenmerk. (Kaplan, 1995: 112).

Manlike dispareunie kom ook in hierdie fase voor. Jehu (1979:101) sê dat die man pyn kan ervaar in sy voorhuid, glans van die penis, skag van die penis, testikels, lies, rektum, dye of laer rug.

Soms ervaar die persoon ook pyn met ander vorms van stimulasie, byvoorbeeld met masturbasie of orale seks, maar soms is die pyn afwesig wanneer die persoon op hierdie maniere gestimuleer word. Die oorsake van manlike dispareunie is hoofsaaklik organies van aard. Dit mag egter ook deur siektes soos infeksies veroorsaak word. (Jehu, 1979:101)

Balanitus, waar die glans van die penis ontsteek is, ureteritus (inflammasie van die ureter) of orkitis (inflammasie van die testis) kan ook manlike dispareunie veroorsaak. (Martin, et al, 1993:51, 411,619).

Die vroulike geslagsorgane kan soms ook tot manlike dispareunie aanleiding gee. Die mees algemene oorsaak is waar daar te min vaginale smering by 'n vrou voorkom. Littekens aan die vagina, die verkorting daarvan deur chirurgiese ingryping, of selfs die suurgehalte van die normale vaginale afskeidings mag dit teweeg bring. (Jehu, 1979:101).

Allergiese reaksies ten opsigte van sekere voorbehoedmiddels, soos rubberkondome, diafragmas of voorbehoedingsrome kan ook manlike dispareunie veroorsaak. (Jehu, 1979:101).

Ander vorms van pyn kan ook met seksuele omgang gepaard gaan. Rugpyn mag deur 'n persoon met artritis ervaar word, terwyl angina pectoris ('n pyn in die middel van die bors, wat geïnduseer word deur oefening en verlig word deur rus) by hart pasiënte kan voorkom. (Martin, et al, 1993:26).

5.2.4.2 Seksuele disfunksie in die resoluiefase by vrouens

By die disfunksies van vroue in die platofase is reeds gewys op dispareunie by vroue, saam met die oorsake daarvan. Dispareunie by vroue kan ook in die resoluiefase voorkom.

Kaplan (1995:112) wys daarop dat disfunksies by vroue in hierdie fase andersins raar is. Wanneer dit wel voorkom, is stuwings in die bekken, as gevolg van bloed wat nog nie terugkeer het na die res van die liggaam nie, meestal die oorsaak daarvan.

Die verskillende seksuele disfunksies binne die betrokke fases van die seksuele responssiklus kan skematies as volg voorgestel word:

Seksuele disfunksies		
Fase	Manlik	Vroulik
Opwindingsfase	1 Hipoaktiewe seksuele versteuring 2 Seksuele aversie of seksuele fobie	
Platofase	1 Erektiele disfunksie/Impotensie 2 Peyronie-siekte	1 Dispareunie 2. Vaginismus
Orgasmefase	1.Premature ejakulasie 2.Vertraagde ejakulasie 3. Retrograde ejakulasie	1. Anorgasme
Resolusiefase	1. Postejakulêre pynsindroom 2. Manlike dispareunie	1. Dispareunie

Tabel 2 Seksuele Disfunksies

Die oorsake wat in sommige gevalle tot seksuele disfunksies aanleiding kan gee, kan skematies as volg voorgestel word:

Biogenetiese oorsake	Inter-psigiese oorsake	Intra-psigiese oorsake
Urologiese siektes en operasies	Swak verhoudings	Depressie en operasies
Seksueel oordraagbare siektes	Swak kommunikasie	Eetversteurings
Sekere rugoperasies	Gebrek aan voorspel	Psigopatologie
Parkinson se siekte	Vrees vir swangerskap	Selfbeeld
Depressie	Maat se voorkoms	Skuldgevoelens
Antidepressante	Maat se higiëne	Verkeerde godsdienstige beskouing oor seks
Kalmeermiddels	"Rejection Sensitivity" (sensitiwiteit vir verwerping)	Angstigheid
Menopouse	Molestering	Onkunde
PMS	Verkragting	
Gestremdheid	Vader-dogter verhouding	
Histerekтомie	Egskeiding	
Masektomie	Dood van 'n geliefde	
Hartaanvalle		
Sterilisasië		
Verouderingsproses		
Diabetes		
Beserings aan geslagsdele		
Alkohol		
Voorbehoedmiddels		

Tabel 3 Oorsake van seksuele disfunksie

Bostaande kan nie 'n volledige lys van oorsake vir seksuele disfunksies wees nie. Dit bevat egter die meeste en die belangrikste oorsake.

Dit is duidelik, na aanleiding van hierdie lys, dat die meeste oorsake van seksuele disfunksies biogeneties van aard is.

Daar moet ook op gelet word dat die oorsake nie altyd in waterdigte kompartemente ingedeel kan word nie. So word depressie byvoorbeeld gegroep onder biogenetiese oorsake, maar ook onder intra-psigiese oorsake. Sterilisasië word ook gegroep onder biogenetiese oorsake, terwyl die effek daarvan eintlik onder intra-psigiese oorsake tuis hoort.

Dit beklemtoon weer die feit dat die mens 'n eenheidswese is, soos bespreek in hoofstuk 2.5. Die mens se seksualiteit is by uitnemendheid 'n terrein waar hierdie antropologiese waarheid geaksentueer word. Waar die eenheid en gelykwaardigheid tussen die mens se liggaam en siel misken word, lei dit ook tot 'n disfunksionele seksualiteit.

5.3 DIE PASTORALE HANTERING VAN SEKSUELE DISFUNKSIES

Aangesien seksualiteit, veral wat die geslagsdaad (*koïtus*) betref, binne die huwelik uitgeleef moet word, en die huwelik 'n instelling van God is, is dit krities belangrik dat die pastor 'n goeie begrip sal hê van seksualiteit in breë. Wat seksuele disfunksies betref is dit ook nodig dat hy lidmate wat om hulp aanklop, sal kan begelei. Die volgende riglyne behoort as belangrik beskou te word:

5.3.1 Skakel eerstens alle mediese oorsake van seksuele disfunksies uit

Daar is reeds in die vorige paragraaf gesien dat die meeste oorsake van seksuele disfunksies biogeneties van aard is. Ten opsigte van die behandeling van die meeste van hierdie oorsake kan die pastor nie 'n primêre rol speel nie. Hy is byvoorbeeld nie by vermoë om mense te behandel vir urologiese siektes, diabetes, beserings aan geslagsdele of seksueel oordraagbare siektes nie. Dit lê buite sy terrein van bevoegdheid en sal mense daarvoor na 'n medikus moet verwys.

Baie mense is nie bewus van siektes wat hulle onder lede mag hê nie. Hulle mag byvoorbeeld by die pastor aanmeld met 'n huweliksprobleem, meer spesifiek 'n probleem van seksuele aard. Die oorsaak daarvan mag wees dat die lidmaat byvoorbeeld aan diabetes ly, of die nuwe effek van medikasie ervaar, sonder om daarvan bewus te wees.

Pastoraal-terapeutiese sessies met sulke mense sal van geen waarde wees nie, aangesien die primêre oorsaak (biogeneties in hierdie geval) nie aangespreek word nie. Die pastor en die lidmaat se tyd word so vermors. Dit mag ook by die lidmaat die indruk skep dat hy nie met sy probleem gehelp sal kan word nie.

Clinebell (1966:176) haal vir Klink aan wat sê dat om iemand te verwys nie dui op mislukking deur die pastor nie, maar dat verwysing eintlik 'n fyn kuns is. Clinebell self sê: "Skill in the art of referral is indispensable in parish-centered counseling" (1966: 176).

Adams (1979:440,441) se teenkating teen verwysing na medici moet veroordeel word. Dit skep die indruk dat die kennis en vaardighede van die mediese wetenskap nie ook van God kom nie.

'n Mediese ondersoek sal nie net voorkom dat die pastor berading doen wat op niks gaan uitloop nie, maar dit kan ook rigtinggewend wees vir gevalle waar hy wel 'n primêre terapeutiese rol kan speel.

Dit spreek vanself dat die pastor nie 'n individu of egpaar met die intrapslag na 'n medikus sal verwys nie. 'n Verkennende gesprek, sodat die pastor homself kan vergewis van die egpaar se verhouding teenoor mekaar, hulle kommunikasievaardighede, manier van konflikte hanteer, ensameer kan vir hom 'n aanduiding wees of 'n verwysing nodig is, al dan nie.

Indien 'n mediese ondersoek enige siekte aan die lig sou bring, vervul die pastor 'n ondersteunende rol, soos by enige ander siekte.

5.3.2 Die vestiging van 'n terapeutiese verhouding

Vir enige suksesvolle terapie is 'n goeie verhouding tussen pastor en lidmaat vanselfsprekend. Egan (1990:122) sê in hierdie verband: "If client and helper are successful in working together, the client will reveal the main features of the problem situation and or her needs".

Nelson-Jones (1983:11) wys nie net op die belangrikheid wat die verhouding tussen die terapeut en kliënt vir die identifisering van die probleem het nie, maar ook op die kritiese rol wat dit speel om uiteindelik verandering teweeg te bring, as hy sê: "good relationships with clients is considered both necessary and sufficient for change to occur".

Alhoewel dit ook van terapie in die algemeen gesê kan word, is dit nog belangriker in die geval van terapie rakende seksuele sake. Daar moet begryp word dat, omdat die mens se seksualiteit 'n uiters private aangeleentheid is, het die persoon waarskynlik nog nooit met iemand anders daarvoor gepraat nie. Dit moet dus met die grootste sensitiwiteit hanteer word.

Die pastor se vertrekpunt is nie in die eerste plek om raad te gee nie, maar om die persoon in beraad te verstaan en vir hom of vir haar dit te laat begryp. Voordat hierdie eerste, belangrike aspek, naamlik om 'n goeie terapeutiese verhouding te vestig, nie behoorlik afgehandel is nie, is die res van die terapeutiese proses tot mislukking gedoem. (Brammer en Shostrom, 1982:159,160).

Hierdie terapeutiese verhouding moet gebou word op respek en egtheid. Die respek van die terapeut word gedemonstreer deur die besorgdheid wat hy vir die welwese van sy kliënt het. Die uniekheid van die persoon moet ook erken word, sodat hy of sy nie die indruk kry dat die terapeut hom of haar as maar net nog 'n geval beskou nie. Nog 'n manier hoe die terapeut sy respek teenoor sy kliënt demonstreer, is deur sy goeie trou te aanvaar, totdat die teendeel bewys is. (Egan, 1990:67).

Dit is ook baie belangrik om jou volle aandag aan die persoon te gee. Mense kom gou agter wanneer die berader se aandag op 'n ander plek is. Die pastor moet ook op so 'n manier na die persoon luister dat hy die verbale en nie-verbale boodskappe sal verstaan.

Empatie en begrip moet gekommunikeer word. Egan (1990:71) sê in hierdie verband: "Central to empathy is letting clients know that their viewpoints have been listened to and understood".

Voordat 'n goeie terapeutiese verhouding nie gevestig is nie, is dit vanweë die persoonlike aard van seksuele probleme nie sinvol om die proses verder te voer nie. Die vestiging van hierdie verhouding mag die belangrikste van die hele proses wees, omdat die uitkoms van die res van die terapie hiervan mag afhang.

Tydens die vestiging van hierdie terapeutiese verhouding sal die pastor ook kan agterkom of die seksuele probleme wat op die tafel gesit word bloot deur onkunde oor seksualiteit veroorsaak word. Hierdie onkunde kan dan in die vorm van inligtingsgesprekke, die aanbeveling van ter saaklike literatuur en die korregering van waninligting reg gestel word.

5.3.3 Kyk na die verhoudings waarin die persoon staan

Daar is reeds in hoofstuk 2 breedvoerig gewys op die feit dat die mens 'n verhoudingswese is. As die verhoudingsaard van die mens so deel van die sentrum van sy lewe vorm, sal 'n versteuring van hierdie verhoudings wanfunksionering, ook wat sy seksualiteit betref, teweegbring. (Madanes, 1990:52). Die skrywer wil juis die kern van die terapie bou op 'n teologiese antropologie.

5.3.3.1 Die mens se verhouding teenoor ander

Daar is reeds gewys daarop dat 'n versteuring in verhoudings bydra tot seksuele disfunksies. Die verhoudings ter sprake is natuurlik in die eerste plek dié teenoor 'n persoon se huweliksmaat. Die vader-dogterverhouding is ook reeds uitgewys as 'n besonder belangrike verhouding in hierdie verband. Daar mag egter ook ander verhoudings wees wat vir die persoon belangrik is, wat hier 'n negatiewe bydrae kan lewer.

Deur middel van geneagramme (Kotzé, 1991:645) kan probleemareas in die verhoudings van die persoon makliker in die terapeutiese situasie waargeneem word. Dit bring ook mee dat versoeningsgeleenthede deur die geneagram uitgewys kan

word. Die geneagram kan die konteks word waarbinne die seksuele probleem en die versoening van die betrokke partye hanteer word.

Die rol van die pastor in gevalle waar die persoon se verhoudings die aanleidende faktor is by seksuele disfunksie, is om versoening tussen die betrokke partye teweeg te bring.

Die versoening wat God tussen Hom en die mens bewerk het deur die offer van Christus, moet deurwerk van mens tot mens. Heyns (1986:111) stel dit so duidelik: "Versoening is onder andere verwydering van wat skeiding maak, herstel van wat stukkend is, verandering van wat verkeerd is, vrede maak waar spanning heers, hoop gee waar alles vasgeloop het, te luister waar niemand meer wil luister nie, te praat waar almal swyg, respek te toon waar alle gronde daarvoor reeds verdwyn".

Die Griekse woord vir versoening, *katallasso*, beteken die herstel van interpersoonlike verhoudings nadat dit verbreek is deur werklike of beweerde provokasie. Aansluitend by bogemelde definisie behels versoening 'n uiterlike handeling om vyandigheid te verwyder en om die aanvanklike vriendskaplike verhouding te herstel. (Louw & Nida, 1988:502).

Adams (1979:63) stel dit dat versoening die verandering in 'n verhouding is en dat dit ten minste drie elemente bevat: 1) belydenis van sonde teenoor God en teenoor ander teenoor wie oortree is; 2) vergifnis deur God en die een teenoor wie oortree is; en 3) die vestiging van 'n nuwe verhouding tussen oortreder en God en tussen die oortreder en die persoon teenoor wie oortree is.

Versoening het dus 'n vertikale dimensie (tussen God en mens), maar ook 'n horisontale dimensie (mens en medemens). Die vertikale is ook die grond vir die horisontale. Wanneer die onwil om lief te hê verander het in haat, wanneer verharding en selfsug 'n muur tussen mense gevorm het, kan niks anders as die versoeningswerk van Christus hierdie isolasie deurbreek nie. (Louw, 1983:105).

Daar kan nie van versoening gepraat word sonder die gedagte van vergifnis nie. Vergifnis beteken die bevryding van skuld of straf. (Louw, 1983:109). In hierdie verband is Kolossense 3:13 uiters relevant: "Wees geduldig met mekaar en vergewe mekaar as die een iets teen die ander het. Soos die Here julle vergewe het, moet julle mekaar ook vergewe". (Bybel, 1983).

Alhoewel versoening waarskynlik belangrik is in enige terapie waar verhoudings ter sprake is, kan dit nouliks belangriker wees as in terapie met 'n probleem van seksuele aard.

Dit kan 'n lang proses wees om hierdie versoening te bewerkstellig. Dit mag selfs beteken dat die oortreder letterlik op sy of haar knieë moet staan in die terapeutiese situasie om die ander persoon se vergifnis te vra. (Madanes, 1990:53-55).

Wat die oortreder betref, moet hy of sy eers insig verkry in die feit dat hy of sy verkeerd opgetree het. Daar moet by hulle 'n opregte berou wees oor wat hulle verkeerd gedoen het. Waar dit nie moontlik is om die persoon met wie daar in 'n swak verhouding gestaan word in die terapisessies te betrek nie, kan van briefskrywing gebruik gemaak word.

Wanneer daar versoening plaasgevind het, moet die saak totaal tot die verlede behoort. Die liefde hou immers nie boek van die kwaad nie (1 Korintiërs 13:5). Sonder versoening lei die terapie, vanuit die pastoraat gesien, nog nie tot heling in verhoudings nie.

Onder die afdeling van die mens se verhouding teenoor ander sal ook die kwessie van *kommunikasie* kan tuiskom.

Louw (1983:116) stel dit ook dat kommunikasie die hartaar van die huwelik is. Liberman (1980:63) kom tot die gevolgtrekking dat: "Communicating feelings and transmitting information are the keys to a satisfying relationship and the cement of marital union".

Dit is te verstane dat as hierdie "sement" ontbreek, sal die eenheid wat 'n seksuele verhouding moet meebring ook ontbreek. Seksuele omgang kan ook as 'n vorm van kommunikasie gesien word – 'n baie spesiale vorm daarvan wat die hoogtepunt van alle ander kommunikasie behoort te vorm. Wanneer die meer basiese vorms van kommunikasie ontbreek, is dit moeilik, indien nie onmoontlik nie, om die mees spesiale vorm daarvan te laat realiseer.

Redes waarom kommunikasie in die huwelik dikwels swak is, is onder meer die volgende: mense lewe te gejaagd, hulle kinders stel hoë eise, die televisie praat hulle

dood, hulle probeer daardeur om konflikte te vermy en hulle is nie eerlik oor hulle gevoelens nie. (Janson, 1990:67-70).

In die terapeutiese situasie sal dit dus vir die pastor nodig wees om die egpaar van praktiese hulp te voorsien. Daar kan gekyk word na albei se tydsroosters om te bepaal hoe hulle meer tyd met mekaar kan deurbring. Een voorbeeld kan wees om die kinders op 'n bepaalde tyd in die bed te sit en om die televisie teen 'n sekere tyd af te skakel, sodat hulle die tyd daarna aan mekaar kan spandeer.

As oefening kan hulle byvoorbeeld die opdrag kry om bo en behalwe ander kommunikasiegeleenthede, elke dag tyd in te ruim om vir twee minute stip in mekaar se oë te kyk, terwyl hulle oor enige onderwerp van hulle keuse kan kommunikeer.

Goeie kommunikasie is positief. Egliede moet ook aangemoedig word om aan mekaar te raak terwyl hulle kommunikeer, aangesien 55% van kommunikasie uit liggaamstaal bestaan. (Janson, 1990:75).

Die grootste geheim van kommunikasie is om te luister. Egliede moet leer om te wys dat hulle betrokke is by die gesprek. Daar moet ook met openheid en empatie geluister word. Die paartjie moet verstaan: Wanneer jy na jou huweliksmaat luister, stuur jy die boodskap uit dat hy vir jou belangrik en waardevol is. Om te luister is 'n daad van liefde en sorg. (Janson, 1990:76).

Nog 'n saak wat seksuele disfunksie kan veroorsaak, en wat onder die opskrif van die mens se verhouding teenoor ander tuishoort, is die kwessie van *konflikhantering*.

Barnard (1982:54) omskryf huwelikskonflik as volg: "Huwelikskonflik ontstaan wanneer huweliksmaats met mekaar verskil oor 'n bepaalde saak. Hul wil, wense, begeertes en menings staan teenoor mekaar. Hierdie verskil word dan opgewarm deur emosies van woede, angs, seergemaaktheid en frustrasie. En dan loop dit gewoonlik uit op 'n hewige woordewisseling of 'n koue oorlog, waarin maats vir mekaar kwaad is, maar glad nie met mekaar praat nie".

Dit spreek van self dat 'n egpaar wat in konflik verkeer vir die tyd wat die konflik nog nie opgelos is nie, nie behoefte aan gemeenskap sal hê nie. Daar waar die konflik ook gedurig voorkom, sal dit ook 'n destruktiewe rol in hulle seksuele verhouding speel.

Aangesien konflik in alle huwelike voorkom, is die rol van die pastor in so geval om die egpaar te help om konflikte konstruktief op te los.

Die eerste stap om konflikte op te los is bloot om te erken dat dit bestaan. Volstruispolitiek sal nie help nie. Dit is verder ook belangrik om die probleem duidelik te omlin, omdat baie energie en tyd dikwels verkwis word omdat die egpaar nie die vermoë of begeerte het om die eintlike oorsaak van die geskil raak te sien nie. (Linde, 1981:163).

Soos in die geval van kommunikasieprobleme, is dit ook by die oplossing van konflikte nodig om goed te luister na die ander party. Spreuke 18:13 sê juis: "Wie antwoord voor hy die vraag gehoor het, is dwaas en kom in die skande".

Janson (1990:83) wys ook daarop dat die egpaar nie mekaar moet aanval nie. Hulle moet by die probleem bly wat hulle omlin het. Die gebruik van "ek-boodskappe" is ook belangrik. In plaas van om te sê: "Jy spandeer te veel tyd by jou vriende", kan gesê word: "Ek het die behoefte dat jy meer tyd met my sal deurbring".

Daar moet ook teen veralgemenings gewaak word. Woorde soos "nooit", "altyd" en "alle" (soos "alle mans is so"), mag nie gebruik word nie. (Janson, 1990:84).

Humor kan ook 'n manier wees om 'n konflik op te los. (Linde, 1981:164). Waar van humor gebruik gemaak word, moet daar seker gemaak word dat die ander party verstaan dat jy hom of haar ernstig opneem. Alle konflikte en probleme kan ook nie maar weggelag word nie.

Uiteindelik moet die egpaar mekaar om verskoning vra en vergewe. 'n Saak kan nie maar in die lug bly hang nie. Die woorde van Efesiërs 5:21 moet wat die hantering van konflikte betref ook die finale woord spreek, waar daar staan: "Wees uit eerbied vir Christus aan mekaar onderdanig".

Nog inter-psigiese sake (dit wil sê verhoudingsaangeleenthede) wat aanleiding kan gee tot 'n gebrekkige wil om seksueel te verkeer, is die huweliksmaat se voorkoms en higiëne. Dit mag na 'n baie eenvoudige en basiese saak klink, maar daar moet vir die paartjie, of as daar 'n spesifieke skuldige in die verband is, daarop gewys word dat hulle daaglik moet bad, gereeld hulle tande moet borsel, deodorant moet gebruik en

in die algemeen netjies op hulle self wees. Janson (1990:51) wys daarop hoe seksuele omgang veral vir die vrou onder sulke omstandighede 'n kruis word.

Wat voorkoms betref moet ouderdom ook in ag geneem word. Meestal is dit mans wat van vrouens verwag om mooi te lyk en hulle self goed te versorg. Hulle vergeet egter heel gerieflik dat hulle vrouens vir hulle kinders in die wêreld gebring het. Hulle eie voorkoms (byvoorbeeld 'n borskas wat 'n hangkas geword het) word maklik buite rekening gelaat.

Nog 'n verhoudingsaangeleentheid wat tot seksuele disfunksies kan aanleiding gee, so het ons reeds gesien, is die dood van 'n geliefde. Walsh en McGoldrick (1988:50) noem byvoorbeeld dat mense doodgaan, maar dat verhoudings nooit doodgaan nie.

Worden (1988:1) wys ook op die omvang van sielkundige probleme wat deur onverwerkte rou veroorsaak word as hy sê: "10 to 15 percent of the people who pass through the mental health clinics ... have, underneath their particular psychological condition, an unresolved grief reaction".

Die invloed wat die dood van 'n geliefde op 'n huwelik het, en dan ook per definisie op die seksuele lewe van 'n egpaar, word duidelik geïllustreer deur die feit dat tagtig persent van alle huwelike waarin die egpaar 'n kind aan die dood afgestaan het, eindig in egskeding. (Walsh en McGoldrick, 1988:37).

Ook in hierdie geval is die geneagram 'n baie handige hulpmiddel. Egpare mag dalk swyg oor die dood van 'n geliefde – moontlik omdat dit te seer is om oor te praat. Wanneer dit egter op 'n geneagram aangedui word, kan dit sensitief hanteer en bespreek word. Op hierdie manier kan die pastor deur middel van routherapie die egpaar help om hulle verlies te verwerk en harmonie te vind – ook wat hulle seksuele lewe betref.

In die geval van 'n vorige egskeding wat veral by die vrou so 'n mate van wantroue teweeggebring het dat sy anorgasties is, is dit nodig vir die pastor om die vrou te help om hierdie verlies te verwerk. Walsh en McGoldrick (1988:2) sê heel tereg in hierdie verband: "Death, of course, is not the only loss. Marital separation or divorce, ... also involve losses ... And all losses require mourning, which acknowledges the giving up and transforms the experience, so that we can take into ourselves what is essential and move on".

Die lidmaat moet dus deur 'n rouproses geneem word om haar verlies te kan verwerk. Voor dit nie gedoen is nie, sal sy nie met haar lewe kan aangaan nie. Dit is veral by seksualiteit waar tot op die kern van emosies en menswees as sodanig deurgedring word, waar enige emosionele pyn uit die verlede groot verwoesting in die hede kan saai.

Ook in die geval van die diagnosering van 'n egskeiding as oorsaak van seksuele disfunksies, is die gebruik van 'n geneagram onontbeerlik.

Kindermolestering is nog 'n saak wat binne verhoudings voorkom, wat nie alleen 'n seksuele strekking het nie, maar ook 'n geweldige invloed kan hê op die gemolesteerde se seksuele lewe binne sy of haar huwelik. Soms vind molestering plaas in die vorm van die verkragting van 'n kind, alhoewel dit meer voorkom binne 'n verhouding tussen 'n volwassene en 'n kind. Dit kan soms binne gesinsverband plaasvind (bloedskande). Molestering kan ook in 'n verhouding buite gesinsverband plaasvind, byvoorbeeld deur 'n huisvriend. (Casaleggio, 1994:3). In byna 85% van molesterings, is die molesteerder aan die kind bekend. (Van Schalkwyk, 1990:13,16)

Aangesien die molesteerder dikwels 'n vertrouensposisie by die gemolesteerde inneem (vader, onderwyser, ensomeer), is die vertrouenskrisis wat dit in so kind se lewe skep soveel groter.

Deur 'n proses te volg waar die krisis ge-eksternaliseer word (White & Epston, 1990: 38), die gebruik van metafore (White, 1991:28) en die validering van die persoon, kan die pad van genesing gestap word.

Waar die molesteerder in die terapeutiese gesprek betrek kan word, moet daar gepoog word om versoening tussen molesteerder en gemolesteerde te bewerkstellig. Versoening kan egter nooit goedkoop wees nie. Dit moet die gevolg van 'n proses wees wat deurloop is.

Wat die molesteerder betref moet hy eers insig kry in die feit dat hy werklik verkeerd opgetree het. Daar sal eers by hom 'n opregte berou en bekering moet wees. Hy moet dus verantwoordelikheid vir sy dade aanvaar. Daar sal egter ook met sy skuldgevoelens gehandel moet word. Die vergifnis wat Christus bring sal tot hom moet deurdring.

Daar moet dan, wanneer die pastor van oordeel is dat al die partye genoegsaam gevorder het op die pad na versoening en voorbereid is op 'n versoeningssessie, 'n geleentheid skep waar die molesteerder die gemolesteerde en al die ander wat as gevolg van die molestering gely het, om vergifnis kan vra. Die lydende party moet dan ook die geleentheid kry om aan hom hulle vergifnis mee te deel. (Casaleggio, 1994:19).

Aansluitend by die kwessie van molestering, is die saak van verkragting. Dit spreek vanself dat 'n persoon wat verkrag is, 'n baie negatiewe konnotasie aan seksualiteit sal koppel. Voordat die trauma rondom verkragting nie terapeuties verwerk is nie, sal so 'n persoon baie moeilik weer normaal binne 'n seksuele verhouding kan funksioneer.

Sake wat dit meer gekompliseerd kan maak om verkragting pastoraal te hanteer, is die moontlikheid dat 'n meisie haar maagdelikheid as gevolg van die verkragting kon verloor het. Bo en behalwe vir die trauma wat daarmee gepaard gaan, is haar maagdelikheid iets kosbaars wat sy verloor het. Hierdie verlies sal dan pastoraal soos rouSMART (waar verlies ook ter sprake is) hanteer moet word.

Die pastor sal op die radikale verskil tussen verkragting en seksuele omgang in die huwelik moet wys. Die een is deel van 'n liefdesverhouding – die kulminasie daarvan, terwyl die ander een liefdeloosheid as wortel het. Die een word deur God gebied (1 Korintiërs 7:1-7), terwyl die ander deur God verbied word (Deuteronomium 22:25).

Die vrou sal gehelp moet word om die trauma van verkragting en haar aversie vir seksuele omgang van mekaar te onderskei en selfs te skei. Adams-Westcott en Isenbart (1995:339) gebruik 'n goeie metafoor wanneer hulle seks en geweld van mekaar onderskei as hulle sê: "... when an assailant assaults a victim with the intent of robbery and uses a hockey stick, we don't call it 'hockey', we call it 'assault'".

Heiman en LoPiccolo (1996:212-215) wys daarop dat, soos in die geval van kindermolestering, voel die slagoffers van verkragting skuldig daarvoor. Dit is belangrik vir die pastor om die vrou van haar onskuld te oortuig waar die vrou geen aandeel gehad of aanleiding gegee het nie. Deuteronomium 22:25-27 sê juis: "Maar as 'n man 'n verloofde meisie in die veld raakloop en haar oorweldig en met haar gemeenskap het, moet net die man sterf. Die meisie moet ongestraf bly. Sy het niks gedoen wat die dood verdien nie, want in haar geval is dit soos wanneer 'n man iemand gryp en

vermoor. Die verloofde meisie is in die veld raakgeloop, en sy het om hulp geroep, maar daar was niemand om haar te help nie”.

Waar vrees vir swangerskap 'n demper op 'n egpaar se seksuele verhouding plaas, kan 'n gesprek oor voorbehoeding gevoer word. Die voorbehoedmiddel wat gebruik word, moet egter swangerskap voorkom en mag dit nie termineer nie.

Dit sou wys wees van die pastor om die paartjie ter wille van die keuse van gepaste voorbehoeding na hulle huisdokter te verwys.

5.3.3.2 Die mens se verhouding teenoor God

Seksuele disfunksies wat ontstaan as gevolg van 'n verkeerde verhouding met God manifesteer hoofsaaklik in die vorm van skuldgevoelens by die persoon. Hierdie skuldgevoelens kan grondige skuldgevoelens wees, of skuldgevoelens as gevolg van 'n verkeerde Bybelse interpretasie van seksualiteit.

Louw (1997:379) wys op die belangrikheid van die mens se gewete in die pastorale proses, as hy sê: “Die menslike gewete speel in feitlik alle lewensvrae 'n rol en dien as seismograaf ten einde die pastor te help om die komponent van skuld (kennis en wete van oortreding van 'n spesifieke norm) en skuldgevoelens (intensiteit waarmee 'n saak 'n persoon raak) te identifiseer. Dergelike gevoelens is gewoonlik 'n aanduiding van dit wat op die vlak van die persoon se diepste selfkern, identiteit en selfbeeld plaasvind”.

Die taak van die pastor is eerstens om vas te stel of hierdie skuldgevoelens grondig is of nie.

In die geval van grondige redes vir hierdie skuldgevoelens, byvoorbeeld buite-egtelike of voor huwelikse seksuele verhoudings, egbreuk, prostitusie – om maar 'n paar te noem – is dit nodig vir die pastor om die persoon tot ware berou te begelei en dan die vrypraak van God oor sonde te verkondig.

In hierdie verband is dit gepas om Louw (1997:80) aan te haal, as hy sê: “Berou (is) nie 'n prestasie van die mens nie, maar 'n gawe van God. Die bieg moet daarom in die pastorale bediening konsentreer op die beloftes van God, toesegging van genade en sekerheid van vergifnis. Die gereformeerde uitgangspunt dat die mens tegelyk

geregverdig en sonbaar is, gee aanleiding tot die feit dat *die wese van die pastoraat vergifnishulp is ...*" (Eie kursief).

Die plaasbekledende sterwe van Jesus Christus aan die kruis en die betekenis daarvan kan hier aan die lidmaat verduidelik word. Teksgedeeltes soos 1 Johannes 1:7-9, Jesaja 1:18, Psalm 103:8-14, Romeine 3:23,24, en Romeine 6:23, om maar 'n paar te noem, kan hier gebruik word.

Die feit dat God sonde wat opreg met berou voor Hom bely is op so manier vergewe dat Hy nooit meer daaraan dink nie, kan ook uitgewys word. Jeremia 31:34 wat lui: "Ek sal hulle oortredings vergewe en nie meer aan hulle sondes dink nie", kan ook teenoor die persoon in terapie aangehaal word.

Daar is ook gevalle waar mense skuldgevoelens het as gevolg van 'n verkeerde siening van seks. Daar is mense wat seks as sodanig as sonde beskou, selfs al sou dit binne die huwelik plaasvind. Masters en Johnson (1970:229-233) wys juis daarop dat die grootste enkele oorsaak vir anorgasme by vroue 'n verkeerde godsdienstige interpretasie van seksualiteit is.

In hierdie geval kan die pastor die lidmaat wys op 'n Skrifgedeelte soos 1 Korintiërs 7:1-7, waar God juis seksuele gemeenskap binne die huwelik gebied en die onthouding daarvan verbied. Malan (1983:379,380) sê in kommentaar op hierdie gedeelte dat onthouding in die huwelik 'n berowing is van seggenskap oor mekaar se liggame, deur aan mekaar seksuele gemeenskap te ontsê.

Wat 1 Korintiërs 7:5 betref, sê Malan (1983:380) die praesens imperatief druk die voortgang van die handeling uit. Daarmee wys Paulus onthouding van geslagsgemeenskap in die huwelik af. Dit beteken ook dat geslagsgemeenskap gereeld beoefen moet word, en nie net bedoel is om kinders te verwek nie. Dit gee ook uitdrukking aan die lewensgemeenskap tussen man en vrou.

God wat nie kan sondig nie (1 Johannes 1:5) kan tog nie 'n opdrag gee om te sondig nie. As Hy dan aan man en vrou die opdrag gee om seksueel te verkeer in die huwelik, nie net vir prokreasie nie, maar ook ter wille van rekreasie en partisipasie, kan dit nie sonde wees nie. Dit is dus onnodig om in so geval skuldig te voel.

Daar kan ook in so geval na 1 Johannes 3:20 verwys word wat sê: "As ons gewete ons veroordeel – God is groter as ons gewete, en Hy weet alles". (Bybel, 1983).

In kommentaar op Hebreërs 9:14 sê Hewitt (1973:148) ook: "It is Christ's blood which purges the *conscience* of moral guilt and provides the forgiveness which gives the guilty sinner peace". Geen skuldgevoel, as gevolg van 'n grondige of 'n ongrondige rede hoef dus tussen God en mens te staan nie.

Tournier (1976:195) wil dan ook die verkeerde godsdienstige (asketiese) siening van seksualiteit die nek inslaan as hy sê: "Finally, the Christian attitude involves the concept of the sex life as being directed by God. The God of the Bible does not condemn sex, since he created it and gave it to mankind; ...". Seks moet dus as gawe en skepsel van God in die terapeutiese proses voorgehou word.

In hoofstuk 2 is daar ook op die feit gewys dat die mens 'n eenheidswese is. As gevolg van die dualistiese mensbeskouing wat in die gnostiek sy wortels vind, en wat ook in die kerk, veral by persone soos Augustinus neerslag gevind het, dink mense dikwels vandag nog dat die liggaam minderwaardig is.

Alles wat met die liggaam te make het, word hiervolgens as boos en sondig gesien. Dit is belangrik om hierdie dualisme vir persone in terapie uit te wys. Daar moet ook klem gelê word op die feit dat die mens 'n eenheidswese is en dat die liggaamlike nie minderwaardig ten opsigte van die siel is nie.

'n Bydraende faktor tot hierdie probleem is dat kinders van kleins af geleer word dat "Liewe Jesus hulle hartjies wil hê". Alhoewel daar begrip is vir die terminologie, skep dit van kleins af die indruk dat God net in my siel belangstel. Daar moet eerder klem op gelê word dat "Hy ons *lewens* wil hê".

Dit is ook bekend dat kinders wat gemolesteer is, skuldig daarvoor voel. (Casaleggio, 1994:19). In sulke gevalle moet aan die kind uitgewys word dat dit nie sy of haar skuld was nie, maar dat die volwassene wat dit aan hulle gedoen het, die blaam moet dra.

Die Skrifgebruik en die voorbeelde hier genoem, raak almal linkerbreinstrategieë en is 'n tipiese modernistiese manier van terapie. Dit is natuurlik nodig, maar dikwels is hierdie metode van oorsaak en gevolg (omdat die Bybel só sê, moet jou gevoel of houding só verander) nie suksesvol nie. Die gebruik van regterbreinstrategieë, soos

narratiewe terapie, dekonstruksie, metafore, rituele, inbeelding en huiswerk kan dikwels die weg tot herstel open.

Die oogmerk is nie dat regterbreinstrategieë die pastoraat moet oorheers of vertegnokratiseer nie. Die pastorale karakter van die pastoraat moet behoue bly terwyl regterbreinstrategieë deel van die pastorale proses gemaak word. Regterbreinstrategieë maak 'n eiesoortige appèl op die innoverende potensiaal van die persoon in beraad sowel as die kreatiewe vermoë van die pastor. (Janse van Rensburg, 1998:65,66).

Jesus Christus het ook deur middel van gelykenisse en metafore met sy volgelinge gekommunikeer. Janse van Rensburg (1998:70) sê tereg hieroor: "Wanneer Jesus Christus sy evangelie aan mense oordra, weet Hy dat hulle verstand deur die sonde verduister is en dat hulle wel deeglik met beeldryke taal bereik kan word. Nie alleen deur gelykenisse nie, maar ook deur metafore het Hy hulle probeer *genees* (eie kursief) en verlos".

Regterbreinstrategieë sal in die besonder in terapie vir seksuele aangeleenthede baie suksesvol wees. Kolb (1997:590) toon byvoorbeeld aan dat hipnose die mees doeltreffende metode is in die behandeling van seksuele disfunksies. Janse van Rensburg (1998:72) wys ook op inbeelding en hipnose as hulpmiddels in dié verband.

Williams (1983:58) beskryf metafore as "the most powerful of the right-hemisphere techniques because it makes explicit the process by which learning occurs". Die gebruik van metafore het verskeie voordele. Dit help onder andere die terapeut om 'n beter idee te kry van hoe die persoon in terapie oor 'n bepaalde saak dink en dit gee meer oor die persoon se eie ervaring weer. In antwoord op 'n vraag van die skrywer hoe die feit dat sy gemolesteer is haar laat voel, het die persoon in terapie geantwoord: "Soos 'n openbare toilet".

Hierdie metaforiese beskrywing gee 'n beter idee hoe vuil en misbruik sy gevoel het, veral as mens dink aan hoe vuil en morsig 'n openbare toilet kan wees, asook die obsene grafitti aan die mure.

Behalwe dat die pastor deur middel van die metafoer 'n beter idee kan kry oor hoe die persoon oor die feit dat sy gemolesteer is voel, kan die metafoer ook gebruik word in die heling van die persoon. In bogenoemde geval het die skrywer by die metafoer van

die persoon aangesluit deur te vra: "Wanneer jy 'n vuil openbare toilet skoonmaak, dan het jy iets soos 'n mop, lappe, seep en verf nodig. Wat sou jy sê is die skoonmaakmiddels en verf wat in jou geval nodig sal wees om jou weer skoon en heel te laat voel?"

Daar kon toe na al die dinge gekyk word wat sy gesien het as essensieel om weer menswaardig te wees.

As indirekte spreekwyse is metafore ook 'n uitstekende manier om met iemand te praat oor sensitiewe aangeleenthede, soos seksuele molestering of watter seksuele aangeleentheid ook al.

5.3.3.3 Die mens se verhouding tot homself

Die mens se selfbeeld is hoofsaaklik hier ter sprake. Daar is reeds daarop gewys dat 'n swak selfbeeld die oorsaak en / of die gevolg is van sake soos eetversteurings, depressie, stres, angstigheid, 'n mastektomie, molestering, verkragting, swak verhoudings, egskeiding, sensitiwiteit vir verwerping en alkoholmisbruik.

Die mens se selfbeeld vorm dus 'n fondament waarop bykans alles in sy lewe gebou word. As hierdie fondament swak is, raak dit die meeste aspekte van sy lewe – ook sy seksualiteit.

McGinnis (1999:9) haal Nathaniel Branden aan wat sê: "Vir die mens is daar geen belangriker waardebeplanning – geen faktor wat beslissender is vir sy sielkundige ontwikkeling en motivering – as die oordeel wat hy oor homself vel nie".

Dit is by uitstek nodig dat die persoon in beraad weer opgebou sal word om sy of haar waardigheid terug te kry. Hierdie herwaardering van die persoon word validering genoem. (Casaleggio, 1994:16).

Validering vind egter net plaas wanneer die persoon self ook 'n nuwe waarde aan haar lewe kan heg. Dit bring mee dat sy die waarde van haar eie lewe moet kan herskryf (reauthoring) sodat sy die slegte waarde daarvan vervang deur self 'n goeie waarde daar in te skryf. (White & Epston, 1990:17). Sy moet daartoe gelei word om self haar inherente waarde te ontdek.

Dit het dus nie veel waarde wanneer net die pastor 'n waarde aan die persoon toeken, deur byvoorbeeld te sê dat hy dink dat sy intelligent of vindingryk is nie. Dit kan as paternalisering gesien word. Paternalisering vind plaas wanneer die pastor alleen 'n waarde aan iets koppel. Validering vind eers plaas wanneer die persoon self 'n waarde aan iets koppel.

Paternalisering kan ook validerend wees, maar dit is net validering wat "reauthoring" teweegbring, wat met ander woorde weer waarde aan die persoon gee. Wanneer die pastor aan 'n persoon sou sê dat sy goed is en 'n volgende persoon sou vir haar sê dat sy sleg is, verloor die pastor se woorde hulle krag. Wanneer sy egter gelei word om dit self te ontdek, dan glo sy dit en behou dit sy krag, ongeag wat die volgende persoon mag sê.

Validering kan teweeggebring word deur spesifieke vrae te vra. (White & Epston, 1990:17). 'n Vraag soos: "Wat sê dit van jou as mens dat jy die probleem op daardie wyse begin oorbrug?", kan lei tot 'n antwoord soos: "Dit sê dat ek eintlik baie vindingryk is." Indien die pastor dit self aan die persoon sou sê, kon dit bloot as nog 'n mening afgemaak word. Indien sy egter gelei word om dit van haarself te kan sê, glo sy dit en is dit deel van die proses om nuwe waarde aan haar lewe toe te skryf en haar self te valideer.

In 'n terapisessie het die skrywer byvoorbeeld aan 'n gemolesteerde gevra: "Wat sê dit van jou dat jy akademiese ereklere verwerf het?" Sy het geantwoord: "Dit sê eintlik dat ek intelligent is en nie so dom en lui soos my pa altyd sê nie".

Die Skrif kan uitstekend vir validering gebruik word. Gedeeltes soos Genesis 1, Psalm 8 en Psalm 139 kan aan die persoon voorgehou word. Daarna kan die pastor vir die persoon vra wat hierdie gedeeltes vir haar sê oor haar waarde in God se oë.

Na aanleiding van Psalm 8 sê Johan Cilliers (1999:26) juis: "... hier word terme gebruik wat elders in die Skrif slegs op God van toepassing is: aansien, eer kroon, heers, onderwerp. Ons het 'n onskatbare waarde, daar kan nie 'n prys op ons geplaas word nie want God dink aan ons ... Ja, omdat Hy aan my dink, het ek waarde".

Wat jou selfbeeld betref wys McGinnis (1999:39) op die onderskeid tussen wie jy is en wat jy doen. Mens sou dit ook kon noem 'n onderskeid tussen jou funksionele self (hoe jy funksioneer) en jou basiese self (wie jy is). Party mense het 'n swak selfbeeld omdat

hulle nie so slim, of ryk is, of so "belangrike" werk soos ander het nie. Al hierdie dinge wys egter op wat jy doen, hoe jy funksioneer, en nie op jou self nie; wie jy self is nie.

Ander koppel weer hulle selfbeeld aan die maatstaf van nuttigheid. Wanneer hulle nutteloos voel, breek dit hulle selfbeeld af. In hierdie verband kan daar na die gesprek tussen die Here en Job in Job 40 en Job 41 verwys word. Die Here wys vir Job op die krag van die seekoei en die krokodil. Hierdie krag is vir die mens egter nutteloos omdat niemand hulle kan tem nie. Hierdie skynbare nutteloosheid ontnem hulle egter nie hulle waarde nie, omdat hulle hul waarde verkry in die feit dat hulle deur God geskep is.

Die mens se waarde word ook nie bepaal deur sy nuttigheid of prestasies nie. Die feit dat hy deur God geskep en herskep is; die feit dat hy na die beeld van God geskep is, bepaal dit.

Selfbeeldbou vorm dus 'n baie belangrike deel van die terapie in die pastorale seksuologiese proses.

Aansluitend by die invloed wat 'n swak selfbeeld op die mens se seksuele lewe het, is die kwessie van depressie en angstigheid. Hoewel daar tussen die twee onderskei moet word, gaan hulle dikwels hand aan hand. Die pastorale hantering daarvan stem ook grootliks ooreen.

Daar is reeds gewys op die feit dat sekere antidepressante en kalmeermiddels tot seksuele disfunksie kan aanleiding gee. Dit is egter raadsaam om die depressiewe persoon na 'n geneesheer te verwys, sodat 'n antidepressant of kalmeermiddel aan hom of haar voorgeskryf kan word.

Hier kom die multiprofessionele aanpak sterk na vore. Die pastor en geneesheer moet goeie kommunikasie met mekaar hê. Die pastor moet byvoorbeeld die geneesheer oor 'n lidmaat en pasiënt wat hulle in gemeen het, kan skakel. Die pastor behoort die geneesheer te versoek om 'n antidepressant wat nie seksuele disfunksie teweegbring of bevorder nie aan die persoon voor te skryf. Molipaxin (MIMS, November 1999:20) kan in hierdie verband as moontlikheid voorgestel word. Molipaxin het boonop 'n kalmerende invloed, sodat dit ook as kalmeermiddel kan dien.

Die pastor moet egter ook 'n terapeutiese pad met die depressiewe lidmaat stap. Die oorsake van die depressie en die hantering daarvan, mag reeds in die bostaande paragrawe bespreek wees. Sake soos skuldgevoelens, versteurde verhoudings, 'n swak selfbeeld of biogenetiese redes mag aanleiding tot die depressie gee.

Depressie is hoofsaaklik 'n mediese kwessie en behoort as sulks hanteer te word. Die pastor moet egter ook die persoon begelei totdat genesing of verbetering ingetree het. Skuldgevoelens, 'n swak selfbeeld en versteurde verhoudings moet ook uit die weg geruim word.

Daar moet veral op die denkprosesse van die persoon gelet word by depressie. Tekste uit die Bybel soos Romeine 12:2 en Filippense 4:8 kan hier 'n belangrike rol vervul om die lidmaat te wys op die rol wat 'n verandering in denke op hulle lewensuitkyk kan speel.

Rasioneel Emotiewe Terapie (RET), wat die onlogiese denkprosesse van die persoon in terapie uitwys, is baie effektief in hierdie verband. Dryden en DiGiuseppe (1990:10) definieer RET as 'n gestruktureerde benadering tot emosionele probleemoplossing waarin die terapeut 'n aktief-direktiewe benadering volg om kliënte te help om hul probleme op te los. In RET gebruik die terapeut 'n verskeidenheid van tegnieke om verandering te fasiliteer. RET werk op die beginsel dat die mens se denke 'n bepalende invloed op sy emosies het. Die emosie wat 'n persoon ervaar is dus nie die direkte gevolg van 'n bepaalde gebeurtenis nie. Die emosie is eerder die gevolg van die kognitiewe evaluasie wat die persoon maak na aanleiding van die gebeurtenis.

Uit die aard van die saak moet die pastor versigtig wees om nie die grens van pastorale terapie na psigoterapie oor te steek nie. Aan die ander kant noem die Bybel reeds die geweldige invloed wat die mens se denke op sy emosies, trouens sy hele lewe het. Spreuke 27:19 lui: "Soos jy jou eie gesig sien as jy in die water kyk, so sien jy jouself in wat jy dink" (Bybel, 1983). Spreuke 4:23 sê ook: "Wees veral versigtig met wat in jou hart omgaan, want dit bepaal jou hele lewe" (Bybel, 1983).

Die mens se hart is gesien as die setel van sy denke. (Kidner, 1978:68). Baie van die mens se probleme setel dus nie noodwendig in sy omstandighede nie, maar in hoe hy oor sy omstandighede dink. Soms is die manier hoe die mens oor sake dink die oorsaak van sy depressie. Hierdie verkeerde denkpatrone behoort dan ook deur die pastor aangespreek te word.

Nel (1998:74) wys op die belangrikheid van die feit dat die pastor terdeë bewus moet wees van die geloofstryd wat depressie vir die depressielyer meebring. Dikwels is die geloofstryd bloot 'n simptoom van die depressie. 'n Stryd waarin die Iyer dikwels die gevoel van Godverlatenheid kry en die ervaring van gebede wat net tot by die dak gaan, beleef.

Nel (1998:75) haal Jean Paul Sartre as volg aan om hierdie gevoel van godsverlatenheid van die depressielyer te beskryf: "Ek het gesmeek, gebedel om 'n teken, ek het boodskappe na die hemel opgestuur. Geen antwoord nie ... God sien my nie, Hy hoor my nie, Hy ken my nie. Sien jy die leegte bo ons kop? Dit is God. Sien jy die bars in die deur? Dit is God. Sien jy die gat in die grond? Dit is ook Hy. Die stilte, dit is God. Die afwesigheid, dit is God! Hy is die eensaamheid van die mens".

Dit is belangrik dat die pastor die lidmaat daarop wys dat die gevoel van godsverlatenheid en verwerping nie 'n refleksie op sy geloofslewe of sy verhouding met God is nie, maar dat dit waarskynlik eerder 'n simptoom van die depressie is. Die persoon moet ook van God se liefde en trou verseker word.

5.3.4 Die gebruik van spesifieke tegnieke en metodes

5.3.4.1 Die "druk-tegniek".

Hierdie tegniek is spesifiek ter sprake waar premature ejakulasie 'n probleem is. Kaplan (1987:161) noem dat dit 'n tegniek is wat deur Masters en Johnson bekend gestel is.

Dit behels dat die vrou haar man se penis streef totdat hy 'n ereksie het. Sy moet dan die stam van sy penis stimuleer met die oog daarop om 'n orgasme teweeg te bring. Wanneer die man voel dat hy op die punt is om te ejakuleer, moet sy haar duim aan die onderkant van die penis, net onder die glans plaas, en haar ander vingers aan die bo-kant. Sy moet dan vir 'n paar sekondes die penis baie ferm druk, totdat sy ereksie effens verslap. Daarna begin die oefening weer van voor af. (LaHaye & LaHaye, 1978:147)

Sodra die man 'n groter mate van beheer aangeleer het, kan die vrou wydsbeen oor haar man sit terwyl hy lê en sy penis in haar vagina plaas, sonder om te beweeg, totdat hy gewoonnd geraak het aan die nuwe sensasie. Daarna moet die vrou begin om saggies op en af te beweeg totdat die man na aan sy klimaks is. Dan moet sy weer die druk metode toepas vir 'n paar sekondes. Wanneer die gevoel bedaar het, moet sy sy penis weer terugplaas in haar vagina. (LaHaye & LaHaye, 1978:147).

Op hierdie manier word die man geleer om beter beheer te hê oor sy orgasme. Aangesien dit vir 'n vrou heelwat langer neem om 'n orgasme te bereik, bring dit in die lang duur ook vir haar voordeel mee.

5.3.4.2 Sensasiefokusoefeninge

Kaplan (1987:29-59) skryf breedvoerig oor sensasiefokusoefeninge. Dit behels dat die paartjie hulle vir 'n paar dae of enkele weke van seksuele omgang en orgasme weerhou.

Hierdie oefeninge vind in twee fases plaas. In die eerste fase konsentreer die paartjie daarop om mekaar se liggame te verken, te streef en plesier te gee, sonder om aan die genitale areas te raak.

Die doel daarvan is om die spanning wat daar in 'n seksuele verhouding mag bestaan, te verwyder. Albei persone word bevry van die verwagtinge wat in die seksuele verhouding druk op hulle mag sit: die man hoef nie 'n ereksie te kry nie, die vrou is nie verplig om met haar man omgang te hê nie, nie een van hulle hoef 'n orgasme te kry nie. Dit is dus onmoontlik om te misluk in so situasie.

'n Verdere oogmerk van hierdie oefeninge is om die intimiteit en algemene betrokkenheid van die egpaar by mekaar te bevorder. Kaplan (1987:33) sê: "Clinical evidence suggests that mutual, gentle, tactile stimulation can enhance the affectionate *bond* between people ... One tends to respond with love to a person who gently caresses and pleasures one".

Deur mekaar te streef word die egpaar gekonfronteer met 'n ervaring wat hulle voorheen doelbewus vermy het, omdat fisiese intimiteit angstigheid in een of beide van hulle teweeg gebring het. Kaplan (1987:34) stel dit dat die kruks waarom alle

terapeutiese intervensie by seksuele disfunksie gaan, is om negatiewe emosionele response oor seksualiteit uit die weg te ruim.

Tydens die tweede fase van die sensasiefokusoefeninge word die genitale areas ook betrek. Die vrou streel nie nou net die man se liggaam nie, maar stimuleer ook die skag en glans van die penis en die testikels. Die doel is om opwekking te veroorsaak sonder om 'n orgasme teweeg te bring.

Die man ondersoek met sy vingers die vrou se borste, vagina en klitoris. Die vrou mag vir die eerste keer sedert die tyd van hofmakery intense erotiese plesier ervaar. Smering van die vagina sal waarskynlik plaasvind en sy mag 'n behoefte aan gemeenskap ervaar. (Kaplan, 1987:50).

Op hierdie manier kan angs, vrese en onredelike verwagtings uitgeskakel word, sodat die sensasiefokusoefeninge spontaan tot seksuele gemeenskap lei.

5.3.4.3 Stimulasie met die hand.

Party vroue sal nooit 'n orgasme tydens seksuele omgang bereik as sy nie eers deur middel van masturbasie, hetsy self of deur haar maat, daartoe gebring word nie. (Heiman en LoPiccolo, 1996:56).

In die pastoraal-terapeutiese situasie beteken dit dat die pastor dit aan die paartjie as tuisopdrag kan gee dat die man sy vrou, wat anorgasties is, tot 'n klimaks kan bring deur haar klitoris met sy vingers te stimuleer.

Die onderskeid tussen hierdie oefening en die sensasiefokusoefening is dat dit in hierdie geval gemik is om 'n orgasme teweeg te bring, terwyl dit by die sensasiefokusoefening nie die geval is nie.

In hoofstuk 4 is reeds gewys op orale seks. Indien een van die egpaar geen beswaar daarteen het nie, kan dit as deel van die seksuele spel aanbeveel word.

5.3.4.4 Die gebruik van hulpmiddels

Waar die gebrek aan vaginale smering by die vrou bydra tot die probleem, kan die pastor by die paartjie aanbeveel dat 'n smeermiddel, soos KY-jellie by die apteek aangekoop word.

Indien een van die twee huweliksmaats nie 'n beswaar teen die gebruik van 'n vibrator het nie, kan dit ook aanbeveel word. Dit is veral vir die stimulering van die vroulike geslagsdele 'n alternatief indien sy moeilik tot 'n klimaks gebring word. Dit kan ook dien om verveling en verstarring in die seksuele spel te voorkom.

In hierdie verband kan ook gewys word op spel tydens seksuele omgang. Waar seksuele disfunksies 'n huwelik ontsier, word seksuele omgang dikwels 'n ernstige saak. Koïtus word egter daardeur sy spontane karakter ontnem. Die egpaar moet daarom aangemoedig word om op 'n kreatiewe wyse spel in hulle seksuele lewe in te bring. Hierdie spel bly egter ook onderworpe aan die voorwaarde dat dit vir albei aanvaarbaar is.

5.3.4.5 Die gebruik van hipnose

Kolb (1977:590) toon aan dat dat hipnose die mees doeltreffende metode is in die behandeling van seksuele disfunksies onder vroue.

Janse van Rensburg (1987) het reeds op die positiewe aanwending van hipnose in die pastorale arbeid gewys. Hy sê dat dit onmoontlik is om die lidmaat se ervaring van sy seksuele probleme binne of buite die huwelik kompartementeel van sy geloofservaring te skei, asof die pastor net met "geestelike probleme mag werk, maar seksuele probleme buite sy terrein moet beskou" (Janse van Rensburg, 1987:358).

J. A. C Murray het reeds in 1938 in sy boek *An introduction to a Christian psychotherapy* gewys op die waarde wat hipnoterapie in die pastorale gesprek kan hê – spesifiek op seksuele probleme. In 'n lys van simptome en siektes wat hy opnoem waarvoor hipnoterapie by uitstek geskik is, noem hy onder andere: "Impotence, and all forms of sexual disturbance or perversion" (Murray, 1947:228).

Janse van Rensburg (1987:359) wys ook op wanaanwendings van hipnoterapie in die seksuele terapie, waaronder masturbasie tydens hipnoterapie en anorgastiese vroue wat hulle moet verbeel dat hulle met 'n ander man seksueel verkeer.

Hy toon egter ook aan dat daar gevalle is waar seksuele hipnoterapie aangedui is. Hieronder tel seksuele afwykings, frigiditeit, premature ejakulasie, impotensie, vaginismes en psigo-genetiese onvrugbaarheid. Hy wys ook op nuwe moontlikhede wat hipnoterapie bied in die pastorale hantering van homoseksualiteit. (Janse van Rensburg, 1987:360,361).

Wanneer die sukses wat deur middel van hipnoterapie behaal word in gedagte gehou word, en die etiese riglyne waarbinne dit beoefen kan word, wil dit daarop dui dat dit hoogs aan te beveel is dat die pastorale seksuoloog ten minste 'n basiese kennis van hipnoterapie behoort te hê.

Murray (1947:233) sê: "...hypnosis is a method worthy of the closest study by all psychotherapists, and not least, by those that are Christian".

Konkluderend kan Janse van Rensburg (1987:360) in hierdie verband aangehaal word as hy sê: "Indien die leraar homself dus deeglik bekwaam, sou die seksuele beraad uitmuntend in die pastorale konteks tereg kon kom. As hy ook nog die hulp van hipnoterapeutiese tegnieke tot sy beskikking het, kan hy werklik sy lidmate herderlik tot diens wees in hierdie belangrike aspek van hulle lewe".

5.3.5 Skrifgebruik in die pastorale seksuologie

Dit spreek van self dat die gebruik van die Woord van God nie beperk kan word tot 'n spesifieke deel van die terapeutiese intervensie nie. Die gebruik van die Skrif al dan nie is grootliks bepalend vir die feit of die terapeut psigoterapeuties of pastoraalterapeuties in die terapeutiese situasie omgaan.

Müller (1982:116) haal vir Asmussen aan wat gesê het: "Es sollte nicht vorkommen, dass wir einen Krankenbesuch machen, in welchem nicht aus der Schrift gelesen und nicht gebetet wird". Skrifgebruik in die pastorale hantering van seksuele probleme is baie belangrik. Daarmee saam moet gesê word dat die *regte* gebruik van die Skrif uiters belangrik is. Wanneer die Skrif verkeerd aangewend word in die geval van

seksuele probleme, kan dit 'n baie negatiewe invloed op die persoon in die terapeutiese situasie hê.

Die skrywer het ook in die eerste hoofstuk daarop gewys dat hy diakoniologies te werk wil gaan. Die Woord van God dien dus as uitgangspunt. Dit vorm die fondament en vertrekpunt van 'n model vir die pastorale seksuologie. Dit is die rigtingwyser en bepaal die gees wat geadem word in die terapeutiese situasie.

Die Woord van God kan egter nie net die agtergrond, of selfs die veronderstelde agtergrond van die terapeutiese gesprek vorm nie. Dit moet behendig deur die pastor na gelang van die spesifieke problematiek aangewend word. Die Woord van God moet in die pastorale gesprek voorgelees word ter wille van vermaning, bemoediging of verheldering van 'n spesifieke saak.

Müller (1982:118) wys op die groot verantwoordelikheid wat op die pastor rus wanneer hy die Skrif in 'n pastorale situasie gebruik, as hy sê: "Wie die Woord van God siteer, siteer God in die situasie in, haal Hom in die situasie in, roep Hom "in" by die siekbed. Die pastor verteenwoordig God op 'n heel besondere manier deurdat hy Gods teenwoordigheid "ter sprake" bring op so 'n manier dat sy teenwoordigheid sy "aanhorigheid" is – dis die unieke van hierdie representatiewe spreke oor God".

Daar is reeds in hierdie hoofstuk verwys na die gebruik van die Skrif in geval van skuldgevoelens, depressie, die bou van selfbeeld, asook die verheldering van wanopvattinge rondom seksualiteit. Dát die pastor dus die Skrif by die terapeutiese hantering van seksuele probleme moet gebruik, is baie duidelik. Hóé hy dit moet gebruik is egter net so belangrik soos die dát.

Deist (1984:20) definieer biblisme as "Treating the Bible as an immediate source of divine revelation; hence a tendency to adhere to the letter of the biblical text without considering the context or historical background of individual verses".

Die Skrif mag nie in die pastorale seksuologie op so 'n biblistiese manier gebruik word nie. Skrifgedeeltes wat vir vermaning, bemoediging en verduideliking gebruik word, moet binne konteks, met verrekening van die kultuurhistoriese agtergrond, gebruik word.

D. E. de Villiers (1982:62,63) sluit hierby aan as hy sê dat medies-seksuele probleme een van die kategorieë van morele kwessies is wat nie in die Heilige Skrif aan die orde gestel word nie. Persone met 'n fundamentalistiese Bybelbeskouing kom daarom in die verleentheid. Gevolglik doen fundamentaliste soms op 'n hoogs willekeurige en biblisistiese wyse ten aansien van medies-seksuele probleme 'n beroep op die Heilige Skrif.

Wanneer Taylor (1991:125) praat oor God se spreke in die terapeutiese situasie, dan sê hy dat die Heilige Gees direk deur die pastor tot die lidmaat praat. Die outeur wil dit ook as 'n foutiewe siening van Skrifgebruik afmaak. So 'n stelling impliseer nie net 'n oop kanon nie, maar kan ook die weg baan vir verskeie misbruike deur die pastor. Dit getuig ook van 'n godsdiens wat op subjektiewe ervarings gebou word, sonder dat dit objektief aan God se Woord gemeet kan word.

Daar moet gewaak word teen "teksies soos pilletjies uitdeel". Die gebruik van die Skrif impliseer nie dat 'n kortpad geneem word om die terapeutiese proses te sistap nie.

Waar sonde, soos egbreuk en prostitusie – om maar enkeles te noem – die aanleidende oorsake vir seksuele disfunksies is, moet die pastor nie huiwer om op grond van die Woord van God die betrokkenes tereg te wys nie.

Daar is egter ook reeds gewys op die feit dat die meeste seksuele disfunksies onder vrouens te wyte is aan 'n verkeerde beeld in die verhouding seks: sonde. In sulke gevalle is dit nodig om die Woord van die Here te gebruik om deur middel van gedeeltes soos 1 Korintiërs 7:1-7 die probleem reg te stel. Om vermaning in so situasie te gebruik sal die probleem net vererger.

Die noutetiese model van Skrifgebruik in die pastoraat van Jay E. Adams (1979: 14, 16,17,82,86), waar sonde as die mens se kernprobleem in pastorale beraad gesien word, is in die lig van bogenoemde by uitstek nie geskik vir die pastorale seksuologie nie.

Daar kan grootliks by die konvergensiemodel van D.J. Louw, wat 'n hermeneutiese model is, aansluiting gevind word. Die invloed van Heitink en Clinebell is duidelik sigbaar in sy model (vgl Müller, 1981:15).

Die hermeneutiese paradigma is minder by die *verklaring* van menslike probleme betrokke, as by die *verstaan* daarvan. Die hermeneutiese paradigma wil mense die sin en betekenis van die God-mens-verhouding laat ontdek. By die hermeneutiese model is verklaring van probleme nie so belangrik nie. Dit is belangriker om verbande te ontdek met die oog op singewing. (Louw, 1997:22,23).

Louw (1997:426) se standpunt is dat die mikpunt van die pastoraat *heil* is. Die pastoraat wil dus die mens help om versoening met God te ontdek en te leef uit God se beloftes, soos wat dit geopenbaar is in die Skrif. Hierdie ontdekking moet die gelowige help om oorwinnend sin te kan gee aan sy bestaan.

Louw (1997:427) klee pastorale terapie in as promissioterapie. Die promissioterapie word bedien deur die kommunikasie van die evangelie en die gebruik van die Skrif is vir hom die deurslaggewende faktor in hierdie kommunikasieproses. Hy sê dan ook dat die Skrif op 'n organiese wyse in die pastorale beraad gebruik moet word.

Die Skrif word op 'n organiese manier gebruik wanneer die gebruik daarvan ook die psigologiese en sosiale konteks van die menslike problematiek in die pastorale ontmoeting verreken. Die gesag van die Skrif en die gebruik daarvan setel in die trou van God. Deur Sy Gees is God in die pastorale bediening teenwoordig. Aangesien die Heilige Gees ook die Outeur van die Skrif is, is Hy onder andere deur die Skrif in die pastorale gesprek teenwoordig. (Louw, 1997:427).

In die terapeutiese proses is dit belangrik dat die persoon in die proses bewus moet wees van die empatie van die pastor. Oor empatie as sulks is egter reeds vroeër gehandel. Hier word dit in 'n ander verband genoem. Die Skrif moet naamlik so gebruik word dat die lidmaat nie net van die pastor se empatie nie, maar juis ook van God se empatie vir sy situasie bewus word.

In Matteus 9:36 staan geskryf: "Toe Hy die menigtes sien, het Hy hulle *innig jammer gekry* (eie kursief), want hulle was moeg en hulpeloos soos skape wat nie 'n wagter het nie". (Bybel, 1983).

Om empatie te hê is meer as om jammer te kry, of om simpatie te hê. Die Griekse woord wat in Matteus 9:36 gebruik word, naamlik *εσπλαγχνισθη* (*esplagchnisthe*) se betekenis kom beter na vore met die Engelse woord "compassion". Barclay (1964:276) noem dit ook "the Divine compassion".

Enersyds is die pastor die instrument wat God se empatie aan sy kind in nood deur sy Woord moet oordra. Wanneer Janse van Rensburg (1999:164,165) oor die toe-eiening van God se belofes praat, sê hy: "Hiertoe word die pastor as God se intermediêr geroep". Dit is die oortuiging van die skrywer dat die pastor ook as intermediêr vir God se empatie geroep is. Andersyds is dit ook 'n pneumatologiese gebeure, waar die Heilige Gees self die kind van God oortuig van Sy nabyheid, liefde, begrip en empatie.

Hoewel dit waar is dat daar 'n bepaalde afstand tussen God en mens is en 'n absolute afhanklikheid van die mens teenoor God, soos Thurneysen in sy kerugmatiese model noem (vgl. Muller, 1981:14), is daar ook 'n bepaalde nabyheid tussen God en mens. Hierdie nabyheid kan egter nie gedefinieer word in die eduktiewe model van Hiltner nie (vgl. Muller, 1981:15). Dit hef bykans die grense tussen God en mens op met die implikasie dat die mens sy eie verlosser word. Die noutetiese model van Adams teken God weer as die bestawwende God (vgl. Adams, 1970:41-62).

Dit is die oortuiging van die skrywer dat in die pastorale situasie, ook wat die Skrifgebruik betref, na God gekyk moet word as die *empatiese God*. Wanneer God as empaties deur die pastor aan die lidmaat geteken word, hef dit nie die grens tussen God en mens op nie. God bly steeds uniek. Die mens bly steeds van Hom afhanklik. Hy verdra steeds nie die sonde nie. Hy is egter ook nie die God wat net sonde by die mens soek nie. Die lidmaat word daarvan verseker dat God saam met Hom in Sy nood is (Genesis 39:2,20,21,23, Jesaja 43:2, Daniël 3:24,25).

In Jeremia 8:21 lees ons: "My volk se wonde is ook my wonde, ...". Kidner (1987:54) sê hieroor: "... , we need draw no sharp distinction between the human and divine laments of verses 18, 21-22, ...". Ook hierin sien ons God se empatie met sy volk.

5.3.6 Gebed en die pastorale seksuologie

Gebed en beproewing gaan hand aan hand. Die Skrif is vol voorbeelde van mense wat in nood bid. Dikwels is dit 'n gebed van 'n gelowige wat voel dat God hom vergeet het. Hy bid al so lank om hulp, maar sonder klaarblyklieke sukses.

In Psalm 13:2-4a bid die digter: "Hoe lank gaan U my nog bly vergeet, Here? Vir altyd? Hoe lank gaan U nog van my af weg kyk? Hoe lank moet ek nog my eie planne maak

en my dae met kommer deurbring? Hoe lank sal die vyand my nog oorheers? Luister tog en antwoord my, Here my God!" (Bybel, 1983).

Voor Jesus se gevangeneeming bid Hy ook in die uur van Sy beproewing. In Lukas 22:41,42 en 44 lees ons: "Hy het Hom toe van hulle afgesonder omtrent so ver as 'n mens met 'n klip kan gooi. Daar het Hy gekniel en gebid: "Vader, as U wil, neem tog hierdie lydensbeker van My af weg. Laat nogtans nie my wil nie maar U wil geskied!" Hy het in doodsangas geraak en het nog ernstiger gebid. Sy sweet het soos bloeddruppels geword wat op die grond val". (Bybel, 1983).

In seksuele pastoraat moet die pastor bedag wees op een van twee uiterstes: Eerstens kan die persoon in die terapeutiese situasie iemand wees wat as gevolg van sy of haar probleem al jare oor die saak bid. Die gebrek aan 'n innige gebedslewe is nie so persoon se probleem nie. Die ervaring van die digter van Psalm 13, soos hier bo aangehaal, sal eerder hulle krisis wees.

Die ander uiterste is dat die persoon as gevolg van skuldgevoelens, hetsy grondige of onnodige skuldgevoelens, te skaam is om met God daaroor te praat. By hierdie persoon mag 'n gebedslewe ontbreek.

Dit mag vir die pastor nodig wees om die vraag na sogenaamde onbeantwoorde gebede te beantwoord, of om deur versoening tussen God en mens die persoon se gebedslewe weer op dreef te kry.

Dit is egter ook baie belangrik dat die pastor self in die terapeutiese situasie vir die persoon bid. Janse van Rensburg (1999:165) sê: "Die pastor behoort saam met die persone in beraad biddend na God se wil in die situasie te soek". Aangesien seksuele probleme by uitstek persoonlik van aard is, moet die pastor rekening hou met die ontblotende effek wat gebed mag hê. (Louw, 1997: 500).

Louw (1997:505) sê dat soos daar van organiese Skrifgebruik in die pastoraat gepraat kan word, so ook van organiese gebedsgebruik. Daarmee bedoel hy dat die pastor die lidmaat só moet ken dat hy die persoon se diepste behoeftes voor God moet kan vertolk. Dit is dus onmoontlik om gebed sinvol in die pastorale gesprek te benut as die pastor nie 'n goeie idee het van wat die lidmaat se diepste behoeftes is nie.

De Klerk (1975:52) sluit hierby aan as hy sê: "Die psigologiese eis vir die gebed sou verder wees dat dit as vertolker van die ander se gevoelens moet funksioneer in plaas van verbalisasie van die pastor se gevoelens in die situasie. Sodoende bevry die gebed deur die ander se gevoelens te formuleer – daardeur vind 'n katarsiswerking plaas. Deur die gebed tree daar ook verdere verheldering van gevoelens in".

Janse van Rensburg (1987:274) wys daarop dat gebed nie alleen as instrument van troos en bemoediging dien nie. Dit dien ook as erkenning van die pastor se afhanklikheid van God. Sonder Sy seën kan daar geen hoop of verwagting wees nie. Vir die lidmaat met seksuele probleme behoort die pastor se houding van afhanklikheid ook 'n voorbeeld te wees, sodat hy ook in die eerste plek sy hulp van die Here verwag, en nie van die pastor of sy tegniese bekwaamheid nie.

Die Bybel leer immers, onder andere in Jakobus 5:14-15 dat genesing op gebed kan volg. Aangesien die mens 'n eenheidswese is, is hierdie genesing nie beperk tot die liggaam nie, maar is dit 'n moontlikheid vir die totale mens. Dit maak dis nie saak of die oorsaak vir die seksuele disfunksie biogeneties, interpsigies of intrapsigies van aard is nie – gebed kan genesing meebring.

HOOFSTUK 6

6 SEKSUELE AFWYKINGS EN DIE HANTERING DAARVAN DEUR DIE PASTOR

6.1 INLEIDING

Seksuele afwykings staan ook bekend as *parafilieë*. Volgens Theron (in Louw, et al, 1989:311) verwys die begrip "parafilie" na die bestaan van 'n afwyking (para) wat verband hou met seksuele aangetrokkenheid (filie).

Parafilieë gaan ook met fantasieë, intense seksuele drange en praktyke gepaard wat dikwels vir die persoon wat daaraan ly, ontstellend is. Dit vorm deel van 'n patroon van seksuele opwekking wat deur die samelewing of die individu as problematies beskou word. Die drange kom ook herhaaldelik voor en die persoon reageer aktief daarop. (Naudé, 1999:10).

Wat opvallend is in die definisies wat aan parafilieë gekoppel word, is die waarde wat die individu en die samelewing daaraan heg. Ofskoon dit nie die bedoeling is om die aanvaarbaarheid daarvan totaal aan die subjektiewe oordeel van die individu en die gemeenskap oor te laat nie, verdien dit tog 'n opmerking in hierdie verband.

Daar moet gewaak word teen 'n siening dat seksuele gedrag se aanvaarbaarheid, al dan nie, bepaal word deur die feit of dit vir die betrokke persoon ontstellend is en of dit vir die samelewing problematies is. Hoewel dit 'n riglyn is, is dit moontlik dat 'n persoon by seksueel-afwykende gedrag betrokke kan wees, en dat die gemeenskap dit selfs mag goedkeur, of verdra. Dit kan dit egter nooit legitimeer nie.

Peterson (1996:339,342) spreek hom byvoorbeeld uit ten gunste daarvan dat die gemeenskap bepaal of seksuele gedrag afwykend is of nie. Terselfdertyd spreek hy homself uit teen die gebruik van die Bybel as norm in die bepaling van seksueel-afwykende gedrag.

Die moontlikheid dat die individu of die gemeenskap seksueel-afwykende gedrag kan goedkeur, dui op die onhoudbare posisie wat kan ontstaan wanneer 'n postmodernistiese epistemologie gekies word vir 'n pastorale seksuologie, of vir watter

vorm van seksuologie ook al. Dit sluit aan by die sosiaal-konstruksionisme waar die samelewing bepaal wat reg en verkeerd is. Daar is dus geen objektiewe norm nie.

Die sosiaal konstruksionisme gaan van die standpunt uit dat kennis 'n sosiale konstruksie, eerder as 'n objektiewe weerspieëling van die werklikheid is. Volgens Kotzé (1992:64-65) word "die mens se kennis en idees oor die wêreld ... as sosiale skeppings beskou".

Roux (1996:6) sluit ook hierby aan as hy sê dat "volgens die sosiale konstruksieteorie is kennis nie empiries objektiveerbaar nie. Kennis en verstaan is sosiale konstrakte wat in taal realiseer". Betekenis word dus in verhoudings geskep en onderhandel.

Wat die parafilieë betref moet mens ook op die punt kom om te sê dat dit bots teen God se bedoeling met seksualiteit. 'n Seksuele afwyking soos soöfilie ('n seksuele aangetrokkenheid tot diere) word byvoorbeeld direk deur die Bybel verbied. In Levitikus 18:23 staan daar uitdruklik: "Jy mag met geen dier geslagsgemeenskap hê en jouself so besoedel nie. 'n Vrou mag dit ook nie doen nie. Dit is iets afskuweliks". (Bybel, 1983).

Die Bybel bly dus steeds die objektiewe maatstaf waaraan ook seksuele afwykings, of parafilieë gemeet moet word.

Kaplan en Sadock (1991:443) tref in 'n neutedop die onderskeid tussen gesonde seksuele gedrag en parafilieë as hulle sê: "The major functions of sexual behaviour for human beings are to assist in bonding, to express and enhance love between persons, and for procreation. Paraphilias are divergent behaviour in that they are concealed by their participants, appear to exclude or harm others, and disrupt the potential for bonding between persons".

Beigel en Johnson (1980:ix,x) noem dat daar meer as sewentig verskillende seksuele afwykings bestaan. Om in 'n studie soos hierdie aan al die seksuele afwykings aandag te skenk is dus 'n onbegonne taak. Daar sal dus net aan die belangrikste parafilieë aandag gegee word.

6.2 VERSKILLENDE SEKSUELE AFWYKINGS

6.2.1 Fetisjisme

Theron (in Louw, et al, 1989:312) noem dat die begrip "fetisjisme" afgelei is van die woord "fetsj" wat "afgod" of "objek met magiese kragte" beteken. Fetisjisme word gediagnoseer wanneer iemand oor 'n periode van minstens ses maande seksueel geprikkel en bevredig word deur lewelose objekte. Hierdie objekte mag egter nie vroueklere wat vir kruiskleding gebruik word of objekte wat vir taktielgenitale kontak bedoel is (bv. 'n vibrator) insluit nie.

Matige fetisjisme word oor die algemeen in die samelewing aanvaar in die vorm van parfuum, verleidelike kleredrag en aandenkings met 'n sterk seksuele konnotasie. Normaalweg ervaar die fetisjiss seksuele opwekking deur die voorwerp te soen, proe, daarmee te speel of deur daaraan te ruik. (Meyer en Salmon, 1988:373).

Reuke, veral liggaamsreuke speel ook 'n belangrike rol in fetisjisme. Meyer en Salmon (1988:374) gebruik in hierdie verband die voorbeeld van 'n brief wat Napoleon Bonaparte van die oorlogsfront aan Josephine gestuur het met die woorde "Ne te lave pas, Je reviens", wat beteken: "Moenie bad nie, ek kom huis toe".

Die meeste fetisjiste is manlik. Die manlike fetisjiss gebruik meestal die fetiesj terwyl hy masturbeer en ejakuleer dikwels in of op die fetiesj. (Fischer en Gochros, 1977:441). Hoewel bykans enige objek, byvoorbeeld skoene, kouse, hare, ore en voete as fetisjistiese objek kan dien, is vroueonderklere (nie vir kruiskleding) die mees gewilde fetisjistiese objekte. (Louw, et al, 1989: 312).

Potts en Short (2000:110) sê ook: "Fantasies, instead of being a prelude to sex, can also become a fetish, where an object or part of the body becomes a substitute for sex. At one time or another, human beings have managed to make practically anything from animals to chain saws into erotic objects".

Volgens psigoanaliste is fetisjisme 'n verdedigingsmeganisme om van die angs rakende normale seksuele kontak te ontkom. Die rede vir hierdie onsekerheid is die persoon se twyfel in sy eie manlikheid en die vrees om as gevolg daarvan deur die teenoorgestelde geslag verwerp te word. Sommige psigoanaliste is ook van mening

dat fetisjisme toegeskryf kan word aan kastrasievrees wat ontstaan het toe ontdek is dat die moeder 'n penislose persoon is. (Theron in Louw, et al, 1989:312).

Volgens leerteorieë is die fetiesj iets wat van jongs af deur die persoon met seksuele stimulasie geassosieer is. (Kaplan en Sadock, 1991:446). 'n Spesifieke komborsie word byvoorbeeld altyd vir die kindjie gegee wanneer hy bang of onseker is. So word hy van kleins af geleer om sy angste en onsekerhede deur middel van objekte te hanteer.

Aversietherapie is die mees suksesvolle manier om hierdie afwyking te behandel. Martin, et al, (1993:50) omskryf aversietherapie as 'n vorm van gedragsterapie wat gebruik word om die voorkoms van ongewenste gedrag, soos seksuele afwykings, te verminder. Kondisionering word gebruik deur herhaalde paring van 'n onaangename stimulus met 'n stimulus verwant aan die ongewenste gedrag.

Medikasie wat naardeur aanbring, sowel as ligte elektriese skokke is effektief in kondisioneringsprosedures waarin die fetisjistiese objek, of 'n fantasie daarvan, gepaar word met die aversiewe stimulus, om sodoende die fetiesj se opwekkingswaarde te verminder. (Meyer en Salmon, 1988:374).

Aangesien aversietherapie nie op die terrein van die pastorale terapeut val nie, sal in hoofstuk 6.3.4 meer daaroor gesê word wanneer daar oor interdisiplinêre samewerking uitgewy word.

6.2.2 Transvestisme

Transvestisme staan ook as "transvestiese fetisjisme" bekend. (Kaplan en Sadock, 1991:446). Aangesien dit verwant is aan fetisjisme word dit ook hier, direk na fetisjisme bespreek.

Martin (Martin, et al,1993:605) omskryf transvestisme as die toestand waarin seksuele genot verkry word deur klere van die teenoorgestelde geslag te dra. Dit kom by sowel hetero- as homoseksuele persone voor. Coleman (Coleman, et al,1980:548) druk transvestisme uit as: "The transvestite finds that he is both a 'he' and a 'she' together – at the same time or alternating from one to the other when opportunity permits or desire compels".

Belangrik in hierdie verband is dat hierdie toestand net by mans voorkom. Dit word primêr gekenmerk deur herhaalde en intense drange en fantasieë rakende kruiskleding wat oor 'n tydperk van minstens ses maande ervaar en uitgeleef word. (Theron in Louw, et al, 1989:313, Kaplan en Sadock, 1991:446).

Coleman (Coleman, et al,1980:548,549) noem dat betreklik min bekend is rakende transvestisme. Die rede daarvoor is dat die inligting wat wel beskikbaar is, verkry is van studies wat in terapeutiese sessies gedoen is. Dit kan nie as 'n verteenwoordigende groep van die totale populasie van transvestiete gesien word nie. Die meeste transvestiete is egter getroud en het kinders.

In sommige gevalle beoefen transvestiete kruiskleding omdat dit seksuele gratifikasie aan hulle bied, terwyl dit in ander gevalle gebruik word as voorspel tot seksuele omgang. (Theron in Louw, et al, 1989:313).

Brierley (1979:4) wys op 'n hele paar bekendes, beroemdes en berugtes wat transvestiete was. Onder hulle tel die Romeinse keiser, Nero, die laaste Assiriese koning, Sarrdanapolus en Emil August, die oupagrootjie van Koning Edward VI van Engeland.

Verskeie outeurs noem dat wanneer transvestiete nie in vroueklere geklee is nie, hulle 'n besonder manlike voorkoms het. (Naudé, 1999:11, Theron in Louw, et al, 1989:313).

Die meeste transvestiete se gedrag kan verklaar word na aanleiding van kondisionering. 'n Seuntjie ontvang byvoorbeeld baie aandag van vroue in die familie wat dink dat hy baie "oulik" in vroueklere lyk. Hierdie aandag word versterk deur hom daarvoor te prys. (Coleman, et al, 1980:549).

Dikwels is dit al manier hoe hy aandag in die familie kry. In die wedywing wat daar tussen boeties en sussies in 'n gesin bestaan om aandag te kry, kan die aandag wat 'n seuntjie ontvang wanneer hy sy sussie se klere aantrek, 'n beduidende rol speel in die vestiging van transvestisme. Hierdie feit word onderstreep as mens in gedagte hou dat 'n kind se seksuele oriëntasie hoofsaaklik bepaal word voor hy sewe jaar oud is. (Du Toit, et al, 1988:24-27).

Daar is reeds gemeld dat relatief min bekend is rondom transvestisme. Hierdie gebrekkige kennis geld ook vir die behandeling daarvan. Theron (in Louw, et

al,1989:315) meld ook dat daar min inligting oor die behandeling van transvestiete is. Gedragsterapeute, sowel as psigoanaliste het egter al sukses rapporteer. Die meeste terapeutiese pogings blyk egter onsuksesvol te wees. Daarby wil dit voorkom asof selfs by die gevalle waar daar wel sukses was, die langtermynsukseskoers nie altyd so goed is nie.

Gebhard (in Albee, et al, 1983:178) meen egter dat transvestisme en fetisjisme nie ernstig opgeneem hoef te word nie. In hierdie verband sê hy: "How one can predict what fetishistic or transvestic tendency wil become extreme I do not know, but neither do I see any rationale for supressing black lace lingerie or high heels".

Hierdie standpunt moet as onverantwoordelik afgemaak word. Die effek wat die transvestiet se seksuele afwyking op sy huwelik het, kan vernietigend wees. Brierley (1979:32) haal vir Stoller aan wat sê dat hy nog nooit 'n suksesvolle huwelik teëgekomp het waar 'n transvestiet een van die partye is nie. Al sou dit dus net ter wille van die transvestiet se huwelik wees, is dit vir die pastorale terapeut nie moontlik om die saak te ignoreer nie.

In Deuteronomium 22:5 staan: "n Vrou mag nie mansklere dra nie, en 'n man mag nie vrouensklere aantrek nie. Die Here jou God het 'n afsku in mense wat dit doen". (Bybel, 1983).

Hier gaan dit nie oor die vraag of vrouens maar langbroeke mag dra of nie. Die breër konteks van die hoofstuk dui aan dat dit hier spesifiek oor seksuele verhoudings gaan. Van Deuteronomium 22:13-30 handel dit byvoorbeeld oor sake soos 'n vrou se maagdelikheid en verkragting. Dit is dus duidelik dat hierdie teks direk teen transvestisme waarsku.

In sy kommentaar oor hierdie gedeelte sê Craigie (1979:287): "This short verse does not refer simply to fashions or styles of dressing, as the warning contained in the final clause makes clear. It refers at first reading to the practice of transvestism, a deviant form of sexual behaviour, ...".

Daar moet dus rekening gehou word met die feit dat transvestisme nie net 'n seksuele afwyking is nie, maar dat God se Woord ook 'n direkte uitspraak daarteen het. Die implikasies wat dit het vir die pastorale terapie word later in hierdie hoofstuk (6.3) bespreek wanneer na die pastorale hantering van seksuele afwykings gekyk word. In

hoofstuk 8 van hierdie studie word ook duideliker riglyne in die hantering van seksuele probleme gegee.

6.2.3 Ekshibisionisme

Ekshibisionisme is gedrag waar 'n persoon sy geslagsdele aan ander wys en daardeur seksuele satisfaksie ervaar (Randell, 1973:115). Hertoft (in Crown, et al, 1976: 204, 205) sê dat eksibisioniste altyd mans is. Die mense aan wie hulle hul geslagsdele ontbloot is meestal vreemdelinge. In sommige gevalle het hulle ereksies wanneer hulle hulself ontbloot en ejakuleer selfs, terwyl dit in ander gevalle nie so is nie.

Hoewel die kategorisering van ekshibisioniste bepaal dat net mans ekshibisioniste kan wees, wil die skrywer homself met Randell (1973:115) se standpunt vereenselwig dat vrouens wat lae hals rokke, kort rokkies, rompe waarvan die spleet tot hoog op die bobeen strek, noupassende klere en ander uitlokkende klere dra, en wat seksuele gratifikasie daardeur ontvang, ook as eksibisioniste beskou moet word.

Die moeders van ekshibisioniste was dikwels oorbetrokke by hulle as seuns. Die moeders is meestal narsisties, met 'n onbewuste penisjaloesie. Die seun word dan geïdentifiseer met die penis wat hulle mis. Daarom identifiseer hulle baie sterk met hulle seuns. Hulle is baie dominerend, hardkoppig en vyandiggesind teenoor alle mans, behalwe hulle seuns. Aangesien haar man dikwels 'n swakkeling is, word die seun (die toekomstige ekshibisionis) dikwels uitgelok tot bloedskande. (Randell, 1973:116).

Naudé (1999:11) noem dat ekshibisioniste meestal jong, ongelukkige getroude mans is wat seksueel deur hulle vrouens onderdruk word. Hulle gedrag is dikwels 'n uitdrukking van vyandigheid teenoor vroue of gesagsfigure. Hulle is meestal skaam, afhanklike en passiewe mense. Eksibisionistiese gedrag kan reeds van dertien tot sestienjarige ouderdom 'n aanvang neem.

Ekshibisioniste het dikwels 'n masogistiese behoefte aan straf. Hulle herhaal hulle ekshibisionistiese gedrag, dikwels op dieselfde plek, met die hoop om gevang te word. Baie van hulle is verlig wanneer hulle uiteindelik gearresteer word, omdat hulle besef dat hulle hulp nodig het en dat hierdie arrestasie tot sulke hulp kan lei. (Randell, 1973:115,116).

Die ekshibisionis se ontbloting is nie op seksuele kontak gemik nie, maar om 'n skokreaksie by sy slagoffer te ontlok. Die beste raad aan slagoffers is dus om so 'n persoon te ignoreer. (Theron in Louw, et al, 1989:317).

Die ekshibisionis se drang om homself te ontbloot kan gewoonlik nie deur hom beheer word nie. Wanneer hy hierdie behoefte van hom onderdruk, begin seksuele spanning in so mate in hom oplaai, dat hy later voel dat hy geen ander keuse het as om homself te ontbloot nie. (Theron in Louw, et al, 1989:317).

Theron (in Louw, et al, 1989:318) dui aan dat ekshibisioniste behandel kan word deur middel van insigpsigoterapie, gedragsterapie of deur middel van anti-androgeenmedikasie. Anti-androgeen is 'n sinteties vervaardigde progestien wat 'n inhiberende effek op die produsering van androgeen deur die testes het, met 'n gevolglike onderdrukking van die geslugsdrang.

Hoewel daar nie in die Bybel 'n direkte teks teen ekshibisionisme as sodanig te vind is nie, word naaktheid beperk tot die grense van die huwelik. Naaktheid buite die huwelik word met skande geassosieer. (Vgl. onder andere Jesaja 57:8, Jeremia 13:26, Klaagliedere 1:8 en Nahum 3:5).

Ons het by ekshibisionisme dus nie net met 'n seksuele afwyking te doen nie, maar ook met 'n oortreding van die grense van naaktheid wat binne die huwelik hoort, soos God dit bedoel het.

6.2.4 Voyeurisme

Voyeurisme, ook genoem skotophilia, is die afloer van persoon wat naak is, ontklee, of betrokke is in seksuele aktiwiteite. In voyeurisme dien die afloerdery as hoof stimulus vir opwekking en orgasme. (Meyer en Salmon, 1988:382).

Kaplan en Sadock (1991:446) noem dat die afloerdery dikwels met masturbasie gepaard gaan, of dat dit deur masturbasie opgevolg word. Die eerste voyeuristiese gedrag kom reeds in die kindertyd voor en dit is meer algemeen onder mans.

Obsene oproepe, ook bekend as skatalogia, hou met voyeurisme verband. Die persoon probeer daardeur sy manlikheid bewys. (Kaplan en Sadock, 1991:446). Die

voyeuris soek nie kontak met sy slagoffer nie en die risiko wat hy neem is dikwels vir hom die stimulasie waarna hy soek. Hy is meestal 'n persoon met swak selfagting en swak sosiale vaardighede (Naudé, 1999:11).

Randell (1973:124) noem dat mense wat verkies om voor 'n spieël, dikwels aan die dak vasgemaak, seksueel te verkeer, of voor 'n spieël masturbeer, ten minste gedeeltelik voyeuristies is. Voyeuriste kruisklee soms om so toegang tot die openbare kleedkamers van die teenoorgestelde geslag te kan kry. Party voyeuriste gaan tot so ver om spieëls aan hulle skoene vas te maak om daarmee onder vrouens se rokke in te kyk.

Ontkleedanse en pornografiese materiaal voorsien ook in die behoeftes van voyeuriste. Sommige bordele het loergate of eenrigtingvensters waar voyeuriste teen betaling na ander se seksuele aktiwiteite kan kyk. (Randell, 1973:124).

Theron (in Louw, et al, 1989:319) dui aan dat die werklike oorsaak van voyeurisme nie altyd duidelik is nie. Die beste verklaring daarvoor is egter dat die voyeur tydens adolessensie seksueel gestimuleer is terwyl hy doelbewus of toevallig iemand afgeloer het. Sy vrees om 'n vrou openlik vir seksuele doeleindes te nader, asook die ervaring dat afloerdery seksuele bevrediging bied, lei daartoe dat die gedragpatroon herhaal en versterk word. Die feit dat diegene wat afgeloer word nie van hom bewus is nie, gee ook dikwels aan hom die gevoel dat hy mag oor hulle het.

Die literatuur oor die behandeling van voyeuriste is onduidelik en skaars. Theron (in Louw, et al, 1989:319) meen dat psigoterapie met die oog op die opbou van selfvertroue en die heropvoeding van die seksuele in die algemeen, geslaagd is. Insigterapie ten opsigte van die onderliggende gevoelens van ontoereiktheid kan ook aanbeveel word.

Aversietherapie wat aangepas word volgens elke voyeur se spesifieke stimulus is, volgens Meyer en Salmon (1984:383), effektief.

Dit wat onder ekshibisionisme gesê is rondom die grense van naaktheid wat moet geld binne die huwelik, is ook van pas wat voyeurisme betref.

6.2.5 Seksuele masochisme en seksuele sadisme

Sadisme en masochisme kom soms in dieselfde persoon voor. Daarom word dit hier saam bespreek. In literatuur word hierdie begrippe dikwels gekombineer, sodat daar ook van sado-masochisme gepraat word.

Sadisme is die afwyking waar 'n persoon seksueel opgewek of gestimuleer word deur iemand anders te pynig, te verneder, te straf of te martel. Die term is afgelei van die naam van 'n sekere Markies de Sade, 'n Franse edelman wat gevonnissen is as gevolg van wrede aanrandings. Hy is later kranksinnig verklaar en na 'n psigiatriese hospitaal gestuur waar hy verskeie verhale met 'n seksuele tema geskryf het. Die meeste van hierdie verhale het seksuele omgang gekombineer met die toediening van pyn uitgedruk. (Randell, 1973:96).

Dit is opvallend hoe seks en geweld as kombinasie in 'n al hoe meerdere mate in rolprente uitgebeeld word. Wanneer daar aangedui word dat 'n rolprent 'n ouderdomsbepערking het, is die rede daarvoor dikwels dat dit tonele van naaktheid, seksuele omgang en geweld bevat. Die sadistiese kombinasie van pyn en seks is dus ooglopend.

Meyer en Salmon (1988:384) noem dat sadiste en masochiste dikwels "oppaar" omdat die een in die behoefte van die ander voorsien.

Hoewel sado-masochisme by beide mans en vrouens voorkom, kom dit meestal by mans voor. Soms gee die sadisme direk aanleiding tot 'n orgasme, terwyl dit in ander gevalle die stimulering bied wat uiteindelik tot seksuele omgang en 'n orgasme lei. Seksuele sadiste maak onder andere van swepe, kettings en boeie gebruik om hulle seksmaat te beseer of te onderwerp. (Theron in Louw, et al, 1989:320).

'n Rare vorm van seksuele masochisme, genoem "terminale seks", kom ook voor. Dit word beoefen deurdat 'n man 'n tou om sy nek vasmaak en homself daaraan ophang om daardeur seksuele genot te verhoog terwyl hy masturbeer. Meyer en Salmon (1988:384) beskryf die rasionaal daaragter as volg: "Releasing the noose just before unconsciousness allegedly increases the pleasure, probably by developing an oxygen debt that facilitates the orgasm".

Hierdie vorm van masochisme veroorsaak 150 sterftes per jaar in die Verenigde State van Amerika alleen. In 'n ooreenstemmende proses by vroue, is daar party vroue wat net wanneer hulle in die opwindingsfase in 'n mate verwurg word, 'n orgasme kan bereik. (Meyer en Salmon, 1988:384).

Randell (1973:100) is van mening dat selfpyniging wat in verskillende godsdienste voorkom 'n vorm van masochisme is. Godsdienste laat eweneens ook 'n groot moontlikheid vir sadisme. Dit is wel bekend hoe kultusleiers, maar ook ander godsdienstige leiers, hulle volgelinge verneder, beseer en selfs vermoor. Die invloed wat kultusleiers soos Jim Jones op hulle volgelinge gehad het, in so mate dat dit tot 'n massaselfmoord gelei het, spreek vanself.

Daar bestaan geen wetenskaplike bewyse oor die presiese oorsaak van masochisme en sadisme nie. Leerteoretici meen dat dit deur kondisionering aangeleer word. Hulle wys daarop dat talle sadiste in hulle kinderjare aan buitengewone geweldadigheid blootgestel is. Sado-masochisme mag ook simptome van dieperliggende patologie wees. (Theron in Louw, et al, 1989:321).

Aversietherapie blyk die mees effektiewe manier te wees om sado-masochisme te behandel. (Theron in Louw, et al, 1989:321). Anti-androgene middels, waarvan *DepoProvera* die bekendste is, blyk ook effektief te wees. (Peterson, 1996:343).

6.2.6 Frotteurisme

Frotteurisme kan as 'n ligte vorm van aanranding gesien word. Dit gebeur wanneer 'n man homself (gewoonlik sy penis) teen 'n gekleede vrou vryf om daardeur seksuele gratifikasie te ontvang. Die vrou is meestal 'n vreemdeling. (Serber en Wolpe, in Resnik en Wolfgang, et al, 1972:239).

Hierdie dade vind gewoonlik in plekke plaas waar daar 'n skare mense teenwoordig is, byvoorbeeld by treinstasies. Die frotteur is normaalweg 'n geïsoleerde tipe persoon en frotteurisme is dikwels sy enigste manier van seksuele gratifikasie. (Kaplan en Sadock, 1991:446).

Meyer en Salmon (1988:385) toon aan dat frotteurisme nou verwant is aan fetisjisme en ekshibisionisme en dat die behandeling daarvan dus ook met die behandeling van hierdie afwykings ooreenstem.

Die outeur kon nie literatuur opspoor oor die oorsprong van hierdie afwyking nie. Theron (in Louw, et al, 1989:321) noem ook dat weens die resenteheid van hierdie kategorie (in die DSM IV) daar weinig empiriese gegewens oor hierdie afwyking bestaan.

6.2.7 Pedofilie

Die pedofiel verkry seksuele bevrediging uit seksuele aktiwiteite met jong kinders. Dit is 'n afwyking wat meer dikwels onder mans as vroue voorkom. (Meyer en Salmon, 1988:375). Die pedofiel is dikwels impotent en sy afwyking lei meestal nie tot geslagsgemeenskap met sy slagoffer nie. Masturbasie en ekshibisionistiese gedrag kom eerder onder hulle voor. (Geldenhuys en Du Toit, 1973:264).

Hoewel die meeste pedofiele mans is, is die meeste slagoffers (ongeveer 60 persent) ook manlik. (Kaplan en Sadock, 1991:445).

Sommige pedofiele sal die kind se geslagsorgane manipuleer of die kind gebruik om hul geslagsorgane te manipuleer. Daar word ook interfemoraal (tussen die dybene) met die kind verkeer. In party gevalle word die kind vaginaal of anaal geopenetreer. (Theron in Louw, et al, 1989:315).

Coleman (Coleman, et al, 1980:566) sê dat die pedofiel meestal 'n onvolwasse persoonlikheid het en dat hy nie by vermoë is om bevredigende interpersoonlike verhoudings te handhaaf nie. Hy is seksueel slegs gemaklik met kinders. Hy voel minderwaardig en knoop daarom nie seksuele verhoudings met volwasse vrouens aan nie. Alhoewel baie pedofiele getroud is, voel hulle nie op hulle gemak in die teenwoordigheid van volwasse vroue nie.

'n Faktor wat dikwels tot die daad van pedofilie aanleiding gee, is alkoholmisbruik. Baie pedofiele is onder die invloed van alkohol wanneer hulle die daad pleeg. Psigoanaliste skryf pedofilie toe aan deprivasie van vroeë orale behoeftes en 'n behoefte aan die warmte van die moeder. (Theron in Louw, et al, 1989:316).

Leerteoretici meen dat die pedofiel geleer het dat verwerping deur die vrou vermy kan word deur die kind vir seksuele bevrediging te gebruik. Negatiewe ervarings met die volwasse vrou dra by tot die vermyding van volwasse seksuele verhoudings. (Theron in Louw, et al, 1989:316).

Aversieraterapie en anti-androgene medikasie gekombineer met psigoterapie blyk suksesvol te wees in die behandeling van pedofiele. (Meyer en Salmon, 1988:378).

6.2.8 Soöfilie

Soöfilie is die seksuele aangetrokkenheid tot diere wat tot uiting kom in die streling en liefkosing van diere, of selfs geslagsomgang met diere. Dit word alternatiewelik ook bestialiteit genoem. (Martin, et al, 1993:550).

Die meeste mense wat aan hierdie afwyking ly, is van die platteland afkomstig. Kinsey se ondersoek het bevind dat soveel as nege persent van al sy proefpersone wat van die platteland gekom het, op die een of ander manier by soöfilie betrokke was. Die soöfiel is feitlik sonder uitsondering iemand met 'n lae opvoedingspeil en 'n ontoereikende verstandelike vermoë. (Potts en Short, 2000:110, Geldenhuys en Du Toit, 1973:265).

Hoewel ander navorsing ook daarop dui dat verstandelike gestremdheid en psigotiese gedrag met soöfilie mag verband hou, is daar ander faktore wat ook 'n rol speel. (Theron, in Louw, et al, 1989:322).

Seksuele kontak tussen mens en dier mag verskeie vorms aanneem. 'n Vrou kan 'n hond toelaat om haar vulva te lek, sodat dit op 'n orgasme uitloop, of sy kan 'n hond, skaap of donkie masturbeer. Seksuele omgang tussen mans en diere sluit masturbasie in, maar meestal vind penetrasie van die dier se anus of vagina ook plaas. Meestal word skape en bokke hierby betrek, maar kalwers, donkies en selfs hoenderhenne kan deel vorm van die soöfiel se seksobjekte. (Potts en Short 2000:110, Randell, 1973:126,127).

In 1750 is ene Jacques Ferron gehang omdat hy seksuele omgang met 'n donkie gehad het. Potts en Short (2000:110) voeg dan betekenisvol die volgende verslag by hierdie feit: "...; several people, including the local abbot, testified to the honour of the

donkey, who was assumed to have been raped and was acquitted of any part in the crime”.

Meyer en Salmon (1988:374) koppel soöfilie aan die afsondering waaraan pre-adollosente op plase blootgestel is en die gebrek aan 'n uitlaatklep vir seksuele behoeftes. Hulle noem ook dat dit uiters raar is dat 'n persoon soöfilie sal verkies wanneer 'n gesonde manier van seksuele verkeer moontlik is.

Theron (in Louw, et al, 1989:322) dui aan dat 'n gebrek aan navorsingsgegewens oor soöfilie en die feit dat mense wat so 'n afwyking het amper nooit by psigiaters uitkom nie, maak dit onmoontlik om te voorspel watter vorm behandeling moet aanneem.

Dit beteken egter nie dat soöfiele nie vir hulle afwyking behandel moet word of dat sulke perverse gedrag gekondoneer kan word nie.

Die standpunt van Gebhard (in Albee, et al, 1983:177) moet as uiters onverantwoordelik afgewys word as hy sê: “Zoophilia is certainly not regarded as the epitome of mental health and social adjustment, but as long as the animal is not in pain or injured there seems no reason to make its prevention part of a program. The laws governing cruelty to animals should suffice. Anyway, most zoophilia is not some bizarre madness, but merely the utilizing of an animal as a masturbatory device”.

Die Bybel maak ook direkte uitsprake teen soöfilie. In Eksodus 22:19 staan geskryf: “Elkeen wat met 'n dier geslagsgemeenskap het, moet doodgemaak word”. In kommentaar hierop skryf Cole (1977:174): “Bestiality was not only an obvious perversion: it figured so often in the Canaanite cycle of ‘Tales of Baal’ that it probably had a religious significance for the Canaanites. Our attitude to perversions of God’s natural order can hardly vary from those of the law, while our treatment of offenders will be very different today”.

Dit is eintlik verbasend hoe dikwels die kwessie van soöfilie ter sprake kom in die Bybel – spesifiek die Ou Testament. In Levitikus 18:23 staan: “Jy mag met geen dier geslagsgemeenskap hê en jouself so besoedel nie. 'n Vrou mag dit ook nie doen nie. Dit is iets afskuweliks”. (Bybel, 1983).

In kommentaar op hierdie teks sê Maarsingh (1974:158) dat ons hier te doen het met 'n verbod op soöfilie in beide kultiese, sowel as profane verband. Die verbod het dus

soöfiliese gebruike wat in heidense godsdienste voorgekom het in die godsdien van Israel verbied. (Zimmerli, 1984:135). Dit was egter ook 'n verbod tussen enige seksuele verkeer tussen mens en dier in die algemeen.

In Levitikus 20:15,16 word dit nog sterker gestel, as daar staan: "n Man wat met 'n dier geslagsgemeenskap het, moet doodgemaak word, en die dier ook. 'n Vrou wat met 'n dier geslagsgemeenskap het, moet doodgemaak word, en die dier ook. Hulle verdien die dood". (Bybel, 1983).

In Deuteronomium 27:21 lees mens ook: "Daar rus 'n vloek op elkeen wat gemeenskap het met enige dier". (Bybel, 1983). As motivering hiervoor sê Schultz (1971:88): "The purity and proper use of sex must be safeguarded among God's people".

Dit is dus duidelik dat 'n houding soos dié van Gebhard, naamlik dat soöfilie in orde geag kan word, op voorwaarde dat die dier nie beseer word nie, onaanvaarbaar is.

6.2.9 Bloedskande

Bloedskande vind plaas wanneer daar seksuele gemeenskap plaasvind tussen persone wat weens bloedverwantskap nie met mekaar mag trou nie, byvoorbeeld die vader en dogter, moeder en seun of broer en suster. (Theron in Louw, et al, 1989: 322).

Een van die faktore wat dikwels tot verhoudings van bloedskande bydra, is beperkte leefruimte. Wanneer 'n broer en suster gedwing word om dieselfde bed of kamer te deel, kan dit gebeur dat hulle begin om seksueel te eksperimenteer. (Narramore, 1975:127).

Bloedskande kom meestal tussen broers en susters voor, terwyl bloedskande tussen vaders en dogters die tweede meeste voorkom. Seksuele aangetrokkenheid van vaders tot hulle adolessente dogters is nie 'n vreemde verskynsel nie. Die meeste vaders is egter in staat om hierdie gevoel te onderdruk en nie daaraan uiting te gee nie. Bloedskande tussen moeders en seuns is egter baie raar. (Theron in Louw, et al, 1989:322).

Die vader wat hom vir seksuele bevrediging tot sy dogter wend, val dikwels in die groep van seksueel ontoereikende persone. Hy wend hom daarom tot sy kind by wie hy voel dat hy makliker liefde sal ontvang as van sy vrou, teenoor wie hy ongemaklik en onbevredig voel. (Van Schalkwyk, 1990:18). Uit ervaring van sy terapeutiese praktyk steun die outeur hierdie siening van Van Schalkwyk.

Meyer en Salmon (1988:379,380) onderskei tussen drie vorme van bloedskande, naamlik pedofieliese bloedskande, psigopatiese bloedskande en gesinsgegenereerde bloedskande.

Pedofieliese bloedskande het te doen met 'n psigoseksueel-onvolwasse en ontoereikende vader wat funksioneel 'n pedofiel is en bloedskandige verhoudings met seuns, dogters en ander kinders het.

Psigopatiese bloedskande is waar die vader met die meeste mense in verhoudings staan asof hulle objekte is. Hy toon geen berou oor sy dae nie en is gewoonlik promisku in sy verhoudings met volwassenes en kinders binne en buite die huis.

Wat gesinsgegenereerde bloedskande betref is die vader 'n passiewe figuur en ly die moeder aan 'n persoonlikheidsdisfunksie. Die huwelik is wankelig en die kind met wie daar bloedskande gepleeg word (meestal die oudste dogter), neem later die rol van die moeder oor op alle gebiede in die huishouding. Die moeder is meestal bewus van die verhouding van bloedskande, maar help om dit in stand te hou, omdat sy glo dat die gesin sal disintegreer sodra die verhouding van bloedskande beëindig word.

Waar persoonlikheidsdisfunksies en ander psigopatologie teenwoordig is wat die verhouding van bloedskande inisier of in stand hou, sal daaraan aandag gegee moet word tydens terapie.

Meyer en Salmon (1988:380) dui aan dat aversiterapie tesame met gesinsterapie effektief is in die behandeling van bloedskande. Daar is egter weinig sukses in die behandeling van psigopatiese bloedskande.

Deel van die terapie is bloot hulp op 'n praktiese vlak. Waar bloedskande die vorm aanneem van eksperimentering tussen 'n broer en suster as gevolg van die feit dat hulle 'n kamer deel, is die eerste stap in terapie om hulle in verskillende kamers te kry. Die finansiële situasie van die ouers speel uiteraard 'n rol in hierdie verband.

In Levitikus 20:17 word ook pertinent uitspraak gelewer teen bloedskanie as daar staan: "As 'n man met sy suster of halfsuster se toestemming gemeenskap met haar het, is dit 'n skandelijke daad. Hulle moet in die openbaar van hulle volksgenote afgesny word ...". (Bybel, 1983).

In terapie behoort God se grense vir seksualiteit binne die huwelik, asook die grense vir seksualiteit vir bloedverwante duidelik uitgewys te word, tesame met die vergifnis wat volg op berou.

6.2.10 Verkragting

Randell (1973:151) definieer verkragting bloot as seksuele omgang sonder wedersydse toestemming. By verkragting word seksuele gedrag teenoor 'n kultureel-aanvaarbare objek uitgeoefen, maar dit word gedoen op 'n anti-sosiale manier. Verkragters is byna sonder uitsondering manlik. (Coleman, et al, 1980:567).

Psigoanaliste skryf verkragting toe aan 'n liefde-haatkonflik wat ontwikkel as gevolg van 'n versteurde moeder-seunverhouding. Die seun het tegelykertyd liefde en haat vir die moeder. Die haat vir die moeder word dan verplaas na ander vroue en vind uiting in verkragting. Leerteoretici sien dit as 'n foutiewe leerpatroon waar die persoon impulse nie kan beheer en die bevrediging van sy behoeftes nie kan uitstel nie. Hierby het die verkragter nie effektiewe sosiale en heteroseksuele vaardighede aangeleer nie. (Theron in Louw, et al, 1989:325) .

Die verkragter is soms psigopaties, het 'n gebrek aan gesonde oordeel en het 'n komponent van sadisme. Verkragters wat skooldogters verkrag (spesifiek dié wat skooldrag aan het) leef hulle onderdrukte adolessente seksuele drange uit. Die verkragter is ook onseker van homself, met die gevolg dat hy nie kans sien om homself bloot te stel in 'n normale seksuele verhouding met 'n vrou nie. Dit beteken egter nie dat alle verkragters ongetroud is nie. Verkragting kan soms die man se reaksie wees op 'n onvervulde seksuele lewe binne die huwelik, of selfs 'n reaksie teen sy dominerende vrou. Die verkragting dien dan as bewys teenoor homself dat vrouens sy ondergeskikte is. Sommige mans kan ook net 'n ereksie kry wanneer die vrou haar teësit. (Randell, 1973: 105).

Die standpunt wat Dreyer (Beeld, 3 April 2000) stel dat seksuele eksklusiwiteit binne die huwelik nie 'n morele saak volgens die Bybel is nie, maar eerder die man se besitreg aandui, moet nie net as onwaar nie, maar ook as uiters onverantwoordelik afgemaak word. Haar standpunt is onder andere dat die Bybelse reëls vir seksualiteit gemik is op die ondersteuning van die patriargale stelsel en dat vroue geen beskerming daaronder geniet nie.

Deuteronomium 22:25 noem pertinent dat 'n man wat 'n verloofde vrou verkrag, met die dood gestraf moet word. Deuteronomium 22:28 en 29 sê dat 'n man wat 'n vrou wat nie verloof is nie verkrag, vyfhonderd en sewentig gram silwer aan haar pa moet gee en met haar moet trou.

Craigie (1979:295) verduidelik die verskil in straf as volg: "The penalty is less severe than in the case of adultery with a married woman or a betrothed woman, since this crime does not involve a breach in a relationship in the sense that it does with adultery. By insisting that the man marry the woman, the law protected the woman and any child that might be born as a result of the union. The woman was protected further by the law in that the man was prohibited from divorcing her".

Wat die terapie van verkragters betref kan eers genoem word dat in sommige lande dit met die dood strafbaar is. In ander lande word verkragters gekastreer. Meer aanvaarbare maniere vir die behandeling van verkragters is egter aversie-terapie, sowel as die gebruik van medikasie soos medroxyprogesteron wat die serum testosteroonvlak van verkragters laat daal. (Meyer en Salmon, 1988:468).

Soos wat die doodstraf 'n opsie behoort te wees by die vonnisoplegging van moordenaars (Agenda van die Algemene Sinode van die Ned. Geref. Kerk, 1990:101), is dit ook die oortuiging van die outeur dat die doodstraf 'n opsie moet wees by die vonnisoplegging van verkragters.

6.2.11 Nekrofilie

Nekrofilie is die seksuele aangetrokkenheid tot lyke. (Martin, et al, 1993:382). Randell (1973:130) noem dat die nekrofiel meestal fantaseer oor seksuele omgang met lyke en dat fisiese kontak nie so algemeen is nie. Sommige nekrofiele mag selfs van hulle slagoffers vermoor om seksuele omgang met hulle te hê. Meeste nekrofiele is mense

wat vrye toegang tot lyke het, byvoorbeeld manlike verpleegsters en begrafnisondernemers.

Sommige bordele lê prostitute in doodskiste uit om aan nekrofiele die geleentheid te gee om hulle seksuele drange op dié manier uit te leef. Nekrofilie word verwant aan fetisjisme gesien. (Randell, 1973:130).

Naudé (1999:11) meld dat die nekrofiel eintlik 'n nie-weerstandige maat vereis (bykans die teenoorgestelde as die verkragter). Anti-androgene middels, gedragsterapie, waaronder sistematiese desensitisering, aversietherapie, sosiale vaardighede en orgasmiese herkondisionering word aanbeveel.

6.2.12 Ander seksuele afwykings

Koprofilie is die oordrewe belangstelling in die mens se uitskeidingsprosesse en hulle produkte, byvoorbeeld urine, sweet en stoelgang. (Theron in Louw et al, 1989:326).

Klismafilie is die verskynsel waar 'n persoon van enemas gebruik maak om seksuele stimulering te verkry. (Theron in Louw et al, 1989:326).

Urofilie is die afwyking waar 'n persoon seksuele bevrediging ervaar wanneer hy op sy maat urineer of wanneer daar op hom geurineer word. (Naudé, 1999:11).

Saliromanie is die seksuele behoefte wat vervulling kry deur 'n ander persoon vuil te smeer, hoofsaaklik deur liggaamlike uitskeiding. (Meyer en Salmon, 1988:385).

Koprolalia is die gebruik van vloektaal tydens seksuele omgang om 'n orgasme te kan bereik. (Salzman in Resnik en Wolfgang, 1972:215).

Mixoskopie is die seksuele genot wat geput word uit die aanskouing van seksuele dade van ander en is nou verwant aan voyeurisme. Osmiophilie is die belangstelling in reuke as seksstimulant. (Salzman in Resnik en Wolfgang, 1972:215).

Don Juanisme, ook satiriase genoem, is die uitermatige promiskue heteroseksuele aktiwiteit by mans. (Martin, et al, 1993:510).

Nimfomanie is 'n toestand van uiters verhoogde geslagsdrif by 'n vrou. (Martin, et al, 1993:389). Hoewel sy seksueel kompulsief is, kan sy meestal nie daardeur bevredig word nie. Sy mag selfs op seuns jag maak en die sosiale stand van die mans wat sy op jag maak, maak nie vir haar saak nie. Randell (1973:113) som hierdie aspek van nimfomanie op deur te sê: "The classical joke of a housewife accepting eagerly the milkman's sexual advances is more true than many husband knows".

Daar is ook nog heelwat ander seksuele gedrag wat in sigself nie as afwykend beskou hoef te word nie, maar tog in besondere omstandighede parafielies word, byvoorbeeld iemand wat masturbasie bo omgang met sy of haar huweliksmaat verkies, seksuele omgang met verskillende seksmaats tegelyk, ensomeer. Dit is egter nie moontlik om aan elkeen van die lys seksuele afwykings (meer as 70 volgens Beigel en Johnson, 1980: ix,x) aandag te gee nie.

6.3 DIE PASTORALE HANTERING VAN SEKSUELE AFWYKINGS

6.3.1 Het die pastor 'n rol te speel in die terapie van parafiele?

Die vraag kan tereg gevra word of die pastor 'n terapeutiese rol te speel het in die behandeling van persone met seksuele afwykings. Die antwoord op hierdie vraag het vele fasette.

Daar is reeds in die voorafgaande gedeelte gewys hoe seksualiteit, ook afwykende vorms daarvan, met godsdienstige vervleg is. Natuurlik nie in die opsig dat seksualiteit noodwendig by die beoefening van godsdienstige geïmpliseer word nie, maar die vele afwysings van sake soos verkragting, soöfilie en bloedskanie in die Bybel, maak dat nie net seksualiteit as sulks nie, maar ook seksuele afwykings op die terrein van die pastor tuis behoort.

Oates (in Resnik en Wolfgang, et al, 1972:227,228) wys daarop dat mense wat aan seksuele afwykings ly, dikwels godsdienstig is. Hy noem ook dat 40 persent van oortreders in geval van bloedskanie hulleself as toegewyde gelowiges beskou.

Seksuele oortreders gebruik dikwels godsdienst om hulle afwykings te rasionaliseer. Vroue wat hul mans vir 'n ander vrou verruil sal byvoorbeeld argumenteer dat haar

verhouding met die ander vrou van so intense geestelike (godsdienstige) aard is, dat ander dit nie sal verstaan nie. Ander seksueelafwykendes lok ook hulle slagoffers in hulle wip met praatjies van godsdienstige aard. Mense wat hulself godsdienstig voordoën, word dikwels vertrou – tot die skade van dié wat hulle vertrou het. (Oates in Resnik en Wolfgang, et al, 1972:228,229).

Dit is alom bekend hoe kultusleiers hulle posisie misbruik om na willekeur heteroseksuele of homoseksuele verhoudings met kultuslede aan te knoop. Kultuslede wat daaraan meedoen word geprys en verkry selfs as gevolg daarvan 'n hoë posisie in die kultus, terwyl dié wat dit sou bevestigteken erge verwerping ervaar. (Wulff, 1997:221)

Oates (in Resnik en Wolfgang, et al, 1972:229) noem dat party mense “oorgeestelik” raak in die hoop dat hulle godsdienstige betrokkenheid *per se* vir hulle genesing van hulle seksuele afwyking sal bring. (Vergelyk ook Wulff, 1997:312).

'n Voorbeeld hiervan is dié van 'n jong ekshibisionis wat skielik by 'n godsdienstige groep betrokke geraak het wat glossolalie (die spreek in tale) beoefen. Toe hy deur sy hoof ingeroep is vir 'n tuggesprek nadat hy homself aan dames ontbloot het, het hy erken dat hy dit gedoen het, maar dat hy intussen genees is. Die bewys van sy genesing, volgens hom, was dat hy die Heilige Gees ontvang het. Die spreek in tale was vir hom die bevestiging daarvan. Hy het daarteen eksepsie geneem dat mense wat nie ook hierdie geestelike gawe ontvang het nie, hom berispe het. Dieselfde jong man is egter kort daarna gehospitaliseer na herhaaldelike ontblotings in die openbaar. (Oates in Resnik en Wolfgang, et al, 1972:229).

Die seksueel-afwykende gedrag wat die meeste voorkom, volgens verskeie studies, is dié van bloedskande. 'n Verklaring wat daarvoor gegee word is dat die eerbied wat 'n kind vir sy vader en moeder moet hê, volgens die vyfde gebod (Eksodus 20:12), in 'n verkeerde lig gesien word. Die verhouding tussen 'n pa en sy dogter word soms ook deur mense in 'n verhouding van bloedskande as tipologies van die verhouding tussen God (vader) en mens (dogter) gesien. (Oates in Resnik en Wolfgang, et al, 1972:230).

Op grond van bogenoemde en ander sake is dit duidelik dat die pastorale terapeut 'n onontbeerlike terapeutiese rol te speel het by mense met seksuele afwykings.

6.3.2 Onvoorwaardelike aanvaarding van die parafiel

Algemene terapeutiese vaardighede wat in die vorige hoofstuk bespreek is, soos empatie, die bou van 'n vertrouensverhouding, ensomeer, is uiteraard ook ter sake wanneer daar oor die rol van die pastorale seksuoloog besin word in die hantering van seksuele afwykings. Om duplisering te voorkom word dit so ver moontlik nie weer in hierdie hoofstuk beskryf nie, maar word as voorveronderstelling geag vir die terapeutiese ingryping deur die pastorale seksuoloog.

Die parafiel, veral die godsdienstige een, se grootste krisis is dié van verwerping en skuldgevoelens. Hy is dikwels bewus van die Bybelse uitsprake in hierdie verband. (Narramore, 1975:216).

Die parafiel leef dus die heel tyd tussen twee spanningspole: enersyds sy seksuele drange wat roep na bevrediging en andersyds die wete dat die uitlewing van hierdie drange in stryd is met die norme van die samelewing en / of die eise van God in Sy Woord. Die seksuele aktiwiteite waarby hy betrokke is, word in die media as pervers uitgebeeld en dikwels aan die een of ander vorm van misdaad gekoppel.

Hierdie veroordeling wat hy vanuit die oë van die samelewing, God en homself beleef, dra by tot 'n gevoel van sondigheid en verwerping. (Narramore, 1975:216). Dit is juis op hierdie gebied van sy grootste nood waar die pastor 'n konstruktiewe rol kan speel. Die onderskeid tussen sonde en sondaar is veral hier van toepassing.

Die parafiel moet baie duidelik verstaan dat die pastor hom as mens ten volle aanvaar. Hy as mens is ook beeld van God, hoewel hierdie beeld duidelik deur sonde en die gevolge van sonde versteur is. Met die verwerping van die sonde moet die sondaar steeds die liefde van sy medemens (wat ook sondaar is), ervaar.

Narramore (1975:216) verwoord hierdie waarheid as volg: "When the counselor takes a condemning attitude toward such a person, he loses rapport and greatly lessens the possibility of helping the counselee. In refusing to condemn the person for his sexual behaviour, the counselor is not condoning the actions as permissible. Instead, he is in essence telling the client that he understands the difficulty, that he does not criticize him for it, and that he is willing to work together toward a solution, recognizing the physical, psychological and spiritual aspects of the problem".

Dit is eers in 'n verhouding van onvoorwaardelike aanvaarding waar die parafiel bereid sal wees om sy volle verhaal met die pastor te deel. De Klerk (1978:22) wys ook aanvaarding as pastorale grondhouding uit as hy sê: "Niks is in die herderlike sorg so van belang as die gesindheid van solidariteit en vereenseelwing nie".

Tydens 'n gesprek waarin die parafiel ervaar dat die pastor hom as mens aanvaar, kan die pastor by die oorsaak van die probleem uitkom. Hy kan dan ook seksualiteit vir die parafiel vanuit God se Woord herdefinieer. Hierdie gesprek het dus ook die verkryging van insig in die probleem en die oplossing van die parafiel se probleem in die oog.

In hierdie gesprek moet nie net die empatie van die pastor vir die parafiel duidelik word nie, maar die pastor is ook die bemiddelaar van God se empatie. (Vergelyk hoofstuk 5.3.5).

6.3.3 Spreek die parafiel se skuldgevoelens aan

Dit spreek vanself dat die pastor dit wat sondig is in die parafiel se seksuele uitlewing as sonde moet beskou en indien nodig as sulks moet uitwys. Soos reeds aangedui, het die parafiel, veral dié wat die pastor se pad sal kruis, behalwe in psigopatiese gevalle, nie 'n gebrek aan 'n sondebeseft nie. Dit is juis 'n gebrek aan 'n genadebeseft wat een van sy grootste krisisse is.

Moolman (1998:19) toon duidelik aan hoe daar 'n negatiewe skaamte-skuld-spiraal bestaan by mense wat skaamte en skuldgevoelens ervaar omdat hulle beseft dat dit wat hulle doen verkeerd is, maar nie daaruit kan wegbreek nie.

In die geval van die parafiel kan dit beteken dat hy 'n groeiende drang ervaar om uiting te gee aan sy seksuele behoefte, maar hy kan dit nie doen sonder om bepaalde norme te oortree nie. Hierdie konflik wat hy ervaar laat dan gevoelens van skaamte ontwikkel. Hy neem dan sekere stappe om van hierdie skaamte te ontsnap, deur vir 'n tyd weg te bly van plekke en mense wat hy met sy seksuele afwyking assosieer. Mettertyd verbreek hy egter wel die norm en sy gevoel van skaamte maak dan plek vir 'n gevoel van skuld.

Die spiraal begin dan weer van nuuts af deurdat die persoon weer 'n besluit neem om te verander. Hy faal weer, voel skaam en ervaar skuldgevoelens.

Vir die gelowige wat aan 'n seksuele afwyking ly, is die woorde van Paulus in Romeine 7:19 dikwels 'n lewenservaring, naamlik: "Die goeie wat ek wil doen, doen ek nie, maar die slegte wat ek nie wil doen nie, dit doen ek". (Bybel, 1983).

Dit is in hierdie opsig dat die pastor 'n belangrike rol kan speel. Wanneer die parafiel die totale vergifnis van God oor sonde wat in berou bely is, verstaan, kan dit bydra tot die vernietiging van die skaamte-skuld-spiraal. Die oplossing van hierdie gevoel van skaamte en skuld is versoening met God.

In Esegïel 16:62,63 kry ons die kombinasie van skaamte en versoening as daar staan: "Ek sal my verbond met jou in stand hou, en jy sal beseft dat Ek die Here is. Jy sal daaraan dink en jou skaam. Jy sal van skaamte nie weer jou mond oopmaak nie, want Ek gaan My met jou versoen ten spyte van alles wat jy gedoen het," sê die Here my God." (Bybel, 1983).

Die belangrike om raak te sien wat die verband tussen skaamte en versoening in hierdie teks betref, is die feit dat dit God is wat die inisiatief neem om versoening met die sondaar te bewerkstellig. Hierdie versoening is dus "van bo". Dit onderstreep juis die genade van die Here. Die gebrek aan begrip van hierdie genade van die Here, en gepaardgaande skuldgevoelens, is dikwels die parafiel se grootste krisis. Die pastor het dus 'n belangrike rol te speel in die verduideliking en selfs toesegging van God se genade op sondebelydenis.

In kommentaar op Esegïel 16:62,63 sê Moolman (1998:22): "Rasionele skuldgevoelens is om persoonlike verantwoordelikheid te aanvaar vir skade aan my omgewing waaraan ek werklik skuldig is. Ek het standarde en waardesisteme verbreek. Slegs wanneer ek my aandadigheid erken, kan die herstel weer begin. Die blote, opreg bedoelde vra om vergifnis verander alreeds iets aan my ingesteldheid ten opsigte van myself, mense rondom my en natuurlik teenoor God ... Ek soek na herstel en na nuwe verhoudings".

Hoewel gesê is dat die parafiel wat by die pastor uitkom waarskynlik nie 'n gebrek aan 'n skuldbeseft sal hê nie, maar eerder 'n gebrek aan 'n genadebeseft, is dit tog belangrik dat die pastor homself vergewis van die feit dat die persoon wel opreg skuldig voel oor sy oortreding van God se wil. Genadebeseft kan eers terapeuties gefasiliteer word wanneer die persoon se sondebeseft aan die lig kom.

Die pastor sal dus eerstens homself moet vergewis dat daar wel sondebeseft by die persoon teenwoordig is. Indien daar geen sondebeseft by die persoon is nie, sal dit die taak van die pastor wees om God se wil vir seksualiteit, soos geopenbaar in Sy Woord, aan die persoon uit te wys en gepaardgaande daarmee die persoon se oortreding van daardie wil.

Eers wanneer die persoon bewus is van sy skuld, hetsy omdat hy deur die pastor daarop gewys is of andersins, kan die pastor die totale vergifnis van sonde aan hom verkondig. Die uitnodiging van God aan sondaars om hulle sonde en skuld na Hom te bring, soos onder andere verwoord in Jesaja 1:18, kan die weg baan vir die persoon om God se vrypraak te aanvaar en die gepaardgaande verlossing van skuldgevoelens te ervaar. Skrifgebruik speel dus 'n belangrike rol om die parafiel tot 'n genadebeseft te begelei.

Om die parafiel tot 'n genadebeseft te begelei, is egter nie die enigste verantwoordelikheid van die pastor in die terapeutiese proses nie. Deur van regterbrein-strategieë gebruik te maak (vgl. Janse van Rensburg, 1998:65-78), kan die pastor die parafiel help om sy afwyking te bowe te kom. Hier kan gebruik gemaak word van huiswerk, inbeelding, metafore, musiek en rituele.

Een van die strategieë wat gebruik kan word, is om die seksuele afwyking te eksternaliseer en te personifiseer. Daardeur word die probleem 'n aparte entiteit en lê dus buite die persoon of verhouding wat as probleem aangedui word. (White en Epston, 1990:38).

Die eksternalisering van die probleem verminder onproduktiewe konflik tussen mense wat terapie ontvang. Dit verbeter dus samewerking tussen mense, verenig hulle om saam te werk teen die probleem en teen die invloed wat dit op hulle lewens het. As mens molestering as voorbeeld neem, is dit belangrik dat mense die geleentheid kry om hulle lewens en verhoudings los te maak van die molestering as sulks, sowel as die invloed wat dit op hulle het. Dit help mense ook om 'n meer ontspanne benadering teenoor die probleem te hê, wat dit makliker maak om daaroor te praat. Dit maak dit ook makliker om 'n goeie terapeutiese verhouding te bou en bied meer opsies vir dialoog oor die probleem, eerder as monoloog. (White en Epston, 1990:39, 40).

Om die krisis wat bestaan as gevolg van die feit dat die persoon iemand gemolesteer het te objektiveer en te eksternaliseer, word die invloed wat die molestering op die

persoon het, eers deur die persoon in die terapeutiese situasie beskryf. (White en Epston, 1990:45). In die outeur se terapeutiese praktyk het 'n molesteerder byvoorbeeld op die volgende negatiewe effekte wat sy daad op hom gehad het, uitgebrei: dit het sy huwelik en sy verhouding met sy vrou erg geskaad; dit het sy verhouding met die dogter wat hy gemolesteer het en haar ouers, wat voorheen sy beste vriende was, onherstelbaar vernietig; dit het "n stilte" tussen hom en God veroorsaak, dit het hom met die gereg laat bots en sy selfbeeld lê aan skerwe.

Soos gemeld kan die krisis – die molestering in hierdie geval – ook gepersonifieer word. Die molestering kan 'n "naam" kry. In hierdie spesifieke geval het die lidmaat besluit om sy geneigdheid om dogters te molesteer en die molestering wat hy wel gedoen het, "Mol" te noem.

Die lidmaat kon praktiese stappe neem om verdere gevalle van molestering te voorkom. Hy moes Mol uitoorlé. Een van die stappe wat hy geneem het, was om sy vrou saam te bring vir huweliksberaad. Dit het daartoe gelei dat hulle diepgewortelde verskille wat oor baie jare opgebou is, kon uitstryk. Dit het gelei tot 'n meer vervullende seksuele lewe in hulle huwelik wat ook bygedra het om sy neiging tot molestering weg te neem. Hy het ook 'n brief geskryf aan die ouers van die dogter wat hy gemolesteer het om van hulle vergifnis te vra. Hy het in 'n terapieessie sy skuld teenoor God bely en die vergifnis aanvaar wat die outeur op grond van die Skrif aan hom uitgewys het. Op hierdie manier het hy vir Mol die stryd aangesê en kon ook uiteindelik getuig van die oorwinning en geestelike groei wat hy in Christus ervaar het.

Die eksternalisering en objektivering van die probleem behoort ook met sukses toegepas te kan word as strategie in die geval van ander seksuele afwykings. Ander regterbrein-strategieë behoort ook effektief te wees in die pastorale hantering van seksuele afwykings.

6.3.4 Interdissiplinêre samewerking

Daar is reeds in die eerste hoofstuk van hierdie verhandeling daarop gewys dat die Diakoniologie, en in besonder die Poimeniek met ander vakwetenskappe behoort saam te werk. Heyns en Jonker (1977:300) sê ook duidelik in hierdie verband: "Omdat so 'n groot mate van die geestelike nood van mense ook 'n psigiese kant het, en omdat dit by verlening van hulp aan die mens altyd belangrik is om hom op die juiste

manier te benader, kan die poimeniek veel leer by vakke soos psigologie, psigiatrie en sosiologie”.

In hoofstuk 3 van hierdie verhandeling is daar ook aangedui hoe daar in die geskiedenis van die seksuologie, veral persone soos Iwan Bloch en Alfred Kinsey hulle beywer het vir 'n multidimensionele aanpak van die seksuologie. Dit is ook duidelik hoe die teologie, waarskynlik doelbewus, in hierdie multidimensionele aanpak buite rekening gelaat is.

Die punt is egter dat die noodsaaklikheid van interdissiplinêre samewerking reeds van die ontstaan van die seksuologie as vakgebied raakgesien is.

In die voorafgaande gedeelte van hierdie hoofstuk is gesien dat die behandeling van seksuele afwykings onder meer terapeutiese ingrepe soos aversietherapie, skokbehandelings, chemiese en chirurgiese kastrasie en die toediening van anti-androgene middels mag inhou. Hierdie is ingrepe wat duidelik nie op die terrein van die pastor val nie. Die pastorale seksuologie sal dus 'n definitiewe interdissiplinêre karakter moet vertoon.

Daar sal egter ook prinsipiël na interdissiplinêre samewerking gekyk moet word om te bepaal hoe die grense van hierdie samewerking bepaal behoort te word.

Deist (1984:84) definieer interdissiplinêre studie as: “Simultaneous and co-operative inquiries into the same phenomenon from the different points of view of two or more fields of academic inquiry, e. g. in social psychology human behaviour is studied both from the point of view of psychology, which looks at man as an individual, and that of sociology, which looks at man as a social being”.

Wanneer die teologie interdissiplinêr saamwerk, moet dit die karakter van *kritiese integrasie* aanneem. (Van Wyk, 1997:81,82). Die skrywer wil hom ook ten sterkste met so standpunt vereenselwig wanneer daar van interdissiplinêre samewerking tussen die teologie en ander vakgebiede gepraat word met die oog op die pastorale seksuologie. Dit beteken dat die teologie nie maar lukraak kennis uit ander vakgebiede tot die teologie mag toevoeg nie. Daar moet 'n kritiese integrasie van kennis in plaas van 'n toevoeging (“addition”) van kennis plaasvind. God se Woord en die teologiese etiek moet die kritiese kriterium by die integrasie van kennis wees.

Dit is egter onmoontlik vir die teologie om interdisiplinêr saam te werk as die teologie nie eers duidelikheid het oor wat teologie as sulks is nie. Daar is reeds in die eerste hoofstuk gewys op die verskillende sienings oor wat teologie sou wees. Die diakoniologiese siening van die teologie, waarby hierdie studie aansluiting vind, definieer dit as die studie van hoe God Homself aan die mens deur die Bybel openbaar. (Louw, 1997:129).

Die prakties-teologiese siening van die teologie aan die ander kant sê dat jy God nie kan bestudeer nie. Slegs die mens se aksies en kommunikasie oor God kan bestudeer word. (Heyns en Pieterse, 1990:3). Van Wyk (1997:80) beskryf die prakties-teologiese siening as: "Here God features only on the periphery as the "supreme idea" or "deepest ground" of our being". Hier word dus in soveel woorde gesê dat die mens die sentrum van die teologie beklee en dat God op die periferie staan. In sy uiterste vorm is die prakties-teologiese siening van die teologie dus niks anders as humanisme nie.

Indien die pastorale seksuologie nie vanuit 'n diakoniologiese perspektief beoefen word nie, sal daar van 'n teologiese etiek en van reg of verkeerd op die seksuele terrein geen sprake wees nie. Hoogstens sal die samelewing se subjektiewe opinie, soos in die geval van die sosiaal konstruksionisme, bepaal wat op seksuele gebied aanvaarbaar is al dan nie. God en Sy Woord, wat op die periferie staan, sal geen inspraak hê nie.

Die pastorale seksuologie verval in so geval in niks meer as empirie nie. Dit sal ook nie 'n unieke bydrae tot die wetenskap kan lewer nie, aangesien daar bloot 'n toevoeging van kennis, in plaas van 'n kritiese integrasie daarvan plaasvind.

Wanneer daar interdisiplinêr te werk gegaan word tussen die teologie en ander dissiplines, is hierdie beginsels, naamlik die kritiese integrasie van kennis en 'n diakoniologiese siening van die teologie, eerder as 'n prakties-teologiese siening daarvan, beginsels wat aan die pastor leiding moet verskaf.

Oates (in Resnik en Wolfgang, et al, 1972:236) wys ook op die belangrikheid van interdisiplinêre samewerking vir die pastor, veral in gevalle van seksuele afwykings. Sy siening, waarmee die outeur homself vereenselwig, gee hy weer as: "...pastoral counseling is not done in isolation from other professions, although the pastoral counselor has his unique contribution to make ... , the task of the minister is that of co-

ordinating the work of a variety of other specialists ... it involves creative use of the resources of psychology, psychiatry, internal medicine, gynecology, and social work".

Preller (in Smuts, et al, 1989:224-238) wys daarop dat dit nie net die pastor is wat die psigiater en sielkundige kan aanwend in die pastoraat deur middel van verwysing nie. Die psigiater en sielkundige behoort ook van die pastor gebruik te maak en kan van hulle pasiënte ook na die pastor verwys.

Dit is duidelik dat kennis van die seksuologie uit ander dissiplines soos die psigiatrie en die psigologie krities geïntegreer kan word by die teologie, dit wil sê die kennis wat die toets van die Woord van God en die teologiese etiek deurstaan. Dit is ook nie net moontlik vir die pastor om iemand met 'n seksuele afwyking na 'n psigiater te verwys nie, maar in sommige gevalle selfs wenslik.

Die vraag kan met reg gevra word of daar nog van 'n pastorale seksuoloog gepraat kan word indien hy nie enige persoon met enige seksuele probleem kan help nie. As hy met ander woorde nie ook anti-androgene middels kan voorskryf nie, of aversieterapie kan toepas nie, kan daar dan nog met reg van 'n pastorale seksuoloog gepraat word?

Die vraag kan na aanleiding van 'n voorbeeld beantwoord word: Wanneer 'n sielkundige 'n kind met sy leerprobleme help en daarvan bewus word dat die leerprobleme te wyte is aan die kind se swak sig, kan die sielkundige se bekwaamheid nie in twyfel getrek word indien hy dan die kind na 'n oogkundige verwys nie. Dit mag ook nie veroorsaak dat sielkundiges in die algemeen se vermoëns om kinders met leerprobleme te help, in twyfel getrek word nie.

Eweneens behoort die feit dat die pastorale seksuoloog 'n persoon met 'n seksuele afwyking na 'n psigiater verwys vir 'n bepaalde aspek van sy terapie, nie pastorale seksuologie as spesialisasieveld binne die pastorale terapie by voorbaat uit te skakel nie.

Seksuele probleme is vir mense 'n baie persoonlike saak. Dit mag 'n baie lang ruk neem vir 'n persoon om sy seksuele probleme met 'n seksuoloog te gaan bespreek. Om homself te ontboesem teenoor 'n pastorale seksuoloog, net om te hoor dat hy weer by 'n psigiater deur dieselfde proses moet gaan, kan baie demoraliserend wees.

Die pastorale seksuoloog se verantwoordelikheid om hom so goed moontlik te bekwaam op sy gebied, word hierdeur beklemtoon. Benewens 'n grondige kennis van die teologie, spesifiek die pastoraat, hamartologie en die teologiese antropologie, moet hy ook 'n diepgaande kennis van die seksuologie, terapeutiese sielkunde en ontwikkelingsielkunde hê. Hy moet ook ten minste 'n basiese kennis van ter saaklike farmakoterapie en hipnose hê.

Van der Ven verkies 'n intradissiplinêre benadering, eerder as 'n interdissiplinêre benadering. Sy motivering is dat die teologie met die invloed van die transendente (God) werk as uitgangspunt, terwyl die sosiale wetenskappe en die mediese wetenskap die immanente (die mens en sy gedrag) as vertrekpunt neem. (Van Wyk, 1997: 77). Dit sou impliseer dat 'n pastor nie 'n lidmaat na 'n psigiater of sielkundige kan verwys nie.

'n Intradissiplinêre standpunt moet egter op ten minste drie argumente afgewys word: Eerstens dui so standpunt op 'n twee-natureleer, soortgelyk aan dié wat die Rooms Katolieke Kerk verkondig. Dit impliseer dat net sogenaamde "geestelike" sake goed kan wees, terwyl die liggaamlike van 'n laer orde is.

'n Tweede argument daarteen, is dat so standpunt die teologie as koningin van al die wetenskappe voorhou. 'n Mens sou kon vra of die kennis van ander wetenskappe dan nie ook van God kom nie?

'n Derde probleem met 'n intradissiplinêre benadering is dat dit die teoloog in 'n situasie bring waar hy nie werklik meer teoloog is nie. Hy is egter ook nie 'n psigiater of 'n sielkundige nie. Hy kan dan hoogstens 'n kwasi teoloog, 'n kwasi psigiater of 'n kwasi sielkundige wees.

6.4 SAMEVATTING

Op grond van bogenoemde argumentasie behoort dit duidelik te wees dat die pastorale seksuoloog wel 'n belangrike rol te speel het in die behandeling van parafiele. Die feit dat baie parafiele gelowige mense is, die uitsprake in die Bybel oor seksuele afwykings en die rol wat die pastor kan speel in die negatiewe spiraal van skuld en skaamte by die parafiel is duidelike bewys daarvan.

Aangesien sekere terapeutiese ingrepe bepaald buite die veld van die pastor val, is dit nodig dat daar interdisiplinêre samewerking sal wees tussen die teologie en ander vakdisiplines. Die interdisiplinêre samewerking moet egter op 'n basis van kritiese integrasie geskied.

Interdisiplinêre samewerking is geen ontkenning van die eiesoortige rol wat die teologie in die seksuologie kan speel nie. Dit beteken ook nie dat daar by voorbaat nie van 'n pastorale seksuoloog gepraat kan word nie. Dit is eerder 'n beklemtoning van die feit dat die pastor wat in die seksuologie wil spesialiseer, goed opgelei moet wees. Die skrywer wil ook hiermee 'n intradisiplinêre aanpak van die seksuologie verwerp.

Wanneer die teologie sy plek volwaardig in die seksuologie inneem, sal die vaders van die moderne seksuologie se oorspronklike bedoeling, naamlik dié van interdisiplinêre samewerking, vir die eerste keer verwesenlik word.

HOOFSTUK 7

7 DIE KARAKTER VAN DIE PASTORAAL-TERAPEUTIESE PROSES IN DIE SEKSUOLOGIE

7.1 INLEIDING

In hierdie hoofstuk word onder andere op etiese beginsels wat in die terapeutiese proses en in die terapeutiese verhouding ter sake is, uitgebrei. Daar is reeds by die keuse van 'n definisie vir die seksuologie gewys daarop dat die terapie wat die pastorale seksuoloog bedien, eties verantwoordbaar moet wees. In die voorafgaande hoofstukke is ook dikwels verwys na die morele verantwoordbaarheid van sake soos homoseksualiteit, soöfilie, pornografie en ander sake.

In hierdie hoofstuk gaan dit egter nie om die etiese beoordeling van dergelike sake en verskynsels nie, maar eerder oor etiese aspekte wat belangrik is vir die terapeutiese gesprek, asook etiese sake van belang in die verhouding tussen die pastor en die lidmaat wat aanmeld vir terapie. Sake wat hieronder sorteer is onder andere konfidensialiteit, eerlikheid en integriteit. Soos Narramore (1976:29) dit stel: "Professional ethics, essential to everyone who counsels, may mean the difference between failure and success".

Daar is ook ander eienskappe van die gesprek in die pastorale seksuologie wat nie noodwendig onder etiese beginsels tuishoort nie, maar wat ook bepalend is vir die karakter daarvan. Sake soos aanvaarding, ondersteuning en empatie. Empatie het byvoorbeeld reeds in hoofstuk 5 ter sprake gekom by die vestiging van 'n terapeutiese verhouding. In die geval van hoofstuk 5 word na empatie gekyk as 'n tegniek. In hierdie hoofstuk is die bedoeling egter dat dit eerder na die karakter van die pastorale gesprek verwys. Dit geld ook vir ander sake wat reeds in ander hoofstukke ter sprake gekom het, waaronder aanvaarding en vertroue.

Daar sal tereg opgemerk kan word dat van die sake wat hier bespreek word, ook van toepassing kan wees vir ander problematiek wat in die pastorale gesprek ter sprake kan kom, soos depressie, skuldgevoelens of verhoudingsprobleme tussen ouers en kinders. Die indruk mag dalk gewek word dat die pastorale gesprek in die algemeen hier onder bespreking is. Dit is egter nie die outeur se bedoeling nie. Daar word in

hierdie hoofstuk gepoog om die karaktereienskappe wat spesifiek vir die terapeutiese proses by seksuele probleme nodig is, uit te lig. Dit word in die eerste plek met seksuele probleme in die oog bespreek. Dit is so dat daar ook ander karaktertrekke van die terapeutiese gesprek kan wees wat nie hier genoem en bespreek word nie.

In hierdie hoofstuk wil die outeur ook daarop wys dat alhoewel die pastorale seksuoloog bekwaam moet wees in die uitvoering van sy taak en hy op hoogte moet wees met die bydrae van ander vakdisiplines, byvoorbeeld die psigologie en die psigiatrie, daar tog 'n baie belangrike klemverskuiwing is. Die pastorale seksuoloog probeer nie in die eerste plek om deur middel van tegnieke die lidmaat in nood by te staan nie. Die pastorale grondhouding is een van verwagting van God. Hy is die een van wie hulp en genesing kom. Die Psalmdigter verwoord dit in Psalm 121:1 en 2 as: "Ek kyk op na die berge: waarvandaan sal daar vir my hulp kom? My hulp kom van die Here wat hemel en aarde gemaak het". (Die Bybel, 1983). Hierdie grondhouding bepaal dat die pastorale gesprek – ook dié met die oog op die oplossing van seksuele probleme – 'n eie karakter en aard het en anders as 'n psigoterapeutiese gesprek is.

Die gevaar bestaan verder dat in hulpverlening by sake van seksuele aard, die terapeutiese gesprek in 'n erotiese gesprek kan verval. Dit maak dit ook dringend noodsaaklik dat die verhouding waarin terapeut teenoor die persoon in berading staan, onder bespreking moet kom.

7.2 KONFIDENSIALITEIT AS KARAKTERTREK VAN DIE PASTORALE GESPREK

Bradshaw (1995:9) sê: "The more our natural need for privacy is respected and honored, the less deliberately secretive we need to be".

Dit spreek eintlik van self dat alle terapeutiese werk konfidensieel is. Daar is trouens baie van die pastor se werk, wat nie eers terapeuties van aard is nie, wat nogtans as konfidensieel geag kan word. Gesprekke met gesensureerde lidmate mag dalk soms eerder vermanend as terapeuties van aard wees - veral waar dit oor die sonde gaan waarvoor hulle onder sensuur is. Sulke gesprekke se inhoud moet egter ook konfidensieel gehou word.

Om sekere sake as meer konfidensieel as ander aan te dui, maak nie sin nie. 'n Saak is óf konfidensieel, óf dit is nie. Daar is egter sake wat vir 'n persoon meer privaat is as

ander. Die mees private saak wat daar vir 'n persoon kan wees, algemeen gesproke, is sy seksualiteit. Die feit dat die mens se naaktheid in die 1953-vertaling van die Bybel met "skaamte" of "skande" vertaal word (vgl Esegieël 23:29, Jeremia 13:26), wys ook op die privaatheid van die mens se geslagtelikheid. In hierdie teksgedeeltes gaan dit weliswaar oor Israel se ontrou en die vernedering wat daarop sal volg (vgl Kidner, 1987:65, Thompson, 1980:374 en Taylor, 1976:174), maar die verbintenis tussen naaktheid en skande of skaamte is duidelik.

Dit spreek vanself dat daar nie skande in naaktheid as sulks is nie. Dit is eers wanneer die naaktheid in die openbaar kom, dat skaamte daarop volg. Die punt wat gemaak word is dat die mens se seksualiteit vir hom of haar 'n uiters private aangeleentheid is en indien alle sake in terapie konfidensieel hanteer moet word, so veel te meer enige saak in seksuele terapie. Palmer en McMahon (1997:525) wys ook op die kardinale rol van konfidensialiteit as hulle sê: "Confidentiality is a high priority because it is both essential to respect for client autonomy and because assurances of confidentiality maximize personal frankness which is so essential to counselling".

Hoewel konfidensialiteit as 'n gegewe deur die pastor aanvaar word, is dit nie noodwendig dieselfde wat die lidmaat betref nie. Dit is derhalwe nodig dat die pastor die persoon wat vir terapie opdaag, reeds in die eerste sessie van die konfidensiële hantering van alle inligting moet verseker. De Klerk (1975:64) wys ook op die feit dat die pastor in die gewone omgang met lidmate blyke moet gee dat hy 'n geheim kan hou. Indien hy, al noem hy geen name nie, in sosiale situasies, of van die kansel af verwys na mense wat spesifieke probleme het, werk hy sy eie pastorale bediening teë.

White (1979:13) waarsku ook teen die terloopse mededeling van konfidensiële inligting as hy sê: "Some men wonder that their people never consult them in trouble: they do not realise that their people long to do so – but have listened too carefully".

Die klem wat op konfidensialiteit in die seksuologie geplaas word, word gedemonstreer deur die streng reëls in hierdie verband wat vir navorsing in die Verenigde State van Amerika geld. Vraelyste moet anoniem ingevul word en enige inligting waaraan 'n proefpersoon geïdentifiseer kan word, mag nie gepubliseer word nie. Sodra die navorsingsprojek voltooi is, moet alle persoonlike gegewens van die proefpersone vernietig word. Kodes moet gebruik word vir persone wie se besonderhede om die een of ander rede bewaar moet word. (Nevid, et al, 1995:59).

Die *British Association for Counselling* stippel ook in hulle kode van gedrag die belangrikheid van konfidensialiteit uit, as hulle sê: "Counsellors treat with confidence personal information about clients, ... Such information includes name, address, biographical details, and other descriptions ... which might result in identification of the client" (Palmer en McMahon, 1997:540).

Hoe geweldig belangrik konfidensialiteit ook al is, kan dit nooit absoluut wees nie. Daar kan gevalle wees waar die pastor genoodsaak mag wees om sekere kennis wat aan hom bekend geword het in 'n terapieessie aan ter saaklike persone, soos die polisie, bekend te maak. (Lartey, 1997:72). 'n Voorbeeld hiervan is waar die pastor terapie aan 'n verkragter of masochis gee en in die terapieessie tot die ontdekking kom dat iemand se lewe of gesondheid ernstig in die gedrang mag wees. Selfs onder sulke omstandighede moet daar selektief inligting aan die nodige instansie oorgedra word – dit wil sê net dit wat nodig is om die gevaar aan te spreek. Dit is dus ook 'n uitdaging om konfidensialiteit te bestuur.

'n Verbreking van konfidensialiteit deur die pastor sou kon uitloop op siviele eise teen hom. Aan die ander kant het die pastor nie regsprivilege nie en hy kan dus gedagvaar word om in die hof te getuig oor sake wat sy lidmaat in vertroue aan hom bekendgemaak het. (White, 1979:15). Selfs onder sulke omstandighede behoort die pastor te laat blyk dat hy konfidensiële inligting onder protes bekendmaak.

Dit wil dus voorkom dat konfidensialiteit 'n groot gerusstellende effek op die lidmaat in berading kan hê. Vir die pastor mag dit egter ook by geleentheid probleme skep. Konfidensialiteit bly egter van die grootste belang.

7.3 INTEGRITEIT IS DIE HOEKSTEEN VAN DIE GESPREK

Integriteit word gedefinieer as: "n Eienskap van onverdeeldheid en eenheid. Dit sluit trekke soos morele konsekwentheid, eerlikheid en geloofwaardigheid in" (Gouws, et al, 1979:134). Wat van konfidensialiteit in die bostaande paragraaf genoem is, naamlik dat 'n pastor se alledaagse lewe dit van hom moet bevestig, nog voordat die lidmaat dit in 'n terapieessie ervaar, is ook waar van die pastor se integriteit.

Wanneer daar oor integriteit in die pastoraal-terapeutiese gesprek geskryf word, dan het dit in die eerste plek ten doel om aan te dui dat die pastor nie die persoon in

beraad mag eksploiteer nie. Dit sluit finansiële, emosionele of eksploitering van watter aard ook al in. Dit stuit teen die algemene beeld van 'n pastor.

Wanneer gesê word dat die pastoraal-terapeutiese gesprek integriteit as karaktereienskap moet hê, word daarby ook geïmpliseer dat die pastor, wat sy bekwaamheid om mense op die gebied van seksualiteit te kan help, hom nie anders mag voordoen as wat werklik die geval is nie. Hy mag net betrokke raak by gevalle waarvoor hy die bekwaamheid en opleiding het. Die pastor se gewilligheid om 'n persoon in beraad te verwys na 'n ander spesialis, is ook 'n teken van die pastor se integriteit.

Integriteit behels ook dat die pastor bloot homself moet wees en nie homself anders moet voordoen as wat hy regtig is nie. Scharfenberg (1987:117) meld in hierdie verband: "... the pastor or counselor must always be himself and never let himself be maneuvered into a role that is foreign to him; ...". Patton (1993:73) sluit hierby aan as hy sê: "... what they do in ministry cannot be seperated from the persons they are; ...".

Faktore wat op 'n tydelike basis die terapeut se bekwaamheid, en dus ook sy integriteit kan beïnvloed, is sake soos siekte, emosionele probleme of medikasie. (Palmer en McMahan, 1997:537).

Die integriteit van die pastor sowel as die integriteit van die pastorale proses mag nooit onder verdenking kom nie. As in aanmerking geneem word dat baie mense, veral vroue wat aan hipoaktiewe seksuele versteuring ly, se probleem veroorsaak is deur ander persone se gebrek aan integriteit (kindermolesteerders en verkragters, om maar enkeles te noem) dan gee dit 'n idee van hoe belangrik integriteit in die helingsproses is.

7.4 EERLIKHEID TUSSEN PASTOR EN LIDMAAT

Die helpende verhouding tussen die pastor en lidmaat is gebaseer op oop en eerlike kommunikasie. Die mees fundamentele element in die ontwikkeling van 'n terapeutiese klimaat is waarskynlik die terapeut se egtheid. Dit beteken dat die terapeut nie agter 'n masker wegkruip nie. Hy is eerlik in sy opinie oor die persoon se probleem en oor die oorsake en prognose daarvan. (George en Christiani, 1990:128,129).

Eerlikheid werk op twee vlakke in die terapeutiese verhouding: Eerstens gee dit aan die lidmaat in terapie die sekerheid dat die pastor met hom of haar oop kaarte sal speel. Tweedens is dit ook 'n leergeleentheid. Die lidmaat leer om ook eerlik te wees rondom sy of haar seksualiteit, behoeftes, aversies en dit wat hom of haar bevredig.

Lartey (1997:69) beweer dat eerlikheid 'n karaktertrek is wat mense instinktief aanvoel – veral in 'n pastoraal-terapeutiese situasie. Mense vertrou maklik mense wat deursigtig en oop is. In die pastorale gesprek wat die oplossing van seksuele probleme in die oog het, moet eerlikheid 'n baie belangrike kenmerk wees.

7.5 ONVOORWAARDELIKE AANVAARDING

Die geweldige behoefte wat die mens het om aanvaar te word, word duidelik uitgespel wanneer Clinebell (1978:49) vir Baruch as volg daarvoor aanhaal: "And most important, each and every one of us must have *acceptance* and *understanding*. We need desperately to be able to share our thoughts and feelings with some one person ... who really understands ... We yearn for the deep relief of knowing that we can be ourselves with honest freedom, secure in knowledge that says, "This person is *with* me. He *accepts* how I feel".

Die mens se grootste vrees is waarskynlik die vrees om verwerp te word. Gepaardgaande daarmee is die mens se grootste behoefte waarskynlik om aanvaar te word. Die pastoraal-terapeutiese gesprek, meer nog by seksuele problematiek as by ander, moet duidelik die teken van aanvaarding dra. Dit is ook net in die konteks van 'n wedersydse ingesteldheid van aanvaarding en openheid dat daar werklik kommunikasie tussen pastor en lidmaat kan plaasvind.

Die ononderhandelbare noodsaaklikheid van aanvaarding word deur verskeie outeurs uitgewys. Sommige verwys selfs daarna as die mees kardinale faktor in die pastorale gesprek. Onder die opskrif dat die pastorale grondhouding een van liefde is wat aanvaar, sê De Klerk (1978:22): "Niks is in die herderlike sorg so van belang as die gesindheid van solidariteit en vereenselwiging nie". Brammer en Shostrom (1982: 153) is ook van mening dat die advies wat 'n terapeut gee of sy oortuigingsvermoë nie naastenby so veel verandering kan teweegbring by die gekwelde as die wete dat hy onvoorwaardelik deur die terapeut aanvaar word nie.

Die pastor sal dikwels in sy pastoraal-terapeutiese arbeid te doen kry met mense wat sosiale uitgeworpenes is: alkoholiste, dwelmverslaafdes, gevangenes. Ook mense soos verkragters, kindermolesteerders, masochiste en pedofiele kan by die pastorale seksuoloog vir hulp kom aanklop - mense wat bewus is van die stigma wat aan hulle kleef en wat al dikwels verwerping ervaar het. As gevolg van hulle ervaring van verwerping sal hulle baie sensitief daarvoor wees. Die kleinste teken van verwerping wat hulle van die pastorale seksuoloog ervaar – wat dalk nie eers so bedoel is nie – kan die hele terapeutiese proses ontspoor.

Die terapeutiese proses moet teen die agtergrond van die *agape*-liefde verloop. Dit is 'n *ten spyte van* liefde, en nie 'n *ter wille van* liefde nie. Die pastor moet die persoon liefhê nie ter wille van watter goeie hoedanighede hy mag hê nie, maar ten spyte van baie dinge wat hom dalk mag beweeg om die persoon nie lief te hê nie. Hy moet die persoon liefhê ten spyte van moontlike kriminele dade, ten spyte van 'n leefwyse of 'n seksuele oriëntasie wat indruis teen die pastor se oortuiging van reg en verkeerd.

Hier moet die pastor die invloed wat van kleins af op hom ingewerk het, in gedagte hou. Sekere karikature en stereotipes word van kleins af aan ons voorgehou oor mense soos homoseksuele, om maar een voorbeeld te noem. Daarom, ongeag wie die persoon in terapie ook al is, moet die pastor hom of haar in die eerste plek sien as beeld van God. Die krake in daardie beeld moet hom nie bevooroordeel maak nie, maar eerder die nood van daardie persoon laat raaksien wat die herskepping deur Jesus Christus nodig het - Hy wat gesê het: "Elkeen wat die Vader vir My gee, sal na My toe kom; en Ek sal hom wat na My toe kom, nooit verwerp nie" (Johannes 6:37, Bybel, 1983).

Die aanvaarding wat die pastor vir die lidmaat in nood het, werk ook helend in op die persoon. Schlauch (1995:103) verwoord hierdie waarheid as volg: "Healing is occasioned when a suffering person experiences the clinician's commitment, acceptance, hope, as those virtues present in who and how they are – in their pastoral clinical attitude".

Aangesien die predikant vir baie mense verteenwoordigend is vir die totale kerk, en selfs vir God, is die houding wat die predikant in terme van aanvaarding of verwerping inneem teenoor die persoon met seksuele probleme, van geweldige belang. Dit spreek egter vanself dat die predikant nooit die sonde kan goedpraat nie. Soos hy met die

grootste liefde en aanvaarding die sondaar ontvang, moet hy ook liefdevol, dog ferm die sonde uitwys en afwys.

Hoe ontsaglik moeilik dit is om te doen, kom duidelik na vore in die verwerping wat mense steeds ervaar, al word die sonde met liefde uitgewys. 'n Voorbeeld daarvan vind ons in die woorde van Cilliers (1997:174) wanneer hy reageer op die besluite van die Nederduitse Gereformeerde Kerk dat die persoon met 'n homoseksuele oriëntasie in liefde deur die kerk bearbei moet word, maar dat 'n homoseksuele leefwyse as sonde afgewys word. Hy interpreteer die boodskap van die kerk as: "Jy is welkom in die kerk, solank jy die gruwelike sonde afsweer. Jy is welkom om die Nagmaal te gebruik op voorwaarde dat jy jou seksualiteit negeer. Jy mag saam met ons aanbid, solank jy bereid is om 'n leuen te leef. Ons sal jou groothartig aan die boesem koester, maar dan moet jy jouself kastreer".

Die uitwysing van die sonde en die aanvaarding van die sondaar moet twee beginsels wees wat ewe swaar weeg en hand aan hand loop. Die persoon in beraad moet egter eers die ondubbelsinnige boodskap ontvang dat die pastor hom sonder enige voorwaarde as mens aanvaar voordat die sonde uitgewys kan word.

7.6 EMPATIE IS DIE AGTERGROND WAARTEEN DIE GESPREK VERLOOP

Daar is reeds in hoofstuk 5 na empatie as tegniek verwys. Empatie moet egter ook 'n karaktertrek van die pastorale gesprek wees. Dit is juis die beskrywing van hierdie karaktertrek wat hier ter sprake is.

Lartey (1997:64) haal 'n spreekwoord aan wat die beginsel van empatie goed illustreer as hy sê: "A man should not advise another man till he has walked a mile in his moccasins". Mens sou empatie dan ook kon beskryf as die vermoë van een persoon om hom in 'n ander persoon se skoene te kan stel, dit wil sê om hom in sy situasie te kan indink. Te veel terapeute is al te gou gereed om raad te gee, terwyl die persoon wat om hulp aanklop se kreet in die eerste plek is: "Verstaan my asseblief tog net!".

Die skrywer verkies daarom ook om eerder van 'n terapeut as van 'n berader te praat. Die woord "berader" skep die indruk asof daar 'n persoon is wat al die raad in homself

het. Dit skep ook bewustelik of onbewustelik 'n atmosfeer wat nie empatie in die hand werk nie.

Die persoon wat terapie deurloop moet daarvan bewus wees dat die pastor konstant met hom of haar meeleeft soos wat hy sy probleem, angs, verwerping of selfveragting aan die pastor skets. Dit kan 'n baie moeilike taak wees omdat dit 'n baie wye veld van emosies kan dek. Verder sal dit ook moeilik wees vir die pastor (as hy 'n man is) om empatie te kan toon aan 'n vrou wat verkrag is. Nie omdat hy nie daartoe oortuig is nie, maar bloot omdat dit vir 'n man baie moeilik is om werklik te kan besef wat verkragting aan 'n vrou doen.

Die aard van die persoon se probleem kan dit ook vir die pastor moeilik maak om empaties te wees. So sal hy baie moeiliker empatie betoon teenoor 'n kindermolesteerder as teenoor 'n kind wat gemolesteer is. Die persoon wat terapie ontvang, ongeag wat die oorsaak daarvan is, moet egter konstant daarvan bewus wees dat die pastor met hom of haar meeleeft. Hy moet akkuraat en sensitief reageer op die gevoelens en ervarings van die persoon.

Empatie en simpatie moet van mekaar onderskei word. Lartey (1997:65) onderskei dit baie goed as hy sê: "If sympathy is a feeling *for* someone in their predicament, empathy, on the other hand, is a feeling *with* the other which recognizes both weakness and strength within that other person". De Klerk (1978:78) tref ook 'n onderskeid deur na simpatie te verwys as emosionele identifikasie wat die gesonde afstand tussen pastor en lidmaat wegneem. Simpatie beteken dat 'n parallel gevind word tussen die pastor se gevoelens en dié van die ander persoon, sonder dat die bedoeling noodwendig is om die ander persoon beter te verstaan. Empatie sorg egter dat die gesonde afstand behoue bly.

Die gesonde afstand wat moet bly tussen pastor en lidmaat, selfs wanneer die pastor empaties reageer, kom duidelik na vore in Wright (1980:59) se woorde: "Empathy is the business of trying to get inside the world of another person, feeling what it is like to be him or her at that moment, 'as if' you were him or her (without transgressing the boundary the words 'as if' draw)".

7.7 DIE GESPREK WORD OP WEDERSYDSE RESPEK GEBOU

Taylor (1991:87) omskryf respek in die pastorale gesprek as volg: "Positive regard or nonpossessive warmth for parishioners is *respect* for them. Challenges that are not judgmental and invite the parishioners' responses are respectful". Die outeur is egter van oortuiging dat aard, omvang en oorsprong van respek in die pastorale gesprek veel wyer strek.

Respek vir God en respek vir jouself is die oorsprong van respek vir ander. Terapeute wat nie respek het vir hulle eie ervaring, idees en gevoelens nie, sal met moeite ander se idees en gevoelens respekteer.

Die respek vir die ander is nie in die eerste plek op grond van sy of haar bekwaamhede nie. Die respek is eerder 'n respek vir die persoon as beeld van God. Dit mag wees dat 'n persoon vir hulp by die pastor kom aanklop wat volgens alle menslike oordeel nie respek verdien nie: verkragters, ekshibisioniste en voyeuriste. Daarom is dit nie dit wat die mens *doen* wat aanleidend daartoe is dat hy deur sy medemens gerespekteer moet word nie, maar dit wat hy *is*, naamlik beeld van God.

Lartey (1997:67) vat die beginsel van respek as aard van die pastorale gesprek goed saam as hy sê: "Counsellors *respect* their clients in the sense that they value them as persons of worth and dignity ... Respect implies a deep valuing of the full personhood and otherness of the client, no matter how distorted it may appear to be". Die persoon kan dus die vrymoedigheid hê om te wees wie hy is, sonder die vrees dat die pastor hom sal verwerp.

In Levitikus 19:32 handel dit oor respek vir ou mense. Bonar (1978:355) maak egter 'n saak daarvoor uit dat teen die agtergrond van die feit dat die hele hoofstuk handel oor die gelowige se optrede teenoor sy naaste, dit in hierdie vers ook gaan oor respek teenoor álle mense in hulle swakheid en nood – 'n standpunt wat deur Zimmerli (1978:146) gesteun word. Bonar sê onder andere: "*Every object, too, that is feeble* (eie kursief) seems to be recommended to our care by God, for these are types of the condition wherein He finds us when His grace comes to save" (1978:355).

Die respek vir ander word gekoppel aan respek vir God as daar in Levitikus 19:32 staan: "*Uit eerbied vir jou God (eie kursief)* moet jy eerbied bewys aan ou mense en hulle met respek behandel. Ek is die Here". (Bybel, 1983).

Enige mens in nood is swak. Dit is juis sy ervaring van die nood wat hom van sy swakheid bewus maak. Die persoon wat om hulp kom aanklop met seksuele nood, hetsy as gevolg van 'n verwarring in sy seksuele oriëntasie of seksuele fobie, of premature ejakulasie, of watter seksuele probleem ook al, is deeglik bewus daarvan dat hy of sy aan die einde van sy of haar kragte gekom het. Op grond van sy swakheid (en onder andere as gevolg van die feit dat hy beeld van God is) eis God ook dat die pastor daardie persoon sal respekteer.

Daar is reeds in hoofstuk 5 gewys op die groot rol wat 'n swak selfbeeld in seksuele disfunksies speel. Seksuele probleme en die gebrek aan respek het baie raakvlakke: die gebrek aan selfrespek, die gebrek aan respek waarmee die persoon se ouers haar behandel het, die gebrek aan respek waarmee sy of haar huweliksmaat hom of haar hanteer. Deur die persoon deur die pastorale proses te laat verstaan dat hy of sy respek waardig is, dra ook al tot die oplossing van die probleem by. Janse van Rensburg (1999:164) wys ook op die respek wat die pastor behoort te hê vir die besluite van die persoon in beraad.

Die persoon wat terapie ontvang is nie die enigste wat gerespekteer moet word nie. Dieselfde geld ook vir die pastor. Wedersydse respek moet dus kenmerkend van die pastorale gesprek wees. Die pastor se optrede en bekwaamheid sal ook bydra tot die respek wat hy van die persoon in terapie ontvang.

Respek, saam met die ander karaktertrekke van die pastorale gesprek wat hier bo genoem is, soos konfidensialiteit, integriteit, eerlikheid, aanvaarding en empatie moet uiteindelik ook vertroue in die hand werk. Dit is die outeur se oortuiging dat sommige seksuele probleme, byvoorbeeld anorgasme by die vrou in baie gevalle eintlik 'n onderliggende vertrouenskrisis uitwys. Sy vertrou haar man nie in so 'n mate dat sy haarself tot op die punt van orgasme aan hom kan oorgee nie. Sy moet so in beheer van sake bly, as gevolg van die gebrek aan vertroue, dat sy nie tot op die punt van orgasme kan kom nie. Die oorsaak van hierdie onvermoë om te kan vertrou spruit waarskynlik uit die vele kere wat die vrou in die verlede deur belangrike persone na aan haar teleurgestel is.

Wanneer die persoon as gevolg van die manier hoe die pastorale gesprek ingeklee word (die karakter daarvan), geleer word dat jy iemand - in hierdie geval die pastor - kan vertrou, kan die persoon ook geleer word om ander te vertrou. Dit behoort dan ook so deur te werk na vertroue van sy of haar huweliksmaat. Die vertroue wat in die pastorale gesprek gekweek word, spreek dan ook so die totale vertrouenskrisis in die huwelik en die meegaande seksuele problematiek aan.

7.8 DIE GESPREK IS DIREKTIEF VAN AARD

Carl Rogers het reeds baie gedoen om terapie so non-direktief as moontlik te maak. Stellings van kliënte of gevoelens wat hulle lug, word met empatiese response begroet. Palmer en McMahon (1997:11) plaas Rogers in die kategorie van die humanistiese tradisie van terapeute en vat sy uitgangspunt as volg saam: "Person-centred practise derives from the philosophy of humanistic psychology, ... Its primary characteristic is its optimistic view of human nature. Thus the object of the person-centred approach is to help the person to become what s/he is capable of becoming ...".

So 'n uitgangspunt is in stryd met die Bybel en die belydenisskrifte wat leer dat die mens 'n verdorwe natuur het. Sondag 2, Antwoord 5 van die Heidelbergse Kategismus stel dit dat die mens van nature geneig is om God en sy naaste te haat. Sondag 3 leer dat die mens 'n verdorwe natuur het, dat hy glad nie in staat is om iets goeds te doen nie en tot alle kwaad geneig is, behalwe as hy weergebore word.

Die Nederlandse Geloofsbelydenis, Artikel 14 lui onder meer: "Daarom verwerp ons alles wat in stryd hiermee oor die vrye wil van die mens geleer word, aangesien die mens niks anders as 'n slaaf van die sonde is nie ..." (Handboek vir die erediens, 1988:163). Romeine 8:7 lui ook: "Die dinge waarmee die sondige natuur van die mens hom besig hou, is immers vyandskap teen God. Die sondige natuur onderwerp hom nie aan die wet van God nie, dit kan trouens ook nie". (Bybel, 1983).

Dit is duidelik dat die Bybel nie so 'n optimistiese mensbeeld het soos wat Rogers dit beskryf nie. Die mens kan nie uit sy eie word dit wat hy moontlik kan word nie. Die mens in nood kan ook nie op grond van sy sogenaamde potensiaal al sy struikelblokke uit die weg neem nie. De Klerk (1978:67) wys ook daarop dat die pastor in gesprek met ander steeds rekening moet hou met die hulpelose mens in sy verdorwenheid en sy onmag tot die goeie.

Die oorsaak van die mens se probleme is dikwels juis geleë in die feit dat hy uit 'n subjektiewe hoek daarna kyk en 'n objektiewe perspektief kortkom. Die intersubjektiewe skema wat die postmoderne siening van pastorale gesprekvoering verteenwoordig, het dus tot gevolg dat daar geen objektiewe moment bestaan nie. Dit impliseer dat die pastor nooit oor die antwoorde beskik nie. Op hierdie manier verkry die etiek in die pastoraat onder invloed van die postmoderne epistemologie 'n non-direktiewe hermeneutiese karakter. (Janse van Rensburg, 1999:159). Die non-direktiewe gesprekvoering het dus 'n verkeerde, selfs onbybelse vertrekpunt.

Anderson en Goolishian (1992) het Rogers se standpunt verder gevoer met hulle slagspreuk "The client is the expert". Daarvolgens neem die terapeut nooit 'n standpunt teenoor die persoon se probleem in nie. Hy leef nou al sy hele lewe met homself saam en behoort daarom die beste te weet wat vir hom werk en wat nie. Dit kan uiteindelik uitloop op niks minder as pragmatisme en etiese relativisme nie – 'n standpunt wat veral in gevalle waar met seksuele probleme gewerk word, uiters onverantwoordelik en skadelik kan wees.

Die postmodernistiese inslag van non-direktiewe terapie is baie duidelik. Hoewel nie gesê kan word dat postmoderne terapeute noodwendig op 'n onetiese manier te werk wil gaan nie, kan daar tog met Janse van Rensburg (2000:70) saamgestem word dat die postmoderne paradigma uiteindelik tot etiese relativisme lei.

Daar is wel waarde in 'n non-direktiewe manier van terapie wat in die pastorale seksuologie benut kan word in dié sin dat die persoon genoeg geleentheid moet kry om homself uit te druk oor sy probleem, om te soek na alternatiewe en om met behulp van die terapeut te kyk na gevalle waar hy in die verlede krisis in sy lewe oorkom het; wat die bydraende faktore tot die oplossings was en watter persoonlike vermoëns hy besit wat kan help om die huidige krisis te bowe te kom. Op hierdie manier het die persoon groot inspraak in die uitkoms van die terapeutiese proses. Uiteindelik moet daar egter 'n punt kom waar daar direkief te werk gegaan moet word. Daar moet 'n punt kom waar die pastor moet sê dat sekere oplossings vir die persoon se probleem nie eties regverdigbaar is nie en dat die antwoord vir sy probleem langs ander roetes gesoek moet word.

Die outeur wil so ver gaan om te sê dat mens wel van non-direktiewe terapie sou kon praat, maar nie van non-direktiewe pastoraat nie. Non-direktiewe pastoraat is 'n *Contradictio in Terminis* aangesien pastoraat Woordverkondiging insluit wat onder

andere rigtinggewend en proklamerend van aard is. Dit sluit aan by die volgende karaktertrek van die terapeutiese gesprek vir die pastorale seksuologie, naamlik dat dit 'n definitiewe pastorale karakter moet hê.

Sommige terapeute sal konfrontering in die pastorale gesprek as liefdeloos beskou. Dit is egter eerder liefdeloos wanneer die terapeut duidelik kan sien hoe die lidmaat hom- of haarself op verkeerde weë begeef en dit doodluiters toelaat. Lartey (1997: 71) onderstreep ook hierdie waarheid as hy sê: "Confronting within counselling does not carry the connotation of attacking ... It is a responsible and caring activity".

7.9 DIE GESPREK HET 'N PASTORALE KARAKTER

Wanneer gesê word dat die gesprek 'n pastorale karakter moet hê, klink dit na toutologie. Hoekom moet daar pertinent aangedui word dat die gesprek wat die pastorale terapeut voer 'n pastorale karakter moet hê? Die rede daarvoor is dat soveel "pastorale gesprekke" glad nie proklamerend, of selfs vertroostend van aard is nie. 'n Buitestaander sal in sommige gevalle nie kan onderskei tussen 'n pastorale gesprek en 'n psigoterapeutiese gesprek nie. Tereg merk De Klerk (1978:63) in hierdie verband op: "Die pastorale gesprek moet kragtens sy eie aard steeds 'n *verkondigingsmoment* besit of strewe om uiteindelik daartoe te bring".

Die pastorale terapeut is 'n persoon wat onder die geledere van die hulpverlenende beroepe tel en moet op hoogte wees van die teorie en tegniek wat op die terrein van die hulpverlening val, byvoorbeeld die sielkunde, psigiatrie en farmakologie. Daar is egter 'n belangrike onderskeid tussen die pastor en die ander persone in die hulpverlening – 'n onderskeid wat ook vir die karakter van die pastorale gesprek bepalend is – vanweë die pastor se genigtheid op die se mens se verhouding tot God en die erkenning van God se betrokkenheid by en ingrepe in die lewe van mense.

Die pastor is dus nie in die eerste plek met psigoterapie besig nie, maar met pastorale terapie. Hoewel hy goed vertrou moet wees met tegnieke in die sielkunde, en dit ook moet bemeester, vertrou hy of die persoon wat terapie ontvang nie in die eerste plek dáárop nie, maar op die ingryping van God in die lewe van sy kind. De Klerk (1978:76) haal in hierdie verband vir Thurneysen aan wat sê: "Both counselor and counselee must know: This is not a matter of human help. The pastoral counselor does not help,

God helps". Wyle Professor Mias de Klerk het dikwels predikante in hierdie verband gewaarsku om "nie die wit das vir die wit jas te verruil nie".

Gesien teen die lig van die feit dat die teologie lank uitgesluit was uit die seksuologie, kan die versoeking groot wees om die mediese model net so in die pastorale seksuologie te benut. Daar is egter reeds in hoofstuk 6 daarop gewys dat daar krities-integrerend te werk gegaan moet word, sodat dit wat van waarde is in die mediese model benut kan word, sonder om die wese van die teologie, in die besonder die pastoraat, aan te tas. Underwood (1993:68) waarsku juis: "to separate the church's means of grace from pastoral counseling would divorce pastoral counseling from its Christian context".

Die pastorale gesprek moet dus duidelik 'n afhanklikheidselement bevat. Daarmee is Skrifgebruik en gebed ook van kardinale belang. Die afwesigheid daarvan sou as karaktermoord (op die pastorale gesprek) gesien kon word. Louw (1997:28) verwys ook na die belangrikheid van die kommunisering van die evangelie as karaktertrek van die pastorale gesprek as hy sê: "Pastorale terapie verwys na 'n toestand van heling, verandering en groei as uitvloeisel van die kommunikasie van die evangelie ...".

Die pastorale terapeut moet egter van die "Bybelse berader" onderskei word wat slegs nouteties of Biblisisties met die Bybel omgaan en nie met insigte uit die ander gedragswetenskappe rekening hou nie. Adams (1979:14-16) se noutetiese benadering tot die pastoraat moet dus as uiters onwenslik vir die pastorale seksuologie afgewys word. Beide die veragting (negering) van die Woord van God, as die verkragting (Biblisistiese gebruik) daarvan, is nie karakteristies van die pastorale gesprek met die oog op die hantering van die seksuele problematiek nie.

7.10 DIE GESPREK IS ONDERSTEUNEND VAN AARD

In 'n krisis gebeur dit dikwels dat 'n persoon se onmiddellike behoefte is: iemand om hom/haar te ondersteun as 'n "kruk" om op te leun" (Louw, 1997:320). Dit is die pastor se rol as kruk in seksuele problematiek waarvoor dit hier gaan. Die opregte en oortuigende manier waarop die pastor hierdie rol speel het 'n bepalende invloed op die karakter van die pastorale gesprek

Problematiek op seksuele vlak ontstaan meestal nie oornag nie. Die pastorale begeleiding van 'n persoon met seksuele probleme kan ook 'n lang tyd neem totdat die persoon die probleem oorwin het. Dit is meestal 'n langtermyn projek waar mense tuiswerk oefeninge kan kry waarvan hulle dalk nie hou nie. Die resultate oor die kort termyn mag dalk ook ontmoedigend wees – beide vir die lidmaat, sowel as vir die pastor.

Dit is belangrik dat die pastor in moeilike tye die lidmaat sal ondersteun en motiveer. Deur middel van bemoedigende gedeeltes uit die Skrif, gebede en bemoedigende gesprekke moet die lidmaat verseker word van God se betrokkenheid in sy of haar stryd tot genesing. Clinebell (1966:91) verwoord hierdie ondersteunende karakter van die pastorale gesprek as volg: “ ...,within the relationship, it is often appropriate to give the person verbal encouragement for his efforts to carry his burdens. The careful use of religious instruments – prayer, scripture, sacraments – can deepen and enrich brief counseling by reestablishing contact with resources beyond the human relationship”.

Die ondersteunende karakter van die pastorale gesprek kan ook impliseer dat die pastor se hulp op 'n baie praktiese vlak kan lê. (Clinebell, 1966:142,143). 'n Lidmaat wat na 'n psigiater verwys moet word, maar wat nie die finansiële vermoë het om die psigiater te betaal nie, kan deur bemiddeling van die pastor ondersteuningshulp ontvang. Sommige lidmate mag dalk uit die aard van hulle probleem te skaam wees om dit met 'n medikus te bespreek. Die pastor kan dan aanbied om met die medikus in verbinding te tree om die saak met hom te bespreek. As die ys eers gebreek is, kan dit vir die lidmaat makliker wees om dan dokter toe te gaan.

Wanneer daar hier gemeld word dat die pastoraal-terapeutiese gesprek ondersteunend van aard is, word daarmee ook bedoel dat die pastor nie die “hoofrol” in die terapeutiese gesprek speel nie. Daar is reeds gemeld dat, aangesien die pastor met pastorale terapie besig is en nie psigoterapie nie, verandering by die lidmaat nie in die eerste plek van die terapeut se tegnieke en bekwaamheid afhanklik gemaak word nie, maar van die Here. Wat dit betref speel die pastor 'n duidelik ondergeskikte rol.

Die lidmaat moet ook eienaarskap van sy probleem aanvaar. Die ondersteunende verhouding tussen die pastor en die lidmaat moet nie met 'n afhanklikheidsverhouding verwar word nie. Die terapeutiese gesprek moet nie so hanteer word dat die lidmaat se probleem uiteindelik die pastor se probleem word, terwyl die lidmaat rustig sit en wag

om te kyk wat die pastor met die probleem uitgerig gaan kry nie. Deur tuiswerkopdragte moet die lidmaat self hard aan die probleem werk.

Die inset van die lidmaat moet so groot wees ten opsigte van die oplossing van die probleem dat die pastor se rol ten regte bloot as 'n ondersteunende rol gesien kan word. Louw (1997:320) onderskryf ook hierdie standpunt as hy sê dat die doel van die ondersteunende beraad is om 'n persoon te help om tydelik te laat "oorleef" sodat hy of sy geleidelik krag kan kry om *self* weer die probleem te hanteer. Scharfenburg (1987:49) wys ook op tydelikheid van hierdie ondersteuning totdat die lidmaat self weer die leisels kan vashou. Die ondersteuningsverhouding dien ook as 'n leerskool met die oog op herstel van die ander verhoudings waarin hy staan. Hy sê: "For the client the helping relationship becomes a kind of model experience".

Ondersteuning moet nie as regverdiging vir verkeerde of sondige gedrag beskou word nie. Die gevaar bestaan dat skuld en eie verantwoordelikheid ontken kan word wanneer die lidmaat nie die doel van die pastor se ondersteuning goed begryp nie. (Louw, 1997:323). Die pastor moet dus sy ondersteunende rol aan die lidmaat uitspel om misverstande wat dit tot gevolg kan hê uit die weg te ruim.

7.11 DIE PASTORALE GESPREK HET GROEI IN DIE OOG

Clinebell (1966:46) vat groei as karaktertrek van die pastorale gesprek saam in die woorde: "Counseling aims at helping a person increase his ability to love God, his neighbour, and himself more fully". Die pastorale gesprek is dus gerig op die lidmaat se geestelike volwassenheid en mondigheid, asook om verandering, groei, heling en herstel te bewerkstellig. (De Klerk, 1978:74, Louw, 1997:5, Janse van Rensburg, 1999:163).

In die praktyk beteken dit eerstens dat die pastor die lidmaat begelei om die hindernisse van sonde tussen hom en God uit die weg te ruim deur middel van skuld-belydenis en vrypraak en die vestiging van 'n nuwe lewenswyse van geloofsgehoorsaamheid en geloofsgroei. Daar mag ook sake wees waaroor die lidmaat onnodig aan skuldgevoelens ly wat die pastor vir hom kan uitklaar. Die pastorale gesprek moet dus geëien kan word aan die groei wat die persoon in sy verhouding met God ervaar.

Opvallend is die rol wat Louw (1997:219,220) aan seksualiteit toeken in die heiligmaking van die mens. Hy sê: "In 'n heel besondere sin word die menslike liggaam en seksualiteit deel van hierdie proses van heiligmaking. Seksualiteit word beskou as gawe van God sodat dit nie van die nuwe lewe uitgesluit word nie ... Volgens die Skrif is die mens ook 'n seksuele wese, daarom moet die mens in sy/haar liggaam en gees wat aan God behoort, Hom verheerlik (1 Korintiërs 6:20)".

Tweedens moet daar ook groei wees in die lidmaat se verhouding met sy medemens. Die medemens in hierdie geval sal waarskynlik meestal sy of haar huweliksmaat wees. Die pastorale gesprek word gekarakteriseer deur die ruimte wat dit skep vir die groter aanvaarding van die huweliksmaat. (De Klerk, 1978:75). Die persoon moet gelei word om 'n meer realistiese beeld van die huwelik te kry en ook tot insig in sy huweliksmaat se sterk en swak punte. Die insig van die lidmaat in die rolle wat die onderskeie huweliksmaats speel of behoort te speel is ook deel van die groei wat die gesprek in die oog het.

Daar mag ook belangrike ander persone in die lidmaat se lewe wees waar groei nodig mag wees, byvoorbeeld sy verhouding met sy ouers of persone wat hom in die verlede op so 'n manier benadeel of verontreg het dat dit 'n invloed uitoefen op sy seksuele funksionering.

Die persoon se verhouding met hom- of haarself moet ook groei toon. Daar is reeds gewys op die vernietigende rol wat 'n swak selfbeeld op 'n persoon se beleving en uitlewing van sy of haar seksualiteit het. Die persoon moet so in hierdie opsig groei dat hy sy waarde as mens besef op grond van die feit dat hy skepsel en beeld van God is.

Pastorale gesprekvoering is gerig op die geestelike volwassenheid en mondigheid van die lidmaat. Dit gaan in die gesprek om 'n openbaring van selfkennis wat eie vermoëns en beperkinge blootlê, maar wat ook die lidmaat leer om homself te aanvaar. (De Klerk, 1978:74).

Underwood (1993:16) wys daarop dat groei op verskillende terreine die oogmerk van pastorale sorg as sulks is, as hy sê: "The ministry of pastoral care consists of service directed toward the celebrating, healing, sustaining, guiding, and reconciling of persons whose joys and troubles arise in the context of ultimate meanings".

7.12 DIE PASTORALE VERHOUDING IS PROFESSIONEEL VAN AARD

Wanneer daar gesê word dat die pastorale verhouding professioneel van aard is, dan word enersyds daarmee bedoel dat die lidmaat die pastorale seksuoloog besoek omdat hy sekere bekwaamhede en 'n spesifieke opleiding het om mense op die gebied van die seksuele te kan help. Daar is reeds genoem dat dit by die pastorale terapeut nie in die eerste plek gaan om sy vermoëns en tegnieke nie, maar om God se ingryping in mense se lewens, daarom word daar nie verder op hierdie aspek van die professionele aard van die pastorale gesprek uitgewy nie.

Daar is egter 'n ander belangrike betekenis wat gekoppel word aan die feit dat die pastorale verhouding professioneel van aard is. Aangesien die sake waarvoor die pastor en die lidmaat gesels soms eksplisiet eroties van aard kan wees (byvoorbeeld die vraag of die vrou orgasmies is; hoe sy 'n orgasme ervaar; wat die dinge is wat haar seksueel opwek, ensomeer), moet daar altyd 'n professionele afstand tussen hulle wees.

Fortune (1992:63,64) wys juis op die seksuele aangetrokkenheid wat tussen die pastor en die persoon in beraad kan ontstaan. Sy waarsku ook teen die vernietigende gevolge wat dit tot gevolg kan hê as sy sê: "Sexual contact by pastors and pastoral counselors with parishioners/clients undercuts an otherwise effective pastoral relationship and violates the trust necessary in that relationship ... Actual research on clergy sexual involvement with parishioners is sparse. A recent study, however, provides some data: 12.67% of clergy surveyed reported that they had had sexual intercourse with a church member". Wulff (1997:221) wys ook op die feit dat baie lidmate seksueel misbruik word deur priesters, pastore en predikante.

Brammer en Shostrom (1982:154) wys op die feit dat alhoewel aanraking in die terapeutiese situasie wel positiewe terapeutiese waarde kan hê, dit as gevolg van verkeerde verwagtinge wat dit kan skep, liefers vermy moet word. In terapie met die hantering van seksuele probleme, moet die pastor soveel te meer fisiese kontak met die persoon vermy.

Vrae oor die persoon se seksuele ervaring moet op die man af wees en nie uit nuuskierigheid nie. Dit moet ook nie op so manier hanteer word dat dit deur die persoon as seksuele teistering ervaar kan word nie. Narramore (1976:27) kan in hierdie verband aangehaal word as hy sê: "Counselors should not touch a counselee

unnecessarily, especially of the opposite sex ... Those who have sex problems may project their feelings toward the counselor, considering his kindness as personal advances".

Die professionele aard van die gesprek moet die gesonde grense tussen pastor en lidmaat handhaaf sonder dat dit in 'n koud-kliniese gesprek ontaard. Die goeie intensies van die pastor moet ook altyd daardeur gekommunikeer word.

HOOFSTUK 8

8 DIE ONTWERP VAN 'N FASE-MODEL VIR DIE PASTORALE SEKSUOLOGIE

8.1 BASIES TEORETIESE VERTREK PUNTE

8.1.1 Die aard van hierdie studie

In hoofstuk een is reeds gemeld dat hierdie studie nie 'n empiriese ondersoek is nie, maar eerder 'n literatuurstudie, sowel as 'n kwalitatiewe fenomenologiese studie. In die fenomenologie gaan dit meer oor die ervaring van die persoon wat deel is van die ondersoek. Dreyer (1998:14,15) betrek hierdie fenomenologiese navorsing op die teologie deur te sê dat die teologie die mens se "beleefde godsdiens" daardeur bestudeer.

Die outeur verskil egter van die klassieke fenomenologie in dié sin dat die fenomenologie nie die dogmatiek en eksegeese as vertrekpunt neem nie. (Dreyer,1998:14,15). Die vertrekpunt van die outeur, soos dit weer in hierdie hoofstuk uitgewys sal word, is juis die Woord van God, en aansluitend daarby die teologiese antropologie.

Nog 'n punt van verskil tussen die uitgangspunt van hierdie studie en die klassieke fenomenologie, is dat die fenomenologie, volgens Kunneman, die persone wat nagevors word nie as objekte ter wille van informasie sien nie, maar eerder as subjekte in die kommunikasieproses. (Dreyer,1998:23). Dit veronderstel 'n subjek-subjek skema in die terapeutiese proses.

In hoofstuk 8 het die outeur aangedui dat die terapeutiese proses by seksuele problematiek direktief van aard is. Dit beteken nie dat daar nie subjek-subjekmomente is nie. Die persoon moet genoeg geleentheid kry om homself uit te druk in sy situasie, om self 'n metafoer te kies wat sy probleem die beste pas, om self verantwoordelikheid te neem vir sy probleem en om aktief aan die terapeutiese proses deel te neem. Daar moet egter uiteindelik 'n direkteiewe moment wees. Die pastorale seksuologie kan nie van 'n immorele of selfs amorele standpunt uitgaan nie. Die pastor sal dus die lidmaat met die eise van God se Woord in sy spesifieke situasie moet konfronteer.

'n Kwalitatiewe fenomenologiese studie, wat volgens Dreyer (1998:14,15) gesien kan word as " ... a methodology or methodologies to study the "lived religion" in its explicit and implicit multiplicity ...", bied die opsie om meer van gevallestudies as die "lived religion" van lidmate gebruik te maak en weer te gee as die gevolgtrekking waartoe 'n studie kom. Die outeur se bedoeling is ook om in hierdie hoofstuk van 'n gevallestudie vanuit sy pastorale praktyk gebruik te maak.

8.1.2 Toetsing Van Hipoteses

By die aanvang van hierdie studie (hoofstuk 1.5) het die outeur vier hipoteses daargestel. Die hipoteses word nou een vir een gestel en getoets.

Hipotese 1: Seksuele probleme vorm in die algemeen altyd deel van huweliksproblematiek, hetsy as gevolg of as oorsaak daarvan.

Aan die einde van hierdie studie is dit moeilik om hierdie hipotese kategorie te bevestig of ontken. Dit wil egter voorkom dat dit ten minste in die meeste gevalle wel die waarheid is. Coleman (Coleman, et al, 1980:537) se opinie dat "some 50 percent of marriages suffer from sexual inadequacy, a factor ... largely responsible for our high divorce rate", blyk hierdie hipotese te steun.

Janse van Rensburg (1987:353) wys ook daarop dat watter vorm huweliksproblematiek ook al aanneem, dit bykans altyd met 'n onvervulde seksuele huwelikslewe in verband gebring kan word. Beigel en Johnson (1980:176) se konklusie oor hierdie vraag is ook: "When a marriage goes on the rocks, the rocks are most often in the marriage bed".

Hoewel daar uitsonderings is van mense wat sou kon getuig van 'n huwelik met 'n wonderlike seksuele lewe wat nogtans in die egskeidingshof beland het, is dit by verre eerder die uitsondering as die reël. In die reël sou die hipotese dus waar wees.

Die outeur sou egter aanbeveel dat daar 'n empiriese studie gedoen word om die mate waarin hierdie hipotese waar is vas te stel.

Hipotese 2: Die teologie het wel baie oor die seksualiteit gelewer, maar gaan mank aan 'n seksuologie.

Gegewens dui daarop dat hipotese 2 korrek is.

In populêre godsdienstige publikasies is baie oor die huwelik geskryf. Met die huwelik as oorhoofse tema het menige outeurs ook 'n hoofstuk aan seksualiteit binne die huwelik afgestaan. Enkele voorbeelde hiervan is Janson se *Liefde en trou vir altyd*, 1990, Wilkinson se *A Biblical portrait of marriage*, 1995, Van den Heever se *Suksesvolle tweede huwelik*, 1986 en Coetzee en Cilliers se *Kom ons gesels eers*, 1988.

Die meeste van hierdie publikasies handel oor die feit dat seksualiteit 'n belangrike rol in die huwelik behoort te beklee en dat dit 'n Godgegewe gawe is. In geen een van hierdie publikasies word daar egter melding gemaak van hulpverlening op die gebied van seksualiteit nie. Die indruk wat die leser daarvan kan kry is bykans dat daar geen probleme op seksuele gebied voorkom nie. Die persoon wat dit juis lees omdat hy 'n probleem in sy seksuele lewe ervaar mag selfs voel dat hy die enigste persoon met so probleem is.

In vakkundige tydskrifte en in ander publikasies het die teologie ook veel oor die huwelik gelewer. Dit is egter veral in die teologiese etiek waar die teologie 'n groot inset gelewer het. Die reg en verkeerd van sake soos masturbasie, kunsmatige inseminasie, homoseksualiteit, saamwony en baie ander sake is met reg deeglik gedebateer. Op hierdie gebied is dit veral die werk van die Duitse Teoloog Helmut Thielicke, *The ethics of sex* (1978) wat 'n monumentale werk is. Heyns het in sy *Teologiese Etiek 2/1* (1986) ook 'n belangrike bydrae gelewer.

Dit sou onmoontlik wees om hier 'n volledige weergawe te gee oor die bydrae van die teologiese etiek tot die bestudering van menslike seksualiteit. Dit is ook nie die outeur se bedoeling nie. Die punt wat gemaak word is dat die teologie wel 'n bydrae tot die studie van menslike seksualiteit gemaak het, maar dat dit byna uitsluitlik tot die etiese aspekte daarvan beperk is.

In die praktiese teologie (diakoniologie) het DJ Louw se boeke *Die volwasse huwelik* (1983) en *Versoening in die huwelik* (1986) 'n belangrike bydrae gelewer. Seksualiteit

word ook indringend in hierdie werke bespreek – ook seksuele disfunksies word kortliks daarin bespreek.

Met al hierdie bydraes van die teologie tot die bestudering van menslike seksualiteit is daar steeds 'n groot leemte aan 'n pastorale seksuologie. Hoewel die huwelik en seksualiteit in die algemeen in teologiese werke bespreek word, veral in die etiek, is dit veral die aspek van hulpverlening in die veld van seksuele problematiek wat braak lê. Dit is dan ook daardie braakveld wat hierdie studie in die oog het.

Die feit dat die outeur vir hierdie studie in 'n groot mate van publikasies uit ander vakgebiede soos die sielkunde, psigiatrie, urologie en ginekologie afhanklik was, onderstreep juis die feit dat op die gebied van hulpverlening aan mense met seksuele probleme die teologie nog bloedwynig gepubliseer het.

Dit was ook nie vir die outeur sonder meer moontlik om bestaande kennis of behandelingsmetodes uit ander vakgebiede oor te neem of by te voeg nie, aangesien etiese oorwegings of verskille in mensebeskouing dit nie moontlik gemaak het nie. Die outeur het dus vir 'n proses van kritiese integrasie gekies. (Vergelyk hoofstuk 6.3.4).

Hipotese 3: Die mensebeskouing van die terapeut is bepalend vir sy hantering van seksuele problematiek.

Hoofstuk 2 is in geheel gewy aan 'n teologiese antropologie. Teen daardie agtergrond kon 'n etiese beoordeling van terapeutiese praktyke gemaak word.

Alle terapeute aanvaar byvoorbeeld nie dat die mens beeld van God is nie. Waar die terapeut dit nie aanvaar nie, word die mens as te ware "verdierlik". 'n Uiterste voorbeeld hiervan is waar Gebhard (in Albee, et al, 1983:177) soöfilie goedpraat. Hy sê onder andere: "Zoophilia is certainly not regarded as the epitome of mental health and social adjustment, but as long as the animal is not in pain or injured there seems no reason to make its prevention part of a program ... Anyway, most zoophilia is not some bizarre madness, but merely the utilizing of an animal as a masturbatory device". (Vergelyk hoofstuk 6.2.8).

Dit is dus van die uiterste belang of die terapeut die mens as beeld van God of as 'n ontwikkelde primate sien.

Daar is ook gewys op die feit dat die postmodernisme aanvaar dat geen objektiewe waarheid bestaan nie. Wat die mens betref sou dit inhou dat die mens self betekenis skep. (Vergelyk hoofstuk 2.10.1). Niks is dus in so geval by voorbaat reg of verkeerd nie. As dit die mensbeeld is wat die terapeut het, sal die toepassing van sy terapie amoreel van aard wees en omdat immoraliteit per definisie nie vir hom bestaan nie, sal "enigiets wat werk" aanvaarbaar wees in terapie. So 'n beskouing negeer ook die feit dat die mens na sy wese sondig is. (Vergelyk hoofstuk 2.10.2).

Wanneer die Bybelse siening van die mens in ag geneem word, sal onder andere erken word dat die mens 'n verhoudingswese is. In die algemeen sal die meeste terapeute dit bevestig – veral wat sy verhouding met sy lewensmaat betref. 'n Groot verskil in uitgangspunt tussen die pastorale seksuoloog en die seksuoloog wat bloot uit 'n mediese oogpunt na die mens voor hom kyk, is dat die pastorale seksuoloog nie net die persoon se verhouding met ander mense sal verreken nie, maar veral ook sy verhouding met God. (Vergelyk hoofstuk 2.4.1).

Soms word die persoon se probleem op seksuele gebied veroorsaak omdat sy verhouding met God nie na wense is nie. (Theron in Louw, et al, 1989:338). Daar is weer kere waar die persoon se probleem op seksuele gebied sy verhouding met God negatief beïnvloed. (Du Plessis 1999:2,55).

Die terapeut se mensbeeld is ook bepalend vir die hantering van seksuele problematiek wat homoseksualiteit betref. Die vraag is of die terapeut die mens se geslagtelikheid (sonder meer man, óf sonder meer vrou) as ingeskape beskou, soos Genesis 1:26-27 en Matteus 19:4 aandui, of nie. (Vergelyk hoofstuk 2.3). Dit is 'n uitgangspunt wat die terapeut se siening van hoe homoseksualiteit beskou moet word radikaal beïnvloed.

Dit is nie moontlik om hier in besonderhede in te gaan op elke moontlike probleem op seksuele gebied en hoe die terapeut se mensbeeld sy hantering van daardie probleem beïnvloed nie. Dit is egter baie duidelik in die gevalle in hierdie paragraaf genoem dat die verskil in hantering van seksuele problematiek direk of indirek teruggevoer kan word na 'n verskil in mensbeskouing.

Die derde hipotese wat die outeur by die aanvang van hierdie studie gestel het, naamlik dat die mensbeskouing van die terapeut bepalend is vir sy hantering van seksuele problematiek, is dus waar.

Hipotese 4: 'n Pastorale seksuologie kan ook terapeuties op 'n teologiese antropologie gebou word.

Hipotese 3 en hipotese 4 sluit nou by mekaar aan in dié opsig dat albei met mensbeeld te doen het. Hipotese 3, soos reeds aangedui, gaan oor die vraag na die mensbeeld van die terapeut. Hipotese 4 vra egter die vraag of die wesenseienskappe van die mens wat deur die teologiese antropologie uitgestippel word, of dit as merkers gebruik kan word waarvolgens die terapeut (pastor) sy terapie kan inrig, of waarop hy dit kan skoei.

Die outeur het gevind dat daar geen problematiek bestaan wat seksualiteit betref, wat nie behandel kan word deur die teologiese antropologie as vertrekpunt te gebruik nie. Die feit dat die mens 'n verhoudingswese is, kom ter sprake by 'n probleem soos 'n swak selfbeeld (sy verhouding tot homself); dit kom ter sprake by skuldgevoelens (sy verhouding tot God); dit kom ter sprake by sake soos konflikhantering en weerhouding van seksuele omgang binne die huwelik (sy verhouding teenoor ander, spesifiek sy of haar huweliksmaat); dit kom ter sprake by egskeiding (sy verhouding tot strukture, spesifiek die huwelik); dit kom ter sprake by iets soos pornografie (sy verhouding tot die kultuur).

In 'n terapeutiese sin is dit dus altyd goed om te kyk na die groot verskeidenheid van verhoudings waarin die persoon staan wat seksuele probleme het. Dit kan ook sensitiewe verhoudings soos die verhouding tussen 'n gemolesteerde en haar molesteerder raak. (Vergelyk hoofstuk 6.3.3).

Die feit dat die mens 'n geslagtelike wese is (vergelyk hoofstuk 2.3) is ook een van die belangrike merkers om in gedagte te hou in die terapeut se siening van hoe homoseksuele se probleme hanteer moet word. In hoofstuk 5, met die bespreking van terapie aan die homoseksueel is sake soos sy verhouding met sy ouers, sy verhouding tot strukture, sy verhouding tot homself, sy verhouding tot die terapeut, die mens as geslagtelike wese, die mens as geestelike wese en die mens as verantwoordelike wese uitgewys as die merkers waarom die terapeutiese gesprek moet sentreer. Hierdie is alles merkers wat die teologiese antropologie as wesenskenmerke van die mens uitstippel. Daar word ook later in hierdie hoofstuk na hierdie sake gekyk.

'n Baie belangrike saak wat uitgewys is in hierdie studie, is dat daar bevind is dat die grootste enkele oorsaak van seksuele disfunksies en seksuele onvervuldheid in die algemeen, is die verkeerde interpretasie van wat God se siening oor seksualiteit sou wees. (Vergelyk hoofstuk 5.2.2.2). Hierdie probleem kan ook teruggevoer word na 'n verkeerde mensbeskouing wat dikwels steeds in die kerk verkondig word, naamlik dat die liggaam minderwaardig teenoor die mens se siel is. Seks word dan as vuil en sondig beskou. Dit sluit aan by Platoniese denke waar daar 'n dualistiese skeiding tussen liggaam en gees gemaak word.

As godsdienstige redes die grootste enkele rede vir seksuele disfunksies is (Masters en Johnson, 1970:230-233), dan is dit juis belangrik dat die seksuologie ook terapieë gebou moet word op die feit dat die mens 'n eenheidswese is – nog 'n wesenseienskap wat die teologiese antropologie uitwys. (Vergelyk hoofstuk 2.5, Heyns, 1978:121,122).

Die vierde hipotese wat gestel is by die aanvang van hierdie studie, naamlik dat die pastorale seksuologie, ook terapieë op 'n teologiese antropologie gebou kan word, is dus waar. Trouens, daar behoort nie gesê te word dat dit daarop gebou *kan* word nie, maar dat dit daarop gebou *moet* word.

8.2 DIE ONTWERP VIR 'N PASTORALE SEKSUOLOGIE

Op grond van hierdie studie is 'n model vir die pastorale seksuologie ontwerp wat hoofsaaklik bestaan uit die fondament waarop dit gebou word, die proses (wat hier as boustene voorgestel word) waarvolgens die pastorale seksuoloog te werk gaan om uiteindelik die persoon tot genesing te begelei en ook die kader waarbinne die terapeutiese gesprek verloop. Verduidelikende opmerkings sal gemaak word na aanleiding van die skematiese voorstelling van die fase-model vir pastorale seksuologie.

Hierdie model word skematies as volg voorgestel:

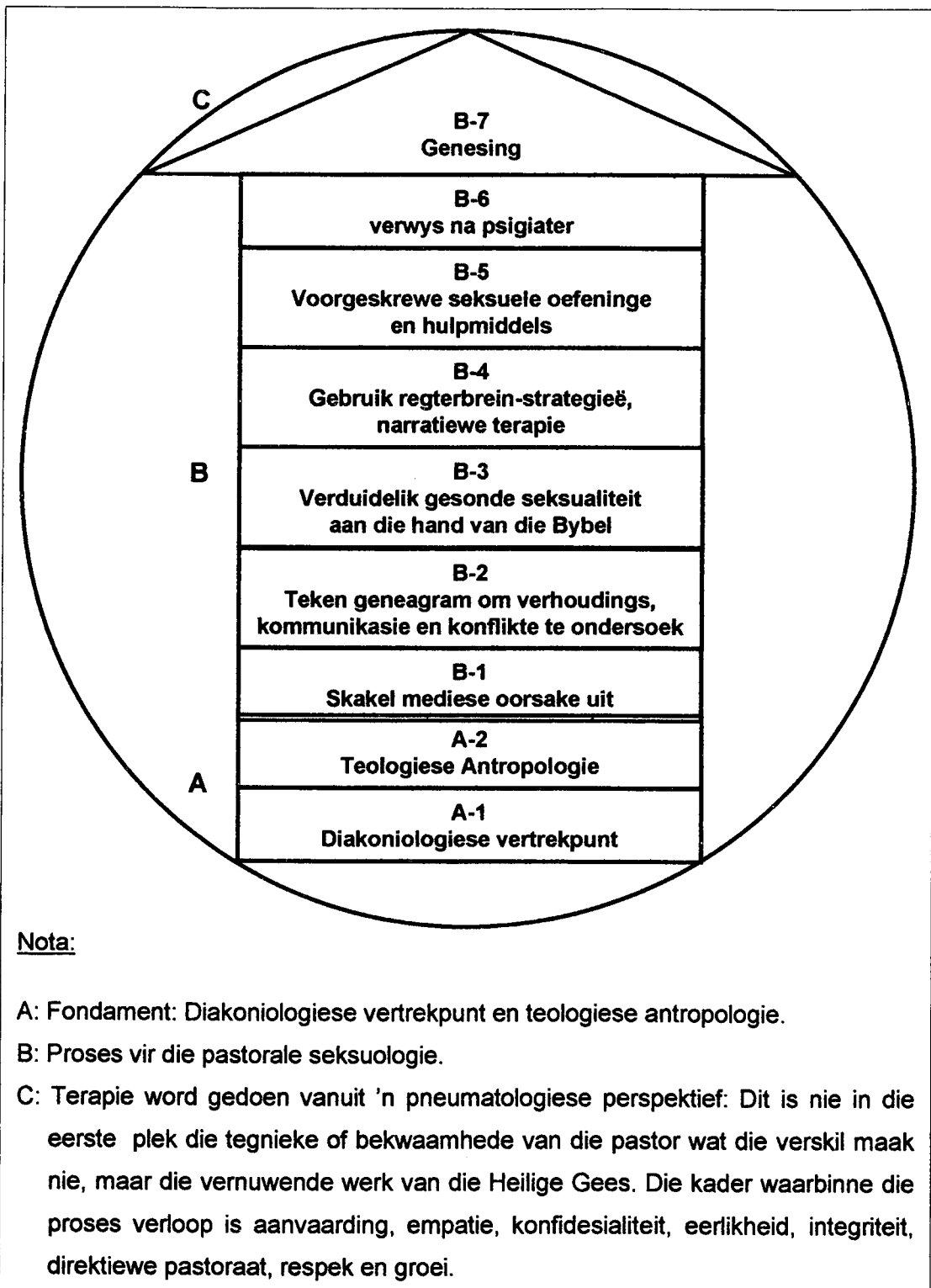

Diagram 3: Model vir pastorale seksuologie

Die beginsel waarvolgens die model werk, is dat die pastor by meer algemene sake begin en dan werk in die rigting van meer spesifieke sake. Die rede daarvoor is dat seksuele problematiek baie persoonlik van aard is. Die terapeut, of pastor, behoort nie aan persoonlike sake te gaan toring as dit nie nodig is nie. Baie probleme op seksuele gebied kan opgelos word sonder om eksplisiet oor seksualiteit te praat. Versteurde verhoudings tussen die egliede kan byvoorbeeld vir die seksuele probleme verantwoordelik wees. Deur versoening in die verhouding teweeg te bring, kan die probleme wat op seksuele vlak ervaar word, opgelos word, sonder dat intieme besonderhede onnodig in die gesprek betrek hoef te word.

Die proses verloop in fases – van daar die naam “fase-model”. Die proses verloop ook in fases op twee vlakke. Daar is fases waar die lidmaat, of te wel die persoon wat terapie ontvang van een fase na ‘n volgende beweeg, op grond van die reël dat by die algemene begin word en dan beweeg word na meer spesifieke seksuele problematiek.

Wat die pastor betref werk die model ook in fases. Die doelwit is dat enige pastor in staat moet wees om die model so ver as moontlik te gebruik. Die opleiding wat die pastor het sal egter bepaal tot en met watter fase hy betrokke kan wees met die hulpverlening aan lidmate met seksuele probleme. Daar sal egter later meer aandag aan hierdie aspek gegee word, wat ook die kwessie van die noodigheid van ‘n pastorale seksuoloog, al dan nie sal aanspreek.

Nadat die model in die volgende gedeelte verduidelik is, sal ‘n gevallestudie uit die outeur se pastorale praktyk gebruik word om die gebruik van die model te illustreer.

8.2.1 Verduideliking van die fase-model vir die pastorale seksuologie

8.2.1.1 Die fondament

Die A-gedeelte, soos voorgestel in die skema is die fondament van die model. Dit wil sê dit is die basis waarop die model staan, die vertrekpunt. As basiese vertrekpunt kies die outeur die diakoniologiese vertrekpunt (A-1) en die teologiese antropologie (A-2). Die outeur stem dus met Louw (1999:1) saam in sy keuse van hierdie twee sake as die fondament van ‘n model van die pastorale seksuologie as hy sê dat lyding mens altyd by twee vrae uitbring, naamlik “Wie is ek?” en “Wie is God?”

Calvyn sê ook in sy Institusie, Hoofstuk 1, paragraaf 1: "Die hoofsaak van ons wysheid bestaan uit twee dele, die kennis van God en die kennis van onself. Die twee is egter met so baie bande aan mekaar verbind dat dit moeilik is om te bepaal watter een van die twee die eerste is en die oorsprong van die ander een". (Duvenhage, 1978:39).

Die diakoniologiese vertrekpunt is reeds bespreek in hoofstuk 1. (Vergelyk hoofstuk 1.2 en 1.3). Om herhaling te voorkom word dit nie weer hier bespreek nie. Die relevansie daarvan vir die fase-model vir die pastorale seksuologie word slegs hier aangedui.

Die diakoniologiese vertrekpunt gebruik die Bybel as vertrekpunt, maar gebruik ook ander wetenskappe soos die psigiatrie, psigologie en sosiologie. (Heyns en Jonker, 1977:300, Louw, 1999:6). Die praktiese teologie gebruik egter die menswetenskappe as vertrekpunt en gebruik die Bybel indien nodig. (Vergelyk hoofstuk 1.2.3).

In hierdie studie as geheel, sowel as in die bostaande paragrawe is gewys op die verskil in benadering wat bestaan tussen die kerk en sommige sielkundiges en psigiaters ten opsigte van sake soos homoseksualiteit, soöfilie en ander sake. Die huwelik sal ook vir party nie 'n onverbreekbare verhouding wees nie en "huwelike" onder homoseksuele is vir sommige van hulle 'n moontlikheid. (Du Plessis, 1999:96).

Indien die menswetenskappe as vertrekpunt gebruik word, soos dit meer en meer in die praktiese teologie gebeur, is dit onafwendbaar dat die teologie ook sal eindig met standpunte, soos hier bo genoem. Dit is dus dringend noodsaaklik dat die pastorale seksuologie van 'n diakoniologiese vertrekpunt moet uitgaan. Dit sal nie net beteken dat die Bybel as basis dien vir die etiese aspekte van die terapie nie, maar dat die huwelik, wat nou verweef is met die aspek van seksualiteit, gesien sal word vir dit wat dit is, naamlik 'n instelling van God.

Daar is egter ook genoem dat die diakoniologie van ander wetenskappe gebruik maak. In die psigologie, psigiatrie, urologie en ginekologie is daar ook bydraes van onskatbare waarde vir die seksuologie gemaak. Die teologie, en by name die pastorale seksuologie kan met groot vrug van baie van hierdie bydraes gebruik maak. Die teologie kan egter nie net voor die voet kennis van hierdie vakgebiede oorneem nie. Dit moet geskied langs die weg van kritiese integrasie. (Vergelyk hoofstuk 6.3.4).

Die ander deel van die fondament is die teologiese antropologie. Dit is in breë trekke in hoofstuk 2 bespreek. In hierdie hoofstuk is die waarde daarvan vir die pastorale seksuologie ook onder die toetsing van die derde en vierde hipoteses bespreek. Die rede hoekom dit as deel van die fondament vir die pastorale seksuologie gekies word, behoort dus van self te spreek.

Die belangrikheid van die teologiese antropologie vir die pastorale seksuologie kan saamgevat word in die woorde van Louw (1999:1,12), naamlik: "Our interest in the design of an anthropology for pastoral care stems mainly from the fact that pastoral counseling deals primarily with existential, relational and contextual problems ... Its purpose is to reflect on the significance of our relationship with God and its possible consequences for interpreting humanity".

In die seksuologie word mense bygestaan wat probleme het op eksistensiële gebied, mense wat probleme het met die verskeidenheid van verhoudings waarin hulle staan, asook in die situasie waarin hulle leef. Die probleem mag egter nooit die mens oorskadu nie. Die mens mag nie verdwyn in die probleem nie. Die mens in nood is egter steeds beeld van God. Hoewel die sonde die beeld van God verwing het (sonde is ook 'n wesenskenmerk van die mens), is die gelowige ook herskep in Christus, wat dus ook van hom verlose mens maak.

Die feit dat die mens beeld van God is, beteken ook dat hy met respek behandel moet word. Hierdie aanvaarding wat daaruit voortvloei vorm ook deel van die kader van hierdie model.

8.2.1.2 Die proses vir die pastorale seksuologie

Die proses vir die pastorale seksuologie word in die skets verteenwoordig deur die B-gedeelte. Dit is veral ook hier waar die fases voorkom wat aan hierdie spesifieke model sy naam besorg.

8.2.1.2.1 Fase B-1: Verwys die persoon of egpaar na 'n medikus

Fase B-1 is die beginfase. Nadat die persoon aangemeld het en sy of haar probleem kortliks geskets het, evalueer die pastor die situasie en oorweeg die moontlikheid om

die persoon eers na 'n medikus (meestal die huisdokter) te stuur. Hierdie moet nie as 'n verpligte fase gesien word nie en daar sou goedskiks by fase B-2 begin kon word. As die pastor egter enigsins vermoed dat die oorsaak van die lidmaat se seksuele probleme medies van aard kan wees, byvoorbeeld in die geval van diabetes, depressie of angstigheid, sou dit wys wees om eers die lidmaat na 'n medikus te stuur.

Die rede daarvoor is tweërlei. Eerstens het die outeur reeds by die keuse van 'n definisie vir die pastorale seksuologie gekies vir 'n interdisiplinêre model. (Vergelyk hoofstuk 4.2). Daar is ook in hoofstuk 3 gewys op die feit dat die seksuologie van die begin af interdisiplinariteit in die oog gehad het en dat die teologie, waarskynlik doelbewus, as dissipline uitgeskakel is. Deur die medikus te betrek word iets van hierdie interdisiplinariteit bereik.

Daar is egter 'n tweede, meer voor die hand liggende rede hoekom die pastor by die aanvang van hierdie proses die lidmaat na die geneesheer behoort te verwys. Daar kan baie mediese redes wees vir seksuele disfunksies, byvoorbeeld diabetes, 'n vergrote prostaat, depressie, Peyronie se siekte, medikasie en alkohol – om maar enkele te noem. Daar is reeds in hoofstuk 5 daarop gewys dat die meeste oorsake van seksuele disfunksies biogeneties van aard is. Die pastor kan dus nie hier 'n primêre rol in die persoon se terapie speel nie.

Pastoraal-terapeutiese sessies met mense wie se seksuele probleme biogeneties van aard is, sal van geen waarde wees nie. Sulke sessies sal nie net die pastor en die lidmaat se tyd mors nie; dit sal ook die lidmaat laat moed verloor, omdat hy onder die indruk kan kom dat hy nie met sy probleem gehelp kan word nie.

Verwysing in die pastoraal-terapeutiese proses is in elk geval wenslik, ongeag die tipe probleem wat voorkom. Clinebell (1966:176) sê in hierdie verband: "Skill in the art of referral is indispensable in parish-centred counseling".

Indien die medikus die probleem bevredigend kan hanteer, het die pastor nie meer 'n spesifieke terapeutiese funksie nie. Hy bly egter betrokke by die lidmaat of egpaar in sy algemene pastorale bediening.

Die vraag behoort ook gevra te word na wanneer die probleem as bevredigend opgelos beskou kan word. In fase B-1 behoort die medikus se opinie as rigtinggewend op hierdie vraag beskou te word. 'n Battery mediese toetse behoort te kan aandui of

die persoon aan diabetes, depressie, 'n vergrote prostaat, of wat die geval mag wees, ly. Dit sou ook raadsaam wees vir die pastor om 'n opvolgafspraak met die persoon of egpaar te reël tydens hulle eerste besoek aan hom, sodat hy ook kan seker maak of die medikus die saak bevredigend kon afhandel al dan nie.

In die ander fases mag dit moontlik moeiliker wees om te bepaal of die persoon genees is en of die saak bevredigend afgehandel is of nie. Die oordeel van die pastor behoort in die situasie belangrik te wees. Die lidmaat wat met die probleem opdaag se opinie moet uiteraard ook in ag geneem word. Dit kan egter nie die finale toetssteen wees nie. Die rede daarvoor is dat die lidmaat as gevolg van verskeie redes mag besluit om nie met die terapeutiese proses voort te gaan nie. Hy (of sy) mag daarom voorgee dat die saak bevredigend afgehandel is, terwyl hulle self sowel as hulle huweliksmaats steeds met die frustrasie van 'n onvervulde huwelikslewe sit. Waar enigsins moontlik moet die huweliksmaat se opinie ook oor die ware toedrag van sake ingewin word. Dit behoort ook 'n riglyn vir die ander fases te wees.

Indien die probleem nie medies (biogeneties) van aard is nie, word die terapeutiese proses voortgesit, deur voort te gaan na fase B-2.

8.2.1.2.2 Fase B-2: Teken 'n geneagram van die persoon of egpaar

In hierdie fase word 'n geneagram van die persoon of egpaar geteken. Geneagramme is grafiese voorstellings van die familie en gesinsgeskiedenis, sowel as patrone wat hulself herhaal in die familie. Geneagramme toon basiese strukture, familiedemografie, familiefunksionering en verhoudings aan. Die geneagram sluit gewoonlik drie geslagte in. (Carter en McGoldrick, 1989:164).

Seksuele terapie leen hom daartoe dat die geneagram met vrug gebruik kan word. Die individu word binne die konteks van sy gesin en familie benader. Die geneagram is 'n hulpmiddel waarmee na die verhoudingspatrone binne 'n gesin gekyk word, sodat die historiese konteks wat aanleiding gee tot sekere patrone, verstaan kan word. (Kotzé, 1991:645).

Aangesien die mens 'n verhoudingswese is en seksuele probleme by uitstek 'n verhoudingsaangeleentheid is (Madanes, 1990:52), is die gebruik van die geneagram

onontbeerlik in die terapeutiese proses in geval van kindermolestering en ander seksuele problematiek. (Casaleggjo, 1994:20).

Ander sake van belang wat deur 'n geneagram uitgewys kan word, is konflikte wat in die persoon se verhoudings bestaan, kommunikasieprobleme, die moontlike aanwesigheid van onverwerkte rouSMART, 'n mediese familiegeskiedenis (relevante sake soos depressie, hartsiektes, diabetes, operasies) en ander sake wat 'n invloed op 'n persoon se seksualiteit kan hê, byvoorbeeld hulle persepsie van 'n boetie of sussie wat as laatlam gebore is in 'n tyd toe hulle al seksueel begin ontwikkel het.

Vir 'n volledige lys van simbole wat betrekking het op die geneagram, sien Kotzé (1991:644-651). Hoewel die geneagram in die algemeen onontbeerlik is vir die terapeutiese proses, is die outeur van mening dat die geneagram met enkele simbole aangevul kan word om dit nog meer bruikbaar te maak vir terapie in seksuele problematiek.

Die simbool  kan gebruik word om aan te dui van wanneer 'n persoon 'n sekere seksuele disfunksie ervaar het.

Die simbool  kan gebruik word in gevalle waar verkragting of molestering plaasgevind het.

Nadat die pastor deur middel van die geneagram die probleemareas uitgestippel het, word die betrokke probleme aangespreek. So kan die egpaar se kommunikasieprobleme of hulle onvermoë om konflik op te los, die doelwit van die terapeutiese sessies word met die oog op die herstel van hulle seksuele verhouding. Indien onverwerkte rouSMART bespeur word, moet die persone begelei word om die verlies te bowe te kom.

Dit is nie moontlik om hier al die potensiële probleme te noem wat deur die gebruik van 'n geneagram ontbloot kan word nie. Die punt is egter dat die probleme wat wel geïdentifiseer word, op 'n terapeutiese manier aangespreek word. In hierdie fase kan seksuele probleme in sommige gevalle ook opgelos word sonder om eksplisiet oor seksualiteit te praat. Die beginsel dat die pastor op 'n algemene punt begin werk en daarna, indien nodig, meer spesifiek werk, word hierdeur onderstreep. Die privaatheid van die lidmaat word ook so ver moontlik gerespekteer. Dit kan ook 'n bevorderende

aspek in die terapie wees, omdat, indien mense ervaar dat daar onnodig aan hulle privaatlewe gekrap word, hulle teësinnig kan raak om met die terapeutiese proses voort te gaan. Daar word egter ook aanvaar dat baie mense vanweë hulle verleentheid en die sensitiwiteit van die probleem nie daarvoor praat nie tensy die terapeut pertinent op die welsyn van seksualiteit invra.

Indien daar ná hierdie fase bevredigende resultate is, vervul die pastor nie meer 'n terapeutiese rol nie, maar bedien die persoon of egpaar net te midde van sy algemene pastorale pligte. Die opmerkings wat onder die opskrif van fase B-1 gemaak is oor wanneer die proses bevredigend afgehandel is, en of die persoon genees is al dan nie, is ook hier van toepassing.

Indien die proses nog nie bevredigend afgehandel is nie, gaan die terapeutiese gesprek oor na die volgende fase, naamlik om aan die persoon te verduidelik wat 'n Bybelse siening van gesonde seksualiteit is.

8.2.1.2.3 Fase B-3: Verduidelik gesonde seksualiteit aan die hand van die Bybel

'n Opskrif soos hierdie mag die indruk wek dat die pastor die Bybel laat links lê totdat hierdie fase aanbreek. Dit is egter geensins die geval nie. Tydens die hele proses, dit wil sê in al die fases, word die Skrif op 'n organiese manier aan die lidmaat bedien. (Vergelyk hoofstuk 5.3.5).

Aangesien studies aan die lig gebring het dat dit juis die verkeerde idee van wat die Bybel se siening van seksualiteit is, wat die grootste oorsaak vir seksuele disfunksies is (Masters en Johnson, 1970:230-233), is dit baie belangrik dat die pastor sal seker maak dat die lidmaat 'n duidelike beeld sal hê van wat die Bybelse siening van seksualiteit is.

Die verduideliking van wat 'n Bybelse siening van gesonde seksualiteit is, behoort nie in lesingvorm aangebied te word nie. Dit behoort in 'n dialoog te geskied. Die pastor behoort eers vir die persoon te vra wat sy of haar siening van gesonde seksualiteit is en wat hulle dink die Bybel oor seksualiteit te sê het. Daardeur word die persoon se betrokkenheid in die proses nie net herbevestig nie, maar dit voorkom eendersyds dat die pastor met die lidmaat oor dinge praat wat hy dalk reeds weet. Andersyds kan die

pastor, deur die praatwerk aan die lidmaat oor te laat, verkeerde opvattinge wat die lidmaat oor seksualiteit het, makliker opmerk.

Hoewel seksualiteit in hierdie fase meer eksplisiet as in ander fases bespreek word, begin die pastor ook in hierdie geval by die meer algemene en werk dan na die spesifieke. Daarmee word bedoel dat die mensbeeld van die persoon in die algemeen eers aan die beurt moet kom. Uit gedeeltes soos Genesis 1:26 en 27 moet die persoon gewys word op die feit dat hy beeld van God is. Sy waarde in God se oë kan geïllustreer word uit gedeeltes soos Psalm 8, Psalm 139:13-16, Jesaja 43:4a, Deuteronomium 32:10 en Sagaria 2:8. (Vergelyk ook hoofstuk 5.3.3.3).

Die gesprek behoort ook dan gelei te word om meer eksplisiet oor seksualiteit te praat aan die hand van die Skrif. Lidmate moet onder besef kom dat geslagtelikheid en seksuele verkeer as sulks nie vuil en sondig is nie. Genesis 1: 26 en 27 kan byvoorbeeld gebruik word om aan te dui dat God die mens juis geskep het as 'n geslagtelike wese. Lidmate behoort ook daarop gewys te word dat 'n hele Bybelboek, naamlik Hooglied in totaal handel oor die seksuele verhouding tussen man en vrou. Gedeeltes soos 1 Korintiërs 7:1-5 behoort gebruik te word om aan te dui dat dit nie teen God se wil is, of sondig is om binne die huwelik seksuele omgang te hê nie, maar dat God dit selfs gebied.

In hierdie fase sal die pastor ook agterkom of daar skuldgevoelens by die persoon aanwesig is. Hy sal eers moet vasstel of hierdie skuldgevoelens gegrond is of nie. Waar die persoon wel oortree het, kan die vergifnis van God oor die berouvolle sondaar verkondig word. Waar die persoon ongegronde skuldgevoelens het, is dit waarskynlik te wyte aan 'n verkeerde beskouing oor seksualiteit. Seks moet as gawe van God in die terapeutiese proses voorgehou word. (Vergelyk hoofstuk 5.3.3.2 en hoofstuk 6.3.3).

Indien die persoon of lidmaat se probleem na wense opgelos is, word die terapie getermineer en vervul die pastor net 'n algemene pastorale funksie teenoor die betrokke lidmaat of egpaar. Indien die probleem egter nie na wense opgelos is nie, vorder die terapeutiese proses na die volgende fase, naamlik om van regterbrein-strategieë en narratiewe terapie gebruik te maak.

8.2.1.2.4 Fase B-4: Die gebruik van narratiewe terapie en ander regterbrein-strategieë

In narratiewe terapie word daar gepoog om die persoon aan te moedig om buiten sy dominante storie ook ander stories te ontgin wat 'n rol in sy lewe speel. "They are freed to invent stories of their own that serve the purpose of any narrative: to provide a framework of meaning and direction so that a life may be lived intentionally" (Parry en Doan, 1994:6).

Narratiewe terapie bied die persoon wat terapie ondergaan die geleentheid vir die vertelling en hervertelling van sy storie. Deur die vertelling beleef en herleef hy sy voorkeur storie. Deur narratiewe terapie beleef die persoon sy eie uniekheid en kry hy die geleentheid om bewus te word van die mag van 'n alternatiewe storie in sy lewe. Narratiewe terapie maak die persoon bewus van die redes waarom hy optree en waarom hy dinge beleef soos hy dit beleef. Sy begeertes, buie, doelwitte, hoop, doel, motiewe, aspirasies, waardes, bekommernisse en fantasieë word in perspektief geplaas. Die alternatiewe storie bind die hede met die verlede. (White en Denborough, 1998:226,227).

In narratiewe terapie word hoofsaaklik van regterbrein-strategieë soos metafore, objektivering, inbeelding, rituele en musiek gebruik gemaak. (Vgl. Janse van Rensburg, 1998:65-78). Aangesien daar reeds in hoofstuk 5.3.3.2, 5.3.3.3 en hoofstuk 6.3.3 oor regterbrein-strategieë gehandel is, word dit nie hier in besonderhede bespreek nie. Daar sal ook in die gevallestudies aan die einde van hierdie hoofstuk gewys word hoe van hierdie strategieë ingespan kan word by die pastorale seksuologie.

Nog 'n terapeutiese strategie wat in hierdie fase tuishoort, is hipnoterapie. Kolb (1977:590) toon juis aan dat hipnose die mees doeltreffende metode in die behandeling van seksuele disfunksies onder vroue is. Die pastorale seksuoloog sou goedskiks ook van hipnoterapie gebruik kon maak. Janse van Rensburg (1987) en Murray (1947:228) wys ook op die positiewe aanwending van hipnose in die pastorale praktyk.

Janse van Rensburg (1987:360) wys op die wenslikheid van die gebruik van hipnoterapie in seksuele beraad as hy sê: "Indien die leraar homself dus deeglik bekwaam, sou die seksuele beraad uitmuntend in die pastorale konteks tereg kon

kom. As hy ook nog die hulp van hipnoterapeutiese tegnieke tot sy beskikking het, kan hy werklik sy lidmate herderlik tot diens wees in hierdie belangrike aspek van hulle lewe”.

In hierdie fase sal die pastor waak teen uitwasse soos om die persoon te laat masturbeer onder hipnose of dat 'n anorgastiese vrou haar moet verbeel dat sy met 'n ander man seksueel verkeer. (Janse van Rensburg, 1987:359). Hy kan dit egter gebruik om sekere blokkasies rondom die seksuele wat in die vrou se onderbewussyn mag wees aan te spreek, of om negatiewe konnotasies rondom die seksuele met positiewe boodskappe te vervang.

Indien die lidmaat na hierdie fase genees is, word die terapie getermineer en bedien die pastor die lidmaat of egpaar in sy algemene pastorale werk. Indien die persoon steeds nie genesing ervaar nie, gaan die proses voort na die volgende fase, waar daar spesifieke seksuele oefeninge en hulpmiddels voorgeskryf word.

8.2.1.2.5 Fase B-5: Skryf seksuele oefeninge en hulpmiddels voor

Soos reeds gemeld, werk hierdie fase-model op die progressiewe beginsel van algemeen tot spesifiek. Hierdie fase is die fase waar op die mees spesifieke, eksplisiete manier met seksuele probleme op 'n terapeutiese manier gewerk word. Die pastor moet baie sensitief wees vir lidmaat se ervaring van die eksplisiete gesprek oor sy of haar seksuele probleme omdat dit baie persoonlik van aard is. Die pastor self moet ook gemaklik wees met hierdie manier van gesprekvoering, aangesien sy eie ongemak en verleentheid 'n stremmende faktor in die gesprek mag wees.

Om in hierdie fase met lidmate doeltreffend te kan werk, beteken dat die pastor 'n gespesialiseerde kennis van alle sake rakende seksualiteit sal moet hê. Dit behels onder andere 'n grondige kennis van beide die man en vrou se inwendige en uitwendige geslagsorgane en hulle werking, die normale seksuele reaksie-siklus, seksuele disfunksies, seksuele afwykings, spesifieke seksuele oefeninge en baie ander sake rakende die mens se seksualiteit.

Dit is nie moontlik om in die bestek van hierdie paragraaf volledig in te gaan op seksuele oefeninge wat die pastorale seksuoloog aan 'n lidmaat of egpaar kan voorskryf nie. In hoofstuk 5.3.4 word ook oor hierdie saak gehandel.

Indien die probleem by die man premature ejakulasie sou wees, kan die pastor die “druk-tegniek” aan die egpaar verduidelik. (Kaplan, 1987:161). Dit behels dat die vrou die man se penis streel tot op die punt dat die man ervaar dat hy 'n orgasme gaan kry. Die vrou moet dan haar duim aan die onderkant van die penis, net onder die glans plaas en die penis vir 'n paar sekondes ferm druk totdat die ereksie effens verslap. Die proses word dan herhaal.

Sodra die man 'n groter mate van beheer aangeleer het kan hy sy penis in die vrou se vagina plaas, sonder om te beweeg. Hy moet eers aan die nuwe sensasie gewoond raak voordat die vrou dan kan begin om saggies op en af te beweeg. Sodra hy voel dat hy na aan sy klimaks is, moet die vrou weer die druk-tegniek toepas. Op hierdie manier leer die man om beheer oor sy orgasme te kry.

Sensasiefokusoefeninge is nog seksuele oefeninge wat die pastor aan die paartjie kan voorstel. (Kaplan, 1987:29-59). Tydens hierdie oefening konsentreer die paartjie daarop om mekaar se liggame te verken en te streel sonder om aan die genitale areas te raak. Die doel daarvan is om die spanning uit hulle seksuele verhouding te neem.

Tydens die tweede fase van hierdie oefening word die genitale areas ook betrek. Die doel is om opwekking te veroorsaak sonder om 'n orgasme teweeg te bring. Op hierdie manier kan angst, vrese en onredelike verwagtings uitgeskakel word, sodat die sensasiefokusoefeninge spontaan tot seksuele gemeenskap lei.

Die pastor kan ook voorskryf dat die paartjie mekaar met die hand moet stimuleer. Party vroue sal nooit 'n orgasme tydens seksuele omgang bereik as sy nie eers deur middel van masturbasie, hetsy self of deur haar maat, daartoe gebring word nie. (Heiman en LoPiccolo, 1996:56).

In die pastoraal-terapeutiese situasie beteken dit dat die pastor dit aan die paartjie as tuisopdrag kan gee dat die man sy vrou tot 'n orgasme kan bring deur haar klitoris met sy hand te stimuleer.

In hoofstuk 4.6 het die outeur reeds oor orale seks gehandel. Die pastor kan aan die egpaar verduidelik dat dit nie verkeerd is om op so manier seksueel te verkeer nie. Die lidmaat behoort dan steeds self te kan besluit oor die aanvaarbaarheid daarvan vir hom of haar. Indien een van huweliksmaats nie 'n probleem daarmee het nie, kan dit

as deel van die behandelingsprogram vir 'n vrou wat anorgasties is of vir 'n man wat aan vertraagde ejakulasie ly, voorgestel word.

Die voorskryf van seksuele hulpmiddels kan ook help in die seksuele pastoraat. Waar die gebrek aan vaginale smering 'n probleem skep kan 'n smeermiddel, soos KY-jellie aanbeveel word. 'n Vibrator kan ook 'n handige hulpmiddel wees waar 'n vrou moeilik tot 'n orgasme gebring word. Die pastor kan aan die egpaar verduidelik dat die gebruik daarvan nie verkeerd is nie. Indien een van die huweliksmaats egter steeds 'n beswaar daarteen het, moet dit so gerespekteer word.

Belangrik in hierdie verband is dat die terapeutiese intervensie deur die pastor, ook wanneer hy 'n hulpmiddel soos 'n vibrator voorskryf, altyd gemik is op die herstel van die seksuele verhouding in die huwelik. 'n Vibrator moet dus só gebruik word in die seksuele spel tussen man en vrou. Dit sou dus nie aanvaarbaar wees indien 'n vrou selfstimulasie met 'n vibrator bó gemeenskap met haar man verkies en dus gemeenskap in die huwelik vermy nie. Dieselfde beswaar geld ook indien die vrou wel met haar man seksueel verkeer, maar doelbewus nie 'n orgasme bereik nie, omdat sy verkies om alleen 'n orgasme met behulp van 'n vibrator te ervaar.

8.2.1.2.6 Fase B-6: Verwysing na 'n psigiater

Wanneer 'n lidmaat na 'n psigiater verwys word vir die hulp met seksuele probleme, beteken dit nie dat die psigiater noodwendig 'n persoon beter sal kan help met sy seksuele probleem as wat 'n pastorale seksuoloog dit sou kon doen nie. Dit kan gebeur bloot omdat sekere behandelingsmetodes nie op die gebied van die pastor val nie. Een van hierdie metodes is byvoorbeeld aversieterapie.

Martin (Martin, et al, 1993:50) definieer aversieterapie as volg: "n vorm van gedragsterapie wat gebruik word om die voorkoms van ongewenste gedrag, soos seksuele afwykings of dwelmverslawing, te verminder. Kondisionering word gebruik, met herhaalde paring van 'n onaangename stimulus met 'n stimulus verwant aan die ongewenste gedrag. 'n Voorbeeld hiervan is die paring van die smaak van bier met 'n elektriese skok by die behandeling van alkoholisme".

Daar is wel terapeute wat besware het teen die gebruik van aversieterapie om etiese en professionele redes. Een van die probleme wat terapeute oor die gebruik van aversieterapie opper, is dat daar min mense is wat vrywillig daarvoor aanmeld. Hulle is dikwels mense wat deur 'n hof daartoe verplig is. Tweedens voel die teenstanders van aversieterapie dat dit die simptome van 'n probleem aanspreek en nie die ware oorsaak nie. Derdens kan die veranderings wat deur aversieterapie teweeggebring word, gevoelens van angstigheid of vyandigheid in pasiënte wek. (Meyer en Salmon, 1988:131). Sommige terapeute bevraagteken selfs die effektiwiteit van aversieterapie. (Louw in Louw, et al, 1989:537).

Perkins (in Cole en Dryden, et al, 1988:261) het egter in 'n vergelykende studie bevind dat aversieterapie meer effektief is in die geval van seksuele afwykings as enige ander vorm van terapie. Hy wys onder andere op 'n studie van Wickramasekera waar van die groep van persone wat aversieterapie ontvang het na sewe jaar nie een weer teruggeval het nie.

Natuurlik kan terapie nie aanvaarbaar wees bloot omdat dit "werk" nie. Dit sou neerkom op pragmatisme. Die besware daarteen, as sou dit onmenslik wees om iemand te skok of "siek te maak" met chemiese middels is egter oordrewe. Die elektriese skok is nie so pynlik soos wat dikwels voorgegee word nie. (Louw en Gouws, in Louw, et al, 1989:388). Meyer en Salmon (1988:131) lê ook klem daarop dat die skokke "mild" is.

Daar bestaan ook gemodifiseerde aversiebenaderings genaamd "koverte sensitisasie". In hierdie geval word die elektriese skokke of chemiese middels met onaangename fantasieë ten opsigte van die alkohol of die seksuele afwyking vervang. Tydens 'n terapeutiese sessie sal die pasiënt byvoorbeeld gevra word om sy oë toe te maak en te fantasieer dat hy op die punt is om sy geliefkoosde alkoholieke drankie te neem. Wanneer die pasiënt rapporteer dat die fantasie duidelik en helder is, suggereer die terapeut dat die pasiënt sensasies van naardeid ervaar. Hierdie onaangename fantasieë word herhaal totdat 'n gekondisioneerde aversie ten opsigte van alkohol gevestig is. (Louw en Gouws in Louw, et al, 1989:388).

Dieselfde beginsel sou ook gevolg kon word deur byvoorbeeld aan 'n persoon wat aan 'n seksuele afwyking ly homself dit in te beeld dat hy naar voel nadat hy as ekshibisionis gefantaseer het hoe hy homself ontbloot.

Aversietherapie behoort nie in isolasie gebruik te word nie. Die klem behoort op tegnieke te val waardeur nuwe positiewe gedrag vir die persoon aangeleer word. 'n Skoenfetisjies kan byvoorbeeld aversietherapie ontvang, maar die klem sal eerder daarop val om hom opleiding te gee in sosiale vaardighede sodat hy makliker kontak met vroue kan maak.

Verwysing na 'n psigiater dien ook 'n ander doel. Soos in fase 1 word interdisiplinêre samewerking ook bevorder.

8.2.1.2.7 Fase B-7: Genesing

Hierdie is nie 'n fase in die algemene sin van die woord nie. Dit is ook nie 'n fase wat noodwendig op fase 6 volg nie. Genesing kan intree na enigeen van die fases, selfs na fase 1.

Daar is reeds onder 8.2.1.2.1 daarop gewys dat daar nie besluit kan word dat die persoon genees is bloot omdat hy self so sê nie. Die pastor sal navraag moet doen en die persoon moet evalueer. Die opinie van die persoon se lewensmaat, waar enigsins moontlik, sal ingewin moet word.

Belangrik in hierdie verband is om weer daarop te wys dat genesing nie die gevolg is van die bekwaamheid of tegnieke van die terapeut nie. Genesing is 'n gawe van God. Hy gebruik weliswaar medici, medisyne, terapeute en predikante, maar uiteindelik kom genesing net van God af. Selfs waar genesings plaasvind onder mense wat nie Christene is nie, vind dit plaas op grond van die algemene genade van God. (Müller, 1980:13).

Die Griekse woord vir "om genees te word", is κομψοτερον (*kompsoferon*). Dit kom voor in Johannes 4:52 waar daar staan: "Hy (Jesus) vra hulle toe presies wanneer hy begin beter word het, ...". (Die Bybel, 1983).

Louw en Nida (1988:269) omskryf hierdie woord as volg: "the state of being in better health after a previous state of relative lack of health – 'to be better, to be in better health'".

Elzinga (s.j.:74) noem dat siekte 'n toestand van disintegrasië is en dat genesing 'n re-integrasië is. Hy sê ook: "Bij de genezing word die van te voren bestaande integriteit herstel. Die disharmonie word vervang deur die harmonie; bij die pasiënt, die "niet in orde" was, word die orde herstel ... Men mag in analogie van wat over siekte gezegd is, hier opmerk, dat genezing een vorm van konkretisering van die genade is". Genesing is 'n teken van God se empatie en geduld. (Tournier, 1977:207).

Die pastor moet by die uiteinde van die proses, ongeag by watter fase dit mag wees, seker maak dat die persoon of die huwelik wat besig was om te disintegreer, weer geïntegreer het. Die disharmonie wat daar was in die persoon of die huwelik moet verander na harmonie. Wanorde moet weer orde word.

Alhoewel dit tog die veronderstelling is, word hier ook pertinent genoem dat die behandeling van seksuele probleme binne die breër konteks van die totale huweliksverhouding geskied. Anders ontstaan die gevaar dat so op die seksuele disfunksie gelet kan word, dat die verhoudingsprobleme, gebrek aan kommunikasie en wedersydse respek, wat ook tot die verslegting in die huwelik in die algemeen en die seksualiteit in die besonder aanleiding kan gee, geïgnoreer word.

Die hele proses kan as volg deur middel van 'n vloeidiagram voorgestel word:

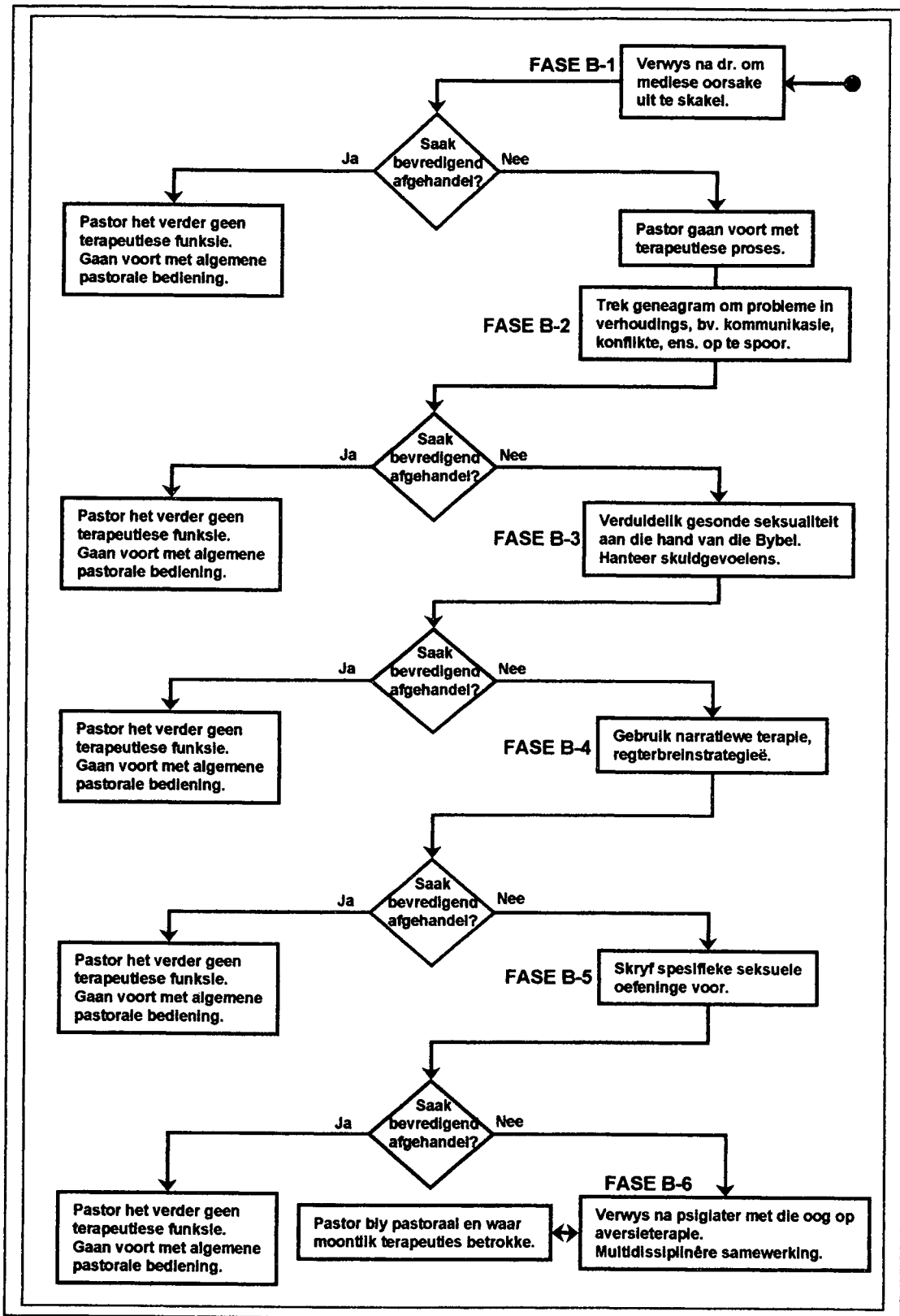

Diagram 4: Vloeidiagram van die fase-model vir die pastorale seksuologie

8.2.1.3 Die kader waarbinne die terapeutiese gesprek plaasvind: 'n pneumatologiese perspektief

Die C-gedeelte van die model stel die kader voor waarbinne die terapeutiese gesprek verloop. Hoofstuk 7 is in geheel aan die karakter, of die kader waarbinne die pastoraal-terapeutiese gesprek plaasvind, gewy. Dit sou onnodig wees om alles weer hier te herhaal.

In kort kan die aard van die terapeutiese gesprek opgesom word in die volgende:

- die gesprek is konfidensieel van aard,
- integriteit is die hoeksteen van die gesprek,
- eerlikheid tussen lidmaat en pastor is belangrik,
- daar moet onvoorwaardelike aanvaarding van die persoon wees, ongeag die probleem,
- empatie is die agtergrond van die gesprek,
- die gesprek word gebou op wedersydse respek,
- die gesprek is direkief van aard,
- die gesprek het 'n pastorale karakter,
- die gesprek is ondersteunend van aard,
- die gesprek het groei in die oog, en
- die pastorale verhouding is professioneel van aard.

Wat hier van belang is, is dat hierdie model vanuit 'n pneumatologiese perspektief figureer. Die begroning van die model in 'n diakoniologiese epistemologie veronderstel dit reeds, aangesien die Heilige Gees tog die outeur van die Heilige Skrif is. Verder is ook reeds daarop gewys dat die genesing nie afhang van die terapeut (pastor) se bekwaamheid en tegnieke nie. Ware genesing kom net van God.

Dit is egter belangrik om daarop te let dat 'n pneumatologiese model nie die mens as instrument uitsluit nie, maar juis insluit. In hoofstuk 5.3.5 is onder andere daarop gewys dat dit nie net belangrik is dat die pastor se empatie vir die lidmaat duidelik moet wees nie, maar dat God se empatie ook in die terapeutiese situasie oorgedra moet word. God gebruik egter die pastor om hierdie Goddelike empatie deur middel van Skrifgebruik aan die lidmaat oor te dra. Rebel (1981:12) onderstreep ook hierdie

standpunt as hy sê: "De wijze van werken van de Heilige Geest is juist, dat Hij aan mensen bevoegdheid en kracht geeft als mens God te dienen in zijn komen".

Bohren (1971:26) wys ook op die betrokkenheid van die Heilige Gees in die uitvoering van die praktiese teologie (diakoniologie) as hy sê: "Praktische Theologie ist, insofern sie Theologie bleibt, ein Bedenken des Heiligen Geistes, ist ausgeführte und angewandte Pneumatologie".

Die feit dat die karaktertrekke van die pastoraal-terapeutiese gesprek soos hier bo en in hoofstuk 7 genoem, nie maar losstaande tegnieke of karaktertrekke van 'n terapeutiese gesprek is nie, maar vanuit 'n diakoniologiese vertrekpunt deel vorm van 'n pneumatologiese perspektief, word bevestig deur Louw (1997:208-238). Hy sê onder andere (1997:214): "n Relasie word in die gespreksituasie geskep ... wat die komponente van gevoel (affektief), rede (kognitief) en wil (konatief) inskakel by die groeiproses van die geloofsvolwassene ... Die Heilige Gees skep tussen gelowiges 'n *gespreksontmoeting* wat, in die lig van die belofte van God se teenwoordigheid, 'n eksponent word van die *communio sanctorum*."

Hy noem ook (1997:214) dat die pastor nie in laaste instansie van gespreksvaardighede en tegnieke afhanklik is nie. God se simpatie bepaal die pastorale grondhouding. Die pastor is God se instrument wat God se medelye aan die mens kommunikeer.

Clinebell (1966:46) koppel ook die tegnieke en aard van die pastorale gesprek aan 'n pneumatologiese perspektief. Hy sê: " ... pastoral counseling techniques are recognized as invaluable methods for implementing the basic purpose of the church ... a skilled counselor becomes the instrument of God's healing and growth, a channel for his liberating love".

8.2.2 Gevallestudie

Ter illustrasie van die voorafgaande ontwerp vir 'n model, word die volgende gevallestudie bespreek. (Skuilname word gebruik om die identiteit van die persone te beskerm).

Naas was 'n diaken in die gemeente. Hy het my een aand kom besoek om sy bedanking as diaken in te dien. Die rede: Hy en Susan staan op skei. Sy het reeds die huis verlaat en woon met hulle twee seuntjies, Len en Henry in 'n woonstel. Die outeur het toe 'n afspraak met hulle gemaak en hulle twee in die afwesigheid van hulle kinders ontmoet.

Tydens die eerste afspraak het die volgende inligting na vore gekom: Hulle het toe al vir 'n jaar lank nie seksuele omgang gehad nie. Susan het op 'n manier uitgevind dat Naas een keer toe sy vir 'n week van die huis af weg was met 'n prostituut seksuele omgang gehad het. Sy, aan die ander kant, het erken dat sy by geleentheid orale seks met haar baas by die werk gehad het. Nog 'n saak wat Susan afstootlik gevind het, was dat Naas toe al vir drie jaar die "afstootlikste pornografie" op videobande aangekoop het. Hy het daarna gekyk en wou hê dat sy op dieselfde manier met hom omgang moes hê as die mense op die videobande.

Naas het tydens hierdie eerste onderhoud opgetree soos iemand wat manies was en het onophoudelik en onsamehangend gepraat. Susan, aan die anderkant, was weer baie moedeloos en terneergedruk. Die outeur het besef dat hulle in so toestand nie ontvanklik sou wees vir enige vorm van terapie nie. Hy het vir hulle 'n gebed gedoen en hulle versoek om 'n afspraak met hulle huisdokter te maak (Fase B-1). Bo en behalwe vir die feit dat hulle albei emosioneel onstabiel voorgekom het, het hulle albei seksuele kontak met ander mense gehad en die moontlikheid van seksueel-oordraagbare siektes kon nie uitgesluit word nie. Selfs die vrees daarvoor kan 'n vernietigende uitwerking op 'n egpaar se seksuele lewe hê.

Na hulle besoek by die dokter het dit geblyk dat hulle nie een seksueel-oordraagbare siektes opgedoen het nie. Die dokter het egter aan Naas 'n kalmeermiddel, en aan Susan 'n antidepressant voorgeskryf.

Tydens hulle tweede besoek het die pastor empaties na hulle geluister, terwyl hy hulle wou laat verstaan dat alhoewel die buite-egtelike verhoudings waarin hulle betrokke was sondig is, hy hulle steeds as gespreksgenote aanvaar. (Vergelyk die C-gedeelte van die model vir die kader waarbinne die gesprek plaasvind).

Tydens die derde sessie is begin om 'n geneagram van hulle familie te teken, wat tydens die vierde sessie voltooi is. (Vergelyk fase B-2). Daar het baie inligting uit die geneagram na vore gekom wat verband gehou het met Naas en Susan se huweliksprobleme en met hulle probleme op seksuele gebied in die besonder. In die eerste plek het dit aan die lig gekom dat die egpaar se eerste kindjie, Sandri, dood is 'n paar ure na haar geboorte – 'n feit waarvan die pastor nie bewus was nie. Dit het ook aan die lig gekom dat die egpaar 'n gelukkige seksuele lewe gehad het tot en met Sandri se geboorte. Na Sandri se dood het Susan vir die eerste keer aan hipoaktiewe seksuele versteuring (gebrek aan seksuele begeerte) begin ly. (Vergelyk hoofstuk 5.2.1.1).

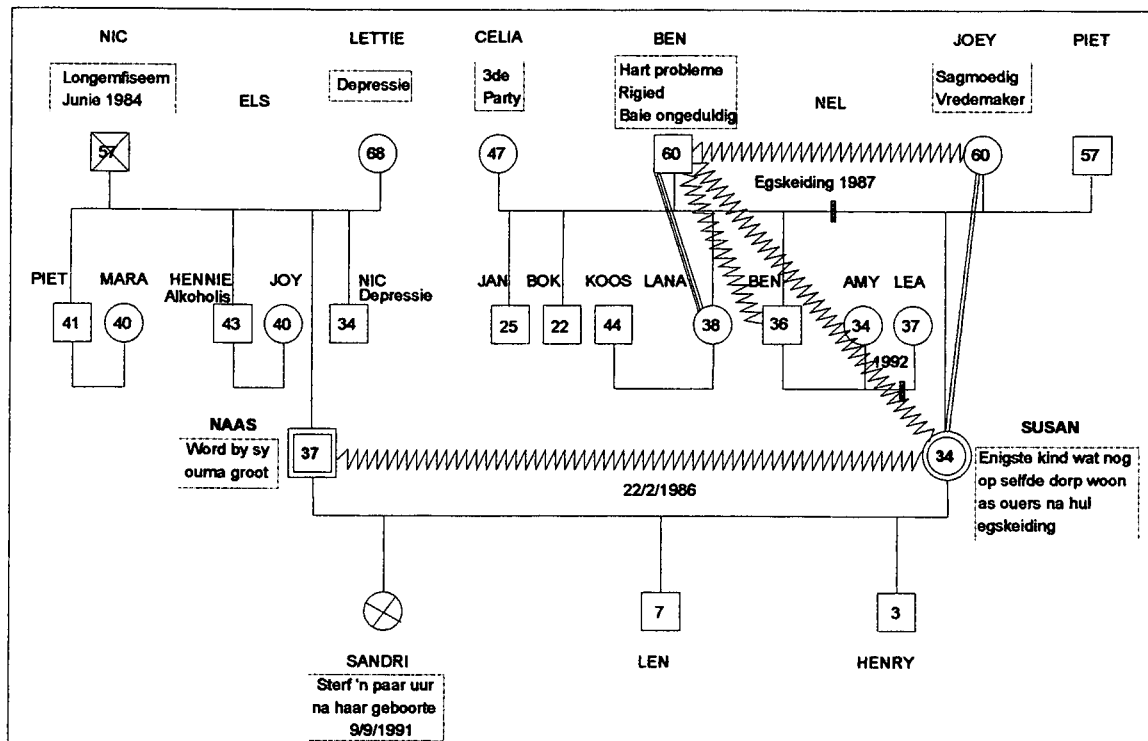

Diagram 5: Geneagram

Dit was duidelik dat Susan aan onverwerkte rouSMART gely het wat 'n verwoestende uitwerking op haar seksuele lewe gehad het. Naas se besoek aan 'n prostituut en sy belangstelling in pornografie was dus nie die oorsaak van hulle seksuele probleme nie, maar eerder die gevolg van reeds bestaande seksuele probleme.

Nog 'n belangrike brokkie inligting wat die geneagram na vore gebring het, was dat Susan se pa (Ben) se verhoudings meestal versteurd was. Hy het óf in 'n konflikverhouding, óf in 'n oorbetrokke verhouding tot mense na aan hom gestaan. Hy

het onder andere ook in 'n konflikverhouding met Susan gestaan. (Sien die geneagram op vorige bladsy).

Die pastor het geoordeel dat Sandri se dood vir Susan 'n sensitiewer saak was as haar versteurde verhouding met haar pa en het toe besluit om eers te konsentreer op haar en haar pa se versteurde verhouding. Ben was ook 'n lidmaat van die pastor se gemeente en met Susan se toestemming is hy na die volgende terapisessie genooi. In die volgende twee sessies het daar harde woorde tussen Susan en Ben geval. Susan het haar pa beskuldig daarvan dat hy altyd afwesig was by geleenthede wat vir haar belangrik was en dat hy as gevolg van sy perfeksionistiese geaardheid militêre dissipline in hulle huis gehandhaaf het. Sy het nooit liefde van hom ervaar nie. Sy het hom ook verkwalik vir die egskeding met haar ma, Joey, omdat hy met sy sekretaresse, Celia, in 'n buite egtelike verhouding betrokke geraak het. Hy en Celia is ook later getroud.

In die terapisessie het Susan vir die eerste keer in haar lewe die geleentheid gekry om op gelyke voet met haar pa te praat en vir hom gesê presies hoe sy gevoel het. In 'n volgende sessie kon hulle ook vergifnis van mekaar vra en is hulle versoen.

In die gesprekke met Naas en Susan is daar dikwels gepraat oor wat God se idee van die huwelik is. Gedeeltes soos Efesiërs 5:21-32, Kolossense 3:18,19 en 1 Petrus 3:1-7 het die basis vir die gesprek gevorm. Vanuit die Bybelse siening van die huwelik is ook gepraat oor die Bybelse siening van seksualiteit. (Fase B-3). Uit hierdie hoek is ook oor pornografie gesels. Hierdie fase is nie in 'n afsonderlike gesprek hanteer nie. Dit het spontaan na vore gekom in die gesprek terwyl aandag aan die ander fases gegee is. Dit bevestig ook dat organiese Skrifgebruik 'n integrale deel van die terapeutiese proses is en nie tot een fase of sessie beperk kan word nie.

Die sessies wat oor Sandri se dood gehandel het was baie intens en het die outeur se vermoede bevestig dat dit waarskynlik die grootste negatiewe invloed op hulle seksuele lewe gehad het. Susan moes gehelp word om van haar onverwerkte roumart ontslae te raak. Susan het vertel hoe sy baie siek was toe sy na die kraaminrigting is met Sandri se bevalling. Sy was nie heeltemal by haar positiewe tydens die geboorte (keisersnee) en vir 'n rukkie daarna nie. 'n Paar uur later, toe sy weer kon besef wat om haar aangaan, het Naas na haar gekom en vir haar vertel dat die babatjie na 'n paar uur gesterf het. Aangesien Susan nog ernstig siek was, is

Sandri begrawe sonder dat sy haar ooit gesien het. Haar ma, Joey, het haar egter vasgehou voordat sy dood is en sy het aan Susan beskryf hoe Sandri gelyk het.

Die outeur het toe vir Susan aangemoedig om vir Sandri 'n brief te skryf. (Fase B-4). Tydens die volgende sessie het Susan op 'n baie emosionele wyse die brief aan die outeur voorgelees. Sy het daarin vir Sandri vertel van haar twee boeties; hoe haar ouers en oumas en oupas lyk en wat hulle doen; hoe sy Sandri mis en dat sy nie kan wag om haar in die ewigheid vir die eerste keer te ontmoet nie.

Daar is ook op 'n paar rituele besluit. (Fase B-4). In teenwoordigheid van die pastor het Naas eers op sy knieë gegaan en aan Susan om vergifnis vir sy ontrouheid gevra. Daarna het Susan op haar knieë gegaan en dieselfde gedoen.

Aangesien Susan nie Sandri se begrafnis kon bywoon nie – 'n saak wat 'n groot invloed op haar gehad het – is daar op nog 'n ritueel besluit. (Fase B-4). Hulle het besluit om die brief wat Susan aan Sandri geskryf het te verbrand en die as te gaan strooi op die plaas waar Sandri se naam van afgelei was.

Deur die loop van die proses het Naas en Susan se seksuele lewe stadig weer begin herstel. Naas het egter gesukkel met premature ejakulasie. Die outeur kon toe die druk-tegniek aan hulle verduidelik (Fase B-5), wat met groot vrug deur hulle gebruik is.

By een van die sessies het die egpaar gesê dat hulle huwelik beter was as ooit tevore. Hulle seksuele lewe het ook weer teruggekeer na wat dit was voor Sandri se geboorte. Naas het gesê dat Susan 'n "soort hardheid" in haar gehad het, wat begin verdwyn het nadat haar verhouding met haar pa uitgesorteer is. Nadat die brief se as op die plaas gestrooi is, het Susan ook 'n groter rustigheid ervaar. Op grond van dit wat die egpaar aan die outeur vertel het, het hy besef dat genesing ingetree het en dat die terapie maar getermineer kon word.

8.3 DIE GEBRUIK VAN DIE FASE-MODEL BY HOMOSEKSUALITEIT

Die onderwerp van homoseksualiteit regverdig 'n proefskrif op sy eie. Hier word bloot kursories na die saak gekyk om uiteindelik te demonstreer hoe die fase-model in gevalle van homoseksualiteit benut kan word.

8.3.1 Wat is homoseksualiteit?

Daar is min sake wat die afgelope tyd so kontroversieel in kerklike, maar ook ander kringe was as die bespreking rondom homoseksualiteit. Hoewel die debat vroeër ook redelik akuut was, was dit waarskynlik die boek van Pieter Cilliers, *'n Kas is vir klere* (1997), wat die saak weer opnuut onder die publiek, spesifiek ook die kerklike publiek se aandag gebring het. Cilliers, 'n oudpredikant, erken in sy boek dat hy homoseksueel is.

Wat die debat meer ingewikkeld maak, is die verskil in interpretasie oor die Skrifgedeeltes wat oor hierdie saak handel. Party teoloë, soos Barry (1933:181), Bailey (1967:153) en Scorer (1966:118,120) verklaar die Bybel se veroordeling van homoseksualiteit teen die agtergrond van tempelprostitusie en maak dan die afleiding dat hierdie veroordeling nie geld vir 'n standhoudende homoseksuele verhouding nie. Ander teoloë aanvaar weer die veroordeling van homoseksuele verhoudings, van watter aard ook al, as geldend – ook vir ons dag en tyd.

Homoseksualiteit is om openlik of verskuild seksueel aangetrokke te voel tot lede van dieselfde geslag, en/of geslagsverkeer tussen lede van dieselfde geslag. Dit is 'n verskynsel wat by albei geslagte voorkom. (Theron in Louw, et al, 1989:333, Martin, et al, 1993:242). West (in Milne en Hardy, et al, 1976:158) definieer dit as 'n kompulsiewe fiksasie op jou eie geslag.

Daar word in literatuur 'n onderskeid getref tussen homoseksualiteit en homofilie. Homofilie sou dan 'n verhouding van liefde en trou tussen mense van dieselfde geslag beskryf waar die volle spektrum van menswees tot sy reg kom, waarvan die seksuele slegs 'n onderdeel uitmaak. So 'n verhouding word dan vergelyk met die tradisionele huwelik. (Van Zyl, 1998:2).

Kinsey se verslag in 1948 het getoon dat 37% van alle mans 'n homoseksuele ervaring gehad het wat tot die punt van orgasme lei. Eksperimentering deur adolessente wat seksueel ontwikkel, moet egter hierby ingereken word. Kinsey dui aan dat ongeveer 4% van alle mans uitsluitlik homoseksueel is. (Potts en Short, 2000:75,76, Randell, 1973:31). Manlike homoseksuele staan as "gays" bekend en vroulike homoseksuele as lesbiërs, teenoor heteroseksuele wat onder homoseksuele as "straight" bekend staan.

Die woord "lesbies" is afgelei van die naam van 'n Griekse eiland in die noordoostelike Agäiese See, Lesbos, waar dit algemene gebruik was vir vroue om in 'n seksuele verhouding met mekaar te staan. (Haubrich, 1997:231).

Die antieke wêreld, wat die bakermat gevorm het vir die skryf van die Bybel, was welbekend met die verskynsel van homoseksualiteit. Dit het eers in Griekeland veld gewen en het later ook in die Romeinse ryk 'n aanvaarde praktyk geword. Sokrates en Aleksander die Grote is maar enkele bekendes wat homoseksualiteit beoefen het. Veertien van die eerste vyftien Romeinse keisers het homoseksualiteit beoefen. Nero het 'n seun met die naam van Sporus gekastreer en toe in 'n volle huwelikeremonie met hom getrou en met hom saamgeleef asof hy sy vrou was. (Potts en Short, 2000: 60, Barclay, 1982: 53,54).

8.3.2 Homoseksuele tipes

Coleman (Coleman, et al,1980:540-544) onderskei tussen ses verskillende tipes homoseksuele, naamlik blatante homoseksuele, desperate homoseksuele, geheime homoseksuele, situasiegebonde homoseksuele, biseksuele en aangepaste homoseksuele.

Blatante homoseksuele is persone wat die stereotipe verteenwoordig van hoe homoseksuele deur die samelewing gesien word, byvoorbeeld slap polsies en swaaiende heupe – 'n karikatuur van vroulikheid. Die lesbiese vrou in hierdie kategorie gaan weer uit haar pad om manlik te lyk en word 'n "dyke" 'n "stud" of 'n "butch" genoem.

"Desperate" homoseksuele is mans wat in publieke toilette (wat onder hulle as "tearooms" bekend staan) en publieke stoombaddens rondlê met die hoop om 'n ander homoseksueel daar te kan ontmoet. Hulle besef dat hulle homoseksueel is, maar het nie die vermoë om 'n langdurende homoseksuele verhouding te bou met iemand anders nie. Ongeveer die helfte van hierdie persone is getroud.

Geheime homoseksuele kom meestal uit die middelklas. Om hulle posisies by die werk of andersins te beskerm, verswyg hulle meestal hulle seksuele oriëntasie. Hulle is meestal getroud en dra hulle trouinge baie sigbaar. Hulle huweliksmaats weet dikwels

nie eers van hulle dubbele lewens nie. Hulle dra gewoonlik klere wat nie baie aandag trek nie en het oor die algemeen 'n baie konserwatiewe voorkoms.

Situasiegebonde homoseksuele is persone wat in 'n homoseksuele verhouding betrokke raak sonder om hom of haarself te veel te verbind in die verhouding. Mans sowel as vrouens kan byvoorbeeld in die gevangenis betrokke raak in homoseksuele verhoudings, maar hulle gaan voort met heteroseksuele verhoudings nadat hulle vrygelaat is. Sulke situasiegebonde homoseksualiteit kan ook in koshuise voorkom.

Biseksuele is seksueel aangetrokke tot beide geslagte. Baie van die desperate homoseksuele, veral dié wat getroud is, pas in hierdie kategorie. Julius Ceasar het byvoorbeeld as gevolg van sy biseksualiteit homself die benaming "alle vroue se man en alle mans se vrou" besorg. Dit wil voorkom asof biseksuele persone se aangetrokkenheid tot die twee geslagte selde ewe sterk is. (Theron in Louw, et al, 1989:337,338).

Aangepaste homoseksuele is diegene wat hulle homoseksualiteit aanvaar het en in 'n permanente homoseksuele verhouding staan. Dit is iets wat meer onder lesbiërs as onder manlike homoseksuele voorkom. Die rede word deur verskeie outeurs aangegee as dat lesbiërs se verhouding minder klem plaas op die seksuele aspek as dié van "gays". Sulke persone gaan gewoonlik 'n "homoseksuele huwelik" aan.

8.3.3 Wat sê die Skrif oor homoseksualiteit?

In 'n studie soos hierdie wat diakoniologies van aard is, is dit krities belangrik om dit wat die Skrif oor homoseksualiteit sê te verreken. Daar moet uiteraard na gedeeltes waar homoseksualiteit eksplisiet genoem word, gekyk word. Daar is egter ook ander sake in die Skrif wat ter sake is, byvoorbeeld die feit dat die Bybel die mens as 'n geslagtelike wese, man en vrou beskryf. Vergelyk ook hoofstuk 2 in hierdie verband.

Sommige navorsers onderskei tussen Paulus, Moses en Jesus se uitsprake oor homoseksuele praktyke. Du Plessis (1999:43) sê byvoorbeeld: "Daar kan maklik meer waarde geheg word aan Paulus se uitlatings as aan dié van Christus self. Jesus het nooit na homoseksualiteit verwys nie, maar hy was besorg oor sondes soos selfsug, hoogmoed en hebsug". Hierdie onderskeiding kan nie eksegeties-hermeneuties

onderskryf word nie. Die hele Bybel is God se Woord en nie net die woorde van Jesus soos dit in die evangelies opgeteken is nie.

In *Levitikus 18: 22* staan: "Jy mag nie 'n homoseksuele verhouding hê nie. Dit is 'n afstootlike sonde". (Die Bybel, 1983). In *Levitikus 20:13* word ook geskryf: "Twee mans wat homoseksueel verkeer, doen 'n afskuwelike sonde. Hulle moet doodgemaak word. Hulle verdien die dood". (Die Bybel, 1983).

Noordzij (1955:186) wys daarop dat homoseksualiteit ook deel was van afgodery in die antieke Nabye Ooste en dat hierdie verbod *onder andere* daarop gedui het. Sommige navorsers maak 'n saak daarvoor uit dat hierdie verse *net* op kultiese homoseksualiteit betrekking het (vergelyk Van Zyl, 1998:3 en Germond, 1997:219). Zimmerli (1984:135) en Field (1988:16) dui egter duidelik aan dat hierdie verbod op homoseksualiteit gegeld het vir persone wat dit in kultiese verband gedoen het, sowel as op homoseksualiteit in die algemeen.

In *Genesis 19* word beskryf hoe die Here Sodom en Gomorra verwoes het onder andere as gevolg van die sonde van homoseksualiteit. Hier is daar geen sprake van tempelprostitusie nie.

Ironies genoeg gebruik party teoloë juis *Genesis 19* om homoseksualiteit te regverdig. Hulle argumenteer dat dit daar gaan om ongasvryheid en dat die kerk vandag dieselfde sonde pleeg as die sodomiete deur ongasvry teenoor homoseksuele te wees. Mc Neill (1988:50) sê oor *Genesis 19*: "For thousands of years in the Christian West homosexuals have been the victims of inhospitable treatment. Condemned by the church, they have been the victims of persecution, torture, and even death. In the same name of a mistaken understanding of Sodom and Gomorrah, the true crime of Sodom and Gomorrah has been and continues to be repeated every day". (Vergelyk ook Germond, 1997:214,220).

2 Petrus 2:7 dui egter aan dat Sodom en Gomorra verwoes is as gevolg van losbandigheid en sedeloosheid.

In *Rigters 19 en 20* word beskryf hoe 'n deel van die stam van Benjamin uitgewis word as gevolg van die moord wat lede van hulle stam op 'n vrou gepleeg het, nadat hulle seksueel met haar man wou verkeer. Hierdie geval het ook niks met tempelprostitusie

of enige ander kultiese praktyk te doen gehad nie. Trouens, in Rigters 19:22 word die skuldiges "n klomp straatboewe van die stad" genoem.

In die Nuwe Testament is daar ook enkele verwysings na homoseksualiteit. In 1 Korintiërs 6:9,10 staan geskryf: "Of weet julle nie dat mense wat onreg doen, geen deel sal kry aan die koninkryk van God nie? Moenie julleself mislei nie: geen onsedelikes of afgodsdienaars of egbrekers of *mense wat homoseksualiteit beoefen* (eie kursief) ... sal deel kry aan die koninkryk van God nie". (Die Bybel, 1983).

Die Griekse woord wat hier vir "mense wat homoseksualiteit beoefen" gebruik word, is *αρσενοκοιται* (*arsenokoitai*). (The Greek New Testament, 1975:589). Rienecker (1980:50) verklaar die woord as: "a male who has sexual relations with a male, homosexual". Pop (1978:113) wys op die onmoontlikheid dat die kerk homoseksualiteit mag goedpraat as hy sê: "De gemeente van Jezus Christus mag met deze opvatting niet geïnfecteerd worden".

Natuurlik word in hierdie teks nie net oor homoseksualiteit gepraat nie, maar ook oor ander sondes soos afgodsdienste en egbreek. Ons kan dus nie selektief net na homoseksualiteit kyk asof dit 'n "erger sonde" as die ander is wat genoem word nie. Die waarskuwing aan die einde van vers 10 is egter dat sulke mense nie deel sal kry aan die koninkryk van God nie.

Dit is egter baie belangrik om ook na die volgende vers, naamlik 1 Korintiërs 6:11 te kyk waar daar staan: "En so was party van julle juis ook. Maar julle het julle sonde laat afwas, julle is geheilig, julle is vrygespreek in die Naam van die Here Jesus Christus en deur die Gees van ons God". (Bybel, 1983). Die teksvers sê dus dat sommige van die lidmate van die gemeente in Korinte onder andere voorheen praktiserende homoseksuele was. Hulle het dit egter bely en kon toe in 'n nuwe verhouding met God staan. (Groenewald, s.j.:76, Grosheide, 1953:141).

Field (1988:29) sê in hierdie verband: "... the homosexual who is not relieved of his **condition** will always find the Holy Spirit's aid adequate to control his **conduct**". Dit beteken dat die homoseksuele wat tot bekering kom nie noodwendig "genees" is van sy geneigdheid tot homoseksualiteit nie, maar dat hy in die krag van die Heilige Gees die stryd kan stry teen so 'n leefwyse. So 'n persoon se bekering beteken 'n verandering in denkwysing: van verlustiging in sy homoseksuele leefwyse na 'n lewe waar hy 'n stryd daarteen voer. Soos die bekeerde alkoholis wat 'n stryd voer teen

alkohol en selfs van tyd tot tyd 'n terugval mag beleef, kan dit ook waar wees van die bekeerde homoseksueel.

In 1 Timoteus 1:9,10 het ons met nog 'n teks te doen wat oor homoseksualiteit handel. Daar staan: "n Mens moet onthou dat die wet nie vir die wetsgehoorsame bedoel is nie, maar vir mense wat hulle nie aan wet en orde steur nie, goddeloses en sondaars, mense sonder eerbied vir wat heilig en gewyd is, dié wat vader of moeder doodmaak, moordenaars, ontugtiges, *mense wat homoseksualiteit beoefen* (eie kursief), ontvoerders, leuenaars, dié wat meinede pleeg of enigiets anders doen wat met die gesonde leer in stryd is". (Bybel, 1983).

Weer eens is hier 'n lys van wetsoortreders, waarvan die beoefenaars van homoseksualiteit maar een is. Wanneer ons die ander buite rekening laat en op homoseksualiteit fokus, is dit nie om daardeur aan te dui dat sommige oortreders meer skuldig is as ander nie, maar bloot omdat dit die onderwerp onder bespreking is. Die Griekse woord *αρσενοκοιταλο* (*arsenokoitais*) word hier gebruik (The Greek New Testament, 1975:720).

Dit is belangrik dat dit nie hier oor *sondes* gaan nie, maar *sondaars*. Met die onderwerp onder bespreking beteken dit dus dat dit nie hier gaan oor mense wat 'n homoseksuele geneigdheid het nie, maar wel mense wat so 'n geneigdheid uitleef in 'n homoseksuele verhouding.

Die wet, wat in 1 Timoteus 1:9 genoem word, is nie teen sonde gerig nie, maar teen sondaars. Die lys van sondaars wat genoem word, is duidelik opgestel teen die agtergrond van die Tien Gebooie. (Groenewald, 1977:23,24). In vers 9 verwys "*mense wat hulle nie aan wet en orde steur nie, goddeloses en sondaars, mense sonder eerbied vir wat heilig en gewyd is* (eie kursief)" na die oortreders van die eerste tafel van die Wet. Die res van vers 9 en vers 10, waar daar gepraat word van "dié wat vader of moeder doodmaak, moordenaars, ontugtiges, *mense wat homoseksualiteit beoefen*, ontvoerders, leuenaars, dié wat meinede pleeg..." verwys weer na die tweede tafel van die Wet wat met die mens se naaste te doen het.

Guthrie (1977:62) wys teen hierdie agtergrond daarop dat homoseksualiteit gesien moet word as die mees ekstreme vorm van die oortreding van die sewende gebod – Jy mag nie egbreuk pleeg nie. (Eksodus 20:14).

Die feministiese teoloog Mary Hunt (1992:17-19) argumenteer juis dat die huwelik as instelling moet verdwyn en dat dit deur vriendskapsverhoudings vervang moet word, wat homoseksuele verhoudings insluit. Dit is dus nie sonder rede dat Paulus in 1 Timoteus 1:9-10 homoseksualiteit as 'n bedreiging vir die huwelik uitwys nie.

Die outeur argumenteer dus dat die verbod van Paulus op homoseksuele verhoudings nie net gemik is teen die gevalle van tempelprostitusie nie, maar teen wetteloosheid en sedeloosheid in die algemeen. Dit beteken dat die verbod vandag steeds geld.

Die belangrikste teks in die argumentering oor homoseksualiteit is waarskynlik Romeine 1:18-32. Vers 27 lui: "Net so laat vaar die mans ook die natuurlike omgang met die vrou en brand van begeerte vir mekaar. Mans pleeg skandelijkhede met mans en bring oor hulleself die verdiende straf vir hulle perversiteit".

Sommige verklaarders wil hierdie teks as 'n uitspraak sien teen die wydverspreide voorkoms van pederastie in die antieke Griekse en Romeinse samelewings. Daar is reeds gewys op Nero wat met 'n seun saamgeleef het asof hy sy vrou is. Daar word dan geargumenteer dat Paulus in hierdie spesifieke praktyk 'n aversie gehad het en nie teen homoseksualiteit in die algemeen nie. Die seksuele misbruik van slawe en die praktyk van seunsprostitusie kan moontlik ook, so word geredeneer, as agtergrond vir Paulus se reaksie dien. (Vergelyk Van Zyl, 1998:4).

Die konteks wys egter so 'n uitleg van die teks af. Vers 26 praat immers van vroue wat dieselfde doen. Pederastie is dus nie die onderwerp onder bespreking nie. Hierdie teks moet dus gesien word as 'n afwysing van homoseksualiteit in die algemeen.

Nog woorde wat ter sake is in die debat is die woorde in Romeine 1:26,27 "natuurlike omgang" en "teen-natuurlike omgang". Persone wat homoseksualiteit, en spesifiek homofilie wil regverdig, voer aan dat homoseksuele omgang vir 'n homoseksuele natuurlik is, soos wat heteroseksuele omgang vir heteroseksuele persone natuurlik is. Die argument is dus dat Paulus dit in Romeine 1:26,27 teen homoseksuele het wat heteroseksueel verkeer, want dit is "teen-natuurlik". So sou dit dan ook "teen-natuurlik" wees vir 'n heteroseksuele persoon om homoseksueel te verkeer. Homoseksualiteit is dan nie *per se* verkeerd nie. Anders gestel: die natuurlikheid of teen-natuurlikheid van homoseksualiteit word bepaal na aanleiding van die vraag: "Deur wie se oë kyk jy na homoseksualiteit – deur die oë van homoseksuele, of deur die oë van heteroseksuele?" (Vergelyk Van Zyl, 1998:4, Muller, 1997:176).

Die Griekse woorde wat vir "teennatuurlik" gebruik word, is *παρὰ φύσιν* (*para fusin*). (The Greek New Testament, 1975:531). Moo (1991:109-110) dui oortuigend aan hoe Paulus met hierdie woorde, op voetspoor van Joodse skrywers soos Philo en Josephus, wil sê dat homoseksualiteit teennatuurlik is in God se oë; dat dit teen God se bedoeling met die geskape mens en teen Sy bedoeling met die huwelik is. Moo stel dit soos volg: "Sexual sins that are "against nature" are also, then, against God, and it is this close association that makes probable that Paul's appeal to *physis* in this verse includes an appeal to God's created order ... As in the previous verse, *physis* denotes the natural order, but as reflective of God's purposes" (1991:109,110).

Die regverdigbaarheid van homoseksualiteit, al dan nie, word dus nie bepaal deur die vraag of jy deur die oë van homoseksuele of heteroseksuele daarna kyk nie. Daar moet deur God se oë daarna gekyk word en tot die konklusie gekom word dat dit teen God se bedoeling met die mens is.

Hendriksen (1980:78) wys daarop dat Romeine 1:26,27 nie seksuele oriëntasie as sodanig aanspreek nie, maar dat dit die uitlewing daarvan aanspreek. Dit wil sê dat 'n persoon wat 'n homoseksuele oriëntasie het, nie deur hierdie teks veroordeel word nie, maar wel dié wat dit 'n homoseksuele leefwyse uitleef, soos in die geval van homofilie. Soos in die geval van 1 Timoteus 1:9,10 het hierdie teks die beskerming van die huwelik in die oog en wil dit aandui dat geslagsgemeenskap gereserveer word vir mense van die teenoorgestelde geslag binne die huwelik.

Konkluderend kan oor die Skrifgedeeltes wat oor homoseksualiteit handel die volgende gesê word:

- Hoewel sommige van die tekste wel op kultiese homoseksualiteit en tempelprostitusie dui, geld die verbod daarop ook vir homoseksualiteit in die algemeen.
- Paulus sou wel met die praktyk van pederastie bekend gewees het, en sou dit ook in gedagte gehad het met die afwysing van homoseksualiteit. Die konteks van die Skrifgedeeltes dui egter daarop dat hy homoseksualiteit in die algemeen ook afwys.
- Die Skrifgedeeltes wat oor homoseksualiteit handel het die beskerming van die huwelik en die bewaring van die Wet van God – spesifiek die sewende gebod – in die oog.

- Die Bybel sê dat homoseksualiteit onnatuurlik is en dat dit indruis teen God se bedoeling met die mens as Sy beeld, die mens as geslagtelike wese, en teen God se bedoeling met die huwelik.

8.3.4 Die oorsake van homoseksualiteit

Daar bestaan geen eenstemmigheid by navorsers oor wat die oorsakende faktor vir homoseksualiteit is nie. West (in Milne en Hardy, et al, 1976:157) wys hierdie dilemma uit as hy sê: "The origin of human sexual preferences is a matter for debate, an unsolved scientific problem".

'n Standpunt wat onder meer aanvaar word is dat genetiese faktore daarvoor verantwoordelik is. Professor Lewis Hurst van die Universiteit van die Witwatersrand sê in hierdie verband: "Die genetica het 'n oorerflike grondslag vir homoseksualiteit by die manlike volwassene bevestig en die sitogenetika het die kromosomale oorsprong van die verskillende soorte interseksualiteit aangetoon" (Du Plessis, 1999:9).

Du Plessis (1999:10) wys ondermeer op die navorsing van Franz Kallman wat hoofsaaklik gebaseer is op die vergelyking van 40 pare monosigotiese (identiese) met pare disigotiese (nie-identiese) tweelinge. Kallman het hiervolgens 'n 100 % korrelasie van homoseksualiteit by die monosigotiese tweelinge gevind, wat onteenseglik sou bewys dat homoseksualiteit geneties van oorsprong is.

Feldman en MacCulloch (1971:167) wys egter daarop dat soortgelyke studies onder tweelinge die teendeel bewys het. Hulle noem dat daar soveel veranderlikes is wat in aanmerking geneem behoort te word, soos die ouderdom van die tweeling en die ontwikkelings stadium waarin hulle verkeer, dat Kallmann se studies nie as deurslaggewend beskou kan word nie.

In 1991 het Simon le Vay 'n opspraakwekkende studie gepubliseer wat daarop sou dui dat homoseksualiteit wel geneties bepaal word. Hy het in hierdie studie die SDN-POA breinsentrum in manlike rotte met die INAH3 breinsentrum in die mens vergelyk. Hy het aanvaar dat die SDN-POA sentrum in manlike rotte 'n effek gehad het op manlike rotte se "opklim"gedrag met paring en dat die twee sentrums (die SDN-POA in rotte en die INAH3 in die mens) funksioneel dieselfde is. Hy het geargumenteer dat 'n verskil in

die korresponderende INAH3 in die mens, mans homoseksueel maak. (Vergelyk Du Plessis, 1999:10).

In 1993 het Byne en Parsons van die New York State Psychiatric Institute Le Vay se bewyse krities hersien en gevind dat die ligging van die effektiewe letsel in die anterior hipotalamus vir die onderbreking van die "opklim"-gedrag in manlike rotte bokant en nie binne-in die SDN-POA lê nie. Die SDN-POA speel dus nie 'n kritiese rol in manlike rotte nie en die korrelasie tussen sy grootte en "opklim"-frekwensies reflekteer volgens hulle nie 'n oorsaaklike verband nie. (Byne en Parsons, 1993:228-239, *Dokters vir lewe*, s.j.:2).

Onder psigoanaliste word vermoed dat in sommige gevalle die individu wat 'n homoseksueel word, 'n vrees het vir die geslagsorgane van die teenoorgestelde geslag. Dit is vermoedelik meer die geval onder "gays" as onder lesbiërs. Hierdie standpunt is in lyn met die konsep van kastrasievrees wat volgens psigoanaliste 'n bepalende invloed op homoseksualiteit het. Hierdie siening sluit aan by dié van Freud wat gemeen het dat die homoseksuele man so gefikseerd is op die penis dat hy nie kan aanvaar dat sy seksuele maat sonder een kan wees nie. (Cavanagh, 1977:76).

In aansluiting hierby is daar ook ander redes wat deur sommige as oorsaak vir homoseksualiteit aangegee word, naamlik omgewingsfaktore. Hieronder geld versteurde gesins- en familieverhoudings, verwydering van kinders van hulle ouers, seksuele onvolwassenheid en mishandeling of misbruik van een ouer deur 'n ander. (Cavanagh, 1977:81).

Moss (1977:12) noem dat daar waarskynlik faktore is wat 'n persoon kan "trek" in die rigting van homoseksualiteit en dan is daar ook faktore wat mense in daardie rigting druk. Hy sê: "Push' factors include anxieties about pregnancy, the fear of venereal disease, disgust at female genital organs, and resentment towards women (in the case of men) ..., an overmoralistic upbringing may prove a serious hindrance. "Pull" factors are things like a strong sex drive, the need for a satisfying emotional relationship with an older man, and the need to overcome heterosexual inadequacy".

Sommige navorsers soek die oorsaak van 'n persoon se homoseksuele geneigdheid in sy verhouding met sy ouers. Die teorie is dan dat dominante moeders se optrede hulle seuns se manlikheid verkleineer, sodat die kind vertrou in sy eie geslag verloor. 'n Moeder mag selfs onbewustelik met haar seun meeding vir die vader se liefde.

Wanneer 'n dominante moeder met 'n swak vader getroud is, intensifiseer die situasie verder. 'n Seun mag respek vir sy pa verloor en so ook vir sy eie geslag. 'n Dogter mag respek verloor vir haar pa, en so ook vir alle mans, as gevolg van haar pa se swakheid. Dieselfde geld natuurlik ook wanneer 'n dogter se pa gedurig haar ma aanrand, 'n alkoholis is of ontrou is aan haar ma. (Narramore, 1975:113).

Nog 'n beweerde oorsaak van homoseksualiteit onder mans is oorbetrokke moeders. Daardeur ontwikkel die seun 'n onnatuurlike sterk band met sy moeder wat hy nie kan breek as hy ouer word nie. Hy ervaar dat geen meisie kan kersvashou by sy ma nie en daarom ontwikkel hy ook nie heteroseksuele vriendskappe nie. (Narramore, 1975:113).

West (in Milne en Hardy, et al, 1976:159) het in 'n studie bevind dat meeste homoseksuele nie 'n homoseksuele oriëntasie het omdat hulle daartoe verlei is nie. Hulle ervaar dit eerder as die uitlewing van fantasieë wat oor 'n lang tydperk gekulmineer het in homoseksuele geslagsgemeenskap. Dit is vir hom die bewys dat homoseksualiteit die gevolg is van verkeerde geslagsrolle wat aangeleer is voor vyfjarige ouderdom.

'n Studie wat in 1987 in Pretoria gedoen is, het aan die lig gebring dat heteroseksuele vroue 'n belangriker rol aan godsdienste in hulle lewens toegeken het as wat lesbiese vroue gedoen het. (Theron in Louw, et al, 1989:338). Dit suggereer moontlik dat geestelike verval ook in sommige gevalle 'n oorsaak vir homoseksualiteit sou kon wees.

Konkluderend moet gesê word dat die verskillende oorsake van homoseksualiteit wat deur verskillende navorsers aangedui word, op die volgende neerkom:

- die opvoeding wat die persoon ontvang het, insluitende onder andere die rol wat die betrokke persoon se onderskeie ouers in sy of haar lewe gespeel het,
- verwarring in geslagsrolle, wat verband hou met probleme in die ontwikkelingsstadia van die persoon,
- kastrasievrees,
- geestelike agteruitgang,
- genetiese redes.

Die outeur wil om verskeie redes nie vir 'n spesifieke oorsaak vir homoseksualiteit kies nie. Eerstens is daar reeds aangedui dat die skrywer kies vir 'n hermeneutiese model van pastoraat, wat beteken dat daar wegbeweeg word van 'n verklaringsmodel na 'n verstaansmodel. Volgens Louw (1997:22,23) beteken hierdie verskuiwing na 'n hermeneutiese paradigma dat: "die pastoraat minder by die verklaring van probleme betrokke is, en meer by die verheldering en verstaan van menslike probleme. Die hermeneutiese paradigma wil mense, binne hul leefkonteks, die sin en betekenis van die God-mens-verhouding laat ontdek. 'n Hermeneutiese aanpak wil nie soseer verklaar nie, maar wil verbande ontdek met die oog op singewing".

'n Tweede rede, wat met die eerste saamhang, is dat daar ook in hoofstuk 1 daarop gewys is dat hierdie proefskrif in die eerste plek hulpverlening op die gebied van seksuele problematiek in die oog het. Dit beteken dat dit eintlik nie regtig 'n verskil maak wat die oorsaak van die persoon se homoseksuele oriëntasie is nie. Die pad wat gestap word in terme van hulpverlening is belangriker as dit. Metafories kan daar gesê word dat 'n mens nie eers hoef uit te vind in watter vertrek van 'n huis die brand ontstaan het voordat jy dit kan blus nie.

Derdens is dit die oortuiging van die outeur dat, op grond van die Skrifgedeeltes rakende homoseksualiteit, wat ook vroeër in die hoofstuk bespreek is, die uitleef van homoseksuele praktyke sonde is. Of hierdie sonde veroorsaak word deur 'n verkeerde opvoeding, geestelike verval of genetiese faktore maak dus nie regtig 'n verskil nie.

Die klem wat egter in hierdie geval gelê word, is egter nie een van veroordeling nie, maar eerder die hulp wat aan die homoseksuele lidmaat in sy nood verleen moet word. Daar word dan vervolgens gedemonstreer hoe daar aan die hand van die fase-model hulp aan die homoseksueel verleen kan word.

8.4 DIE PASTORAAL-TERAPEUTIESE VERSORGING VAN DIE HOMOSEKSUEEL AAN DIE HAND VAN DIE FASE-MODEL

8.4.1 Die fondament

Die fondament van die fase-model bestaan, soos reeds verduidelik, uit die diakoniologiese vertrekpunt en uit die teologiese antropologie. Aangesien daar in hierdie hoofstuk onder punt 8.3.3. breedvoerig uitgebrei is oor die vraag na wat die

Skrif oor homoseksualiteit sê, sal om herhaling te voorkom, hier grootliks gekosentreer word op aspekte van belang vanuit die teologiese antropologie.

8.4.1.1 Die mens as verhoudingswese

Daar is reeds onder die oorsake vir homoseksualiteit daarop gewys dat sommige navorsers van oordeel is dat by sommige gevalle die homoseksueel se verhouding met sy ouers as oorsaak van sy homoseksualiteit gesien kan word. Dit sou beteken dat in gesprek met die homoseksueel sy verhouding met sy ouers en selfs sy uitgebreide familie onder bespreking moet kom.

Die mens staan egter ook in verhouding tot strukture. Die struktuur wat hier in die besonder ter sprake is, is die huwelik. Daar is reeds in die bespreking van die tersaaklike Skrifgedeeltes gewys op die feit dat dit in daardie gedeeltes onder andere gaan oor die bewaring van die huwelik. Waar verwronge idees van die huwelik (soos die voorbeeld van sy ouers se huwelik) die oorsaak van sy homoseksuele oriëntasie kan wees, moet dit reggestel word deur op God se plan vir die huwelik te wys. 'n Huwelik hoef nie 'n frustrerende, vernietigende instituut te wees nie.

Hierdie aspek sal in die terapeutiese konteks uiters versigtig hanteer moet word, aangesien talle homoseksuele hulle self in 'n huwelik begewe omdat hulle glo dit is die regte ding om te doen. Dit kan ook baie hartseer tot gevolg hê.

Die homoseksueel se verhouding tot homself behoort ook onder die loep te kom. Die feit dat homoseksuele gestigmatiseer word en baie verwerping in die samelewing ervaar, moet uiteraard daartoe bydra om hulle selfbeeld af te kraak. Teen hierdie agtergrond is dit dan ook nie vreemd nie dat empiriese navorsing aantoon dat homoseksuele 'n swak selfbeeld het. (Theron in Louw et al, 1989:338).

Die homoseksueel staan ook in 'n verhouding met die terapeut. In enige vorm van terapie is die verhouding tussen die pastor en lidmaat van kardinale belang. Waar daar terapie gedoen word op seksuele gebied is hierdie verhouding nog soveel belangriker, omdat seksualiteit baie privaat is en mense nie graag daarvoor gesels nie. As dit waar is van terapie in die algemeen en nog belangriker in die geval van terapie op seksuele gebied, is dit moeilik om genoeg klem te plaas op hoe belangrik hierdie verhouding is wanneer 'n pastor terapeuties omgaan met 'n homoseksuele persoon.

Oor die algemeen is homoseksuele bewus van die kerk se veroordelende houding teenoor 'n homoseksuele leefwyse. Wanneer 'n persoon met 'n homoseksuele oriëntasie wel die moed bymekaar geskraap het om na sy predikant te gaan, moet die predikant die saak met die grootste liefde en omsigtigheid hanteer. Hy mag onder geen omstandighede veroordelend wees nie. Die verhouding waarin die pastor en die homoseksueel staan is ook terapeuties van aard – dit wil sê hierdie verhouding moet genesend inwerk op die talle afbrekende verhoudings waarin die persoon al gestaan het, hetsy met sy ouers, ander homoseksuele persone, of selfs ander gelowiges.

Dit is belangrik en funksioneel om Narramore (1975:115) op hierdie punt aan te haal waar hy sê: "One of the major factors which will assist him to overcome his misdirected sexual drives will be the formation of a clearer role concept based upon his new relationship with the therapist. As the homosexual begins to relate to the counselor he can gradually form correct attitudes toward his sexual role".

Aangesien dit maande kan duur voordat so tipe van verhouding gevorm is, moet die pastor geduldig wees en moet hy besef dat terapie met homoseksuele 'n langtermynprojek is. (Narramore, 1975:115).

8.4.1.2 Die mens as geslagtelike wese

Daar is reeds breedvoerig ingegaan op die feit dat die mens 'n geslagtelike wese is wat deur God definitief manlik of definitief vroulik geskep is. Die tersaaklike gedeeltes in Genesis 1 en Genesis 2 is ook reeds in hierdie hoofstuk bespreek. Dit is belangrik dat die pastor in liefde hierdie feit aan die homoseksueel oordra.

Die feit dat die mens 'n geslagtelike wese is, sluit ook aan by die feit dat die mens beeld van God is. God het die mens as Sy beeld geskep, maar in Genesis 1:27, waar daar gesê word dat die mens na God se beeld geskep is, staan daar ook "...man en vrou het Hy hulle geskep". (Bybel, 1983). In Matteus 19:4 sê Jesus ook: "Het julle nie gelees dat die Skepper hulle van die begin af man en vrou gemaak het nie?" (Bybel, 1983).

Die homoseksueel moet daarop gewys word dat sy beeld-van-God-wees ten nouste saamhang met die uitlewing van sy geslagtelikheid.

8.4.1.3 Die mens as geestelike wese

As pastor is dit by uitstek die predikant se taak om die homoseksueel geestelik by te staan. Sake wat hier onder resorteer is onder andere om vir so persoon uit te wys wat God se Woord oor homoseksualiteit sê en om die vergifnis van God oor alle sonde te verkondig. 'n Teks wat van besondere belang in hierdie verband is, is Psalm 103:3 omdat daar van vergifnis en genesing sprake is. Dit lui as volg: "Dit is Hy wat al my sonde vergewe, wat al my siekte genees, ..." (Bybel, 1983).

As geestelike wese het die mens ook gemeenskap met ander gelowiges nodig. Dit is dan ook deel van die terapeutiese proses, en die taak van die pastor, om toe te sien dat die homoseksueel wat terapie ondergaan geestelik versorg word deur ander gelowiges. Moss (1977:39) sê in hierdie verband: "One of the ways the love of God is communicated to homosexuals is through Christian people".

8.4.1.4 Die mens as verantwoordelike wese

Elke mens leef in verantwoordelikheid teenoor God, sy naaste en homself. In 'n homoseksuele leefwyse kan nie een van hierdie verantwoordelikhede nagekom word nie. Nie teenoor God nie – dit is in stryd met God se Woord. Nie teenoor sy naaste nie – hy betrek hom by 'n seksuele verhouding wat in stryd is met God se wil en beperk is tot die huwelik. Nie teenoor homself nie – daar is min sekuriteit in 'n homoseksuele lewenstyl.

Velema (in Overduin, 1975:305) stel dit as: "Dat is het karakteristieke van de mens: Hij is geroepen antwoord te geven. Geen ander van de schepselen op aarde is tot die hoogte van creatuurlijk bestaan verwaardigd. Wij mensen wel. Dat neemt God zo serieus dat Hij ons ook ter verantwoording roep".

In die terapeutiese proses moet die persoon met 'n homoseksuele oriëntasie ook gewys word op hierdie verantwoordelikhede en die uitlewing daarvan.

8.4.2 Die proses vir die pastorale seksuologie by homoseksualiteit

8.4.2.1 Fase B-1: Verwys die persoon na 'n medikus

Daar is reeds daarop gewys dat hierdie fase nie altyd nodig is nie, maar dat dit ook aan die oordeel van die pastor oorgelaat moet word. As mens egter die stryd wat baie homoseksuele stry oor hulle seksuele oriëntasie in gedagte hou en die verwerping wat hulle dikwels van die samelewing en selfs van die kerk ervaar, sou dit waarskynlik 'n logiese afleiding wees dat hulle simptome van depressie en angstigtheid kon ervaar. Navorsing deur Isay (1985:242 en 1987:280) bevestig ook hierdie vermoede.

Dit kan dus raadsaam wees om die homoseksuele persoon vir sy gevoelens van depressie en angstigtheid na 'n medikus te verwys. Die antidepressante en angswerende middels moet egter net as 'n tydlieke kruk gesien word wat die terapeutiese proses kan vergemaklik.

8.4.2.2 Fase B-2: Teken 'n geneagram van die persoon se familie van oorsprong.

In hierdie hoofstuk onder 8.6.1.1 is daar gewys op die verskillende verhoudings waarin elke mens, ook die homoseksueel staan. Aan die een kant sal dit die moeite loon om hierdie verhoudings onder die loep te neem aangesien baie ouers hulle kinders verwerp en baie broers en susters mekaar verwerp wanneer dit aan die lig kom dat so persoon homoseksueel is. Deur die verhoudings waarin die homoseksuele persoon staan tot sy familie van oorsprong op 'n geneagram te karteer, kan baie van hierdie versteurde verhoudings in die terapeutiese proses aangespreek word en kan versoening tussen die homoseksuele persoon en sy familieleden gefasiliteer word.

In hierdie hoofstuk onder punt 8.5.4 is die oorsake van homoseksualiteit bespreek. Daar is onder andere daarop gewys dat sommige navorsers meen dat homoseksualiteit sy oorsprong het in die verhouding wat die homoseksueel met sy ouers het. Volgens hierdie teorie kan 'n oorbeskernde moeder, tesame met 'n swak vaderfiguur, of die swak huweliksverhouding tussen die vader en moeder deurslaggewend wees vir die vestiging van 'n homoseksuele oriëntasie.

Indien hierdie teorie waar is, sal hierdie versteurde verhoudings tussen die homoseksueel en sy ouers, asook die versteurde verhoudings van die ouers onderling

duidelik deur 'n geneagram uitgelig word. Dit sal ook die geleentheid bied om aan die homoseksueel insig in die moontlike oorsaak van sy probleem te gee. Verder kan daarop gewys word dat 'n huwelik nie so sleg hoef te wees as die voorbeeld daarvan wat hy van sy ouers gekry het nie.

8.4.2.3 Fase B-3: Verduidelik gesonde seksualiteit aan die hand van die Bybel

Tydens hierdie fase spreek dit van self dat die lig wat die Bybel op homoseksualiteit werp met die persoon bespreek sal word. Wanneer dit gedoen word is dit uiteraard nodig om vir die persoon te wys op 'n die sondigheid van 'n homoseksuele leefwyse aan die een kant, maar ook op die feit dat 'n homoseksuele oriëntasie as sulks nie sondig is nie. Daar moet ook gewaak word dat hierdie fase nie veroordelend oorgedra word, of dat die homoseksueel dit as verwerping van God en die kerk ervaar nie.

Daar moet in hierdie fase egter nie net gekyk word na wat die Bybel oor homoseksualiteit sê nie, maar ook wat dit oor seksualiteit in die algemeen te sê het.

8.4.2.4 Fase B-4: Die gebruik van narratiewe terapie en ander regterbrein-strategieë

Die waarde van narratiewe terapie lê onder andere daarin opgesluit dat die persoon bewusgemaak word van 'n alternatiewe storie in sy lewe. (White en Denborough, 1998:226-227). Müller (2000:12) verwoord dit as volg: "n Narratiewe benadering tot gesprekvoering en terapie is om hierdie verhale wat mense gedurig vertel, so te ontgin dat dit uiteindelik as geherformuleerde verhale nuwe betekenis en stukrag aan die lewe kan gee".

Deur die gebruik van metafore en die objektivering en personifiëring van die persoon se homoseksualiteit, kan gehelp word om 'n nuwe inhoud en betekenis aan sy lewe te gee. In plaas van om altyd te konsentreer op die pyn en verwerping wat sy homoseksualiteit meegebring het, kan gekyk word na die alternatiewe storie. Daar is dalk dinge wat hy van homself ontdek het in hierdie stryd wat meer prominensie behoort te kry, byvoorbeeld sy deursettingsvermoë, sy vermoë om vir ander om te gee en so meer. Hierdie eienskappe wat na vore kom terwyl die alternatiewe storie van sy lewe geskryf word, moet ook aangewend word in sy stryd teen sy homoseksuele leefwyse.

Tydens hierdie fase kom hipnoterapie en inbeelding ook ter sprake. Aangesien hipnoterapie so suksesvol is by die behandeling van seksuele probleme (Kolb, 1977:590, Murray, 1947:228) behoort dit ook met groot vrug op die gebied van homoseksualiteit aangewend te kan word. (Janse van Rensburg, 1987:360,361).

8.4.2.5 Fase B-5: Skryf seksuele oefeninge en hulpmiddels voor

Hierdie fase is nie so van toepassing op die terapeutiese proses waarby homoseksuele betrokke is nie. Waar dit wel ter sake kan wees, is daar waar 'n persoon met 'n homoseksuele oriëntasie in die huwelik getree het met iemand van die teenoorgestelde geslag en waar sy homoseksuele oriëntasie aanleiding gee tot seksuele probleme in die huwelik.

Sensasiefokusoefeninge kan byvoorbeeld in so geval deur die pastor voorgestel word. Tydens hierdie oefeninge konsentreer die paartjie daarop om mekaar se liggame te verken en te streek sonder om die genitale areas aan te raak. Die doel daarvan is om die spanning uit hulle seksuele verhouding te neem. Tydens die tweede fase word die genitale areas ook betrek. Hierdie oefeninge behoort dan spontaan tot seksuele gemeenskap te lei. (Kaplan, 1987:29-59).

8.4.2.6 Fase B-6: Verwysing na 'n psigiater

Verskeie outeurs (onder andere Fischer en Gochros, 1977 en Feldman en MacCulloch, 1971) wys op die effektiwiteit van aversie terapie in die behandeling van homoseksuele. Daar is al in die media groot gewag gemaak van die "barbaarse metodes" waar van elektriese skokke gebruik gemaak word om mense te behandel. Daar word veral klem gelê op die enkele gevalle waar aversie terapie nie geslaagd was nie.

Waar aversie terapie nie suksesvol was nie, was dit volgens bogenoemde outeurs dikwels as gevolg van die feit dat die homoseksueel onder behandeling ook masogistiese neigings gehad het. (Dit word egter nie hier gestel asof dit 'n algemene feit is nie). Die elektriese impuls wat vir ander mense onaangenaam sou wees, is deur sulke persone seksueel stimulerend ervaar.

Aversietherapie lê ooglopend nie op die terrein van die pastorale terapeut nie en hy behoort persone daarvoor na 'n psigiater te verwys.

8.4.2.7 Fase B-7: Genesing

Du Plessis (1999:36,37) noem dat daar oor die jare uiteenlopende psigoterapeutiese benaderings gebruik is om homoseksuele mense se seksuele oriëntasie te verander, maar sonder blywende resultate. Hy wys ook op literatuur wat daarop dui dat daar absoluut geen wetenskaplike bewyse is dat enige vorm van behandeling of terapie 'n blywende verandering teweeg kon bring in mense se seksuele oriëntasie nie.

West (in Milne en Hardy, et al, 1976:161) se opinie, wat hierby aansluit is ook "the liberal, permissive, non-condemnatory attitude, which allows people to pursue their personal sexual inclinations unhindered, is undoubtedly the best policy".

Hoewel aanvaar kan word dat daar studies sal wees wat Du Plessis se bewering staaf, is die teenoorgestelde ook waar. Feldman en MacCulloch (1971:6,7,8,53) verwys byvoorbeeld na verskeie studies wat gedoen is na aanleiding van die suksesvolheid al dan nie van terapie op homoseksuele – dit wil sê om hulle homoseksuele oriëntasie te verander na 'n heteroseksuele oriëntasie. Hulle meld die studie van Ovesey wat 'n 100% suksesyfer getoon het en dié van Ellis wat 64% sukses onder mans en 100% sukses onder vroue getoon het. Bieber se studie het 'n 27% suksesyfer getoon, terwyl Feldman en MacCulloch se studie 'n suksesyfer van 60% getoon het.

Aangesien dit volgens die Skrif sonde is om 'n homoseksuele leefwyse te hê, maar nie wanneer jy bloot 'n homoseksuele oriëntasie het nie, sou mens ook van die standpunt kon uitgaan dat daar in 'n pastoraal-terapeutiese proses hulp verleen word wanneer die persoon gehelp word om hom of haar van 'n **homoseksuele leefwyse** te weerhou al sou sy of haar **oriëntasie** nog nie verander het nie. Wat 1 Korintiers 6: 9-11 betref sê Field (1988:29) ook: " ... the homosexual who is not relieved of his **condition** will always find the Holy Spirit's aid adequate to control his **conduct**".

8.4.3 Die kader waarbinne die terapeutiese gesprek plaasvind

Daar is reeds genoem dat hierdie model vanuit 'n pneumatologiese perspektief werk. In hoofstuk 8.2.1.3 is die betekenis daarvan ook uitgestippel. Dit word derhalwe nie

hier herhaal nie. Daar is ook reeds in hoofstuk 7 daarop gewys dat die gesprek konfidensieel van aard is, dat integriteit die hoeksteen van die gesprek is, dat eerlikheid tussen lidmaat en pastor belangrik is, en so meer. Dit geld alles ook vir die teapeutiese gesprek met 'n homoseksuele persoon. Daar is egter een aspek van die gesprek wat uitgelig moet word, en dit is dat daar onvoorwaardelike aanvaarding van die persoon moet wees.

Die grootste probleem wat baie homoseksuele dikwels ervaar is die bevooroordeeldheid en die verwerping deur die samelewing. Soms is dit 'n openlike verwerping deur hulle families, kollegas en selfs deur Christene. Meer dikwels is dit 'n passiewe verwerping; 'n koue skouer wat gedraai word. Moss (1977:16) wys dit as die grootste enkele probleem van die homoseksueel uit as hy sê: "The biggest problem for the homosexual in society is social disapproval".

Ross-Reynolds en Hardy (1985:308) dui ook hierdie verwerping as die grootste probleem van homoseksuele mense aan en sê dan: " ..., the gay adolescent faces major obstacles on the path to developing a positive self-identity, particularly in the absence of role models, the existence of homophobic attitudes, and the fact that to be homosexual in American society constitutes a profound stigma".

Die homoseksueel ervaar dikwels juis verwerping in die kerk en deur die kerk (vergelyk Cilliers, 1997:174,175 en Du Plessis 1999:43). Germond en de Gruchy (1997) se boek in hierdie verband se titel, naamlik *Aliens in the household of God* spreek boekdele. Oberholzer (1997:27) onderstreep ook hierdie tragiese waarheid as hy sê: "Gay and lesbian Christians have had to endure so much pain and mockery from the intolerance of fellow believers in the church that they have either become invisible or – and unfortunately this is the largest group – have simply left the church in silence".

Die Nederduitse Gereformeerde Kerk het wel goeie besluite geneem rondom homoseksualiteit, waar homoseksuele praktyke en homoseksuele verhoudings afgewys is. Ter selfder tyd is genoem dat homoseksuele lidmate nie die belewing van die gemeenskap van die heiliges en die geleentheid tot diens in belang van die koninkryk van God ontsê word nie. Leraars moet ook "in hulle dienswerk hierdie nood ontmoet en die gemeente en ampsdraers kan opwek tot begrip en bewoënheid ten opsigte van diegene wat op hierdie wyse ly" (Agenda en Handeling van die Algemene Sinode, 1986:672).

Meeste lidmate is waarskynlik bewus van die kerk se amptelike standpunt, naamlik om homoseksuele praktyke en verhoudings te veroordeel, maar nie 'n homoseksuele oriëntasie nie. Van die begrip en bewoënheid wat die Algemene Sinode bepleit het, kom daar ooglopend baie min tereg. Voor die pastor homself in 'n terapeutiese situasie met 'n homoseksuele persoon bevind, het hy 'n rol in die kerk en die samelewing te speel om die vooroordele teen, en verwerping van mense met 'n homoseksuele oriëntasie teen te werk. Dit sal nie net die kerk as sulks nie, maar ook die pastor se kredietwaardigheid as terapeut onder homoseksuele bevestig.

Daar word dus hier bepleit dat terwyl homoseksuele praktyke verwerp word, daar groot moeite gedoen moet word om die persoon met 'n homoseksuele oriëntasie te aanvaar. Hy moet nie net die empatie van die pastor ervaar op weg na genesing nie, maar moet ook begelei word om God as 'n empatiese God te ervaar.

Dit spreek van self dat 'n onderwerp soos homoseksualiteit nie binne die bestek van 'n hoofstuk uitgeput kan word nie. Die outeur glo egter dat die sake van belang vir die pastorale terapeut en vir die daarstelling van 'n pastorale seksuologie wel die nodige aandag ontvang het.

8.5 IS PASTORALE SEKSUOLOGIE 'N SPESIALISASIEVELD?

Die vraag kan gevra word of daar gepraat kan word van 'n pastorale seksuoloog en of pastorale seksuologie 'n spesialisasieveld in die teologie, meer nog in die pastorale terapie behoort te wees.

Daar is reeds verduidelik dat die fase-model vir pastorale seksuologie nie net in fases verdeel is in soverre dit die terapie aan die lidmaat betref nie. Die fases raak ook die pastor. Dit is hoofsaaklik die mate van gespesialiseerde opleiding van die pastor wat sal bepaal tot in watter fase hy 'n egpaar of persoon van hulp sal kan wees.

Die ideaal is dat elke pastor so ver moontlik die model sal kan gebruik. Party mense leef ver van die groot sentra waar 'n pastor iemand na 'n pastorale terapeut, sielkundige of psigiater sou kon verwys. Die pastor sou dus in staat moet wees om die persone so ver moontlik te help.

Dit spreek van self dat elke pastor betrokke kan wees by die eerste fase van die model, naamlik om die persoon of egpaar na die huisdokter te verwys. Die vraag is eerder of die pastor die belangrikheid van hierdie stap sal insien.

Die meeste predikante het ook kennis van die opstel van 'n geneagram en die interpretasie daarvan. Dié wat dit nie kan doen nie, kan hierdie gebrek in hulle mondering met selfstudie uit die weg ruim. Fase 2 behoort dus ook gedoen kan word deur die pastor wat nie spesialiseer in pastorale werk nie.

As dit nie was dat daar reeds in hoofstuk 2.5 daarop gewys is dat die kerk Plato se dualistiese siening van die mens bewustelik of onbewustelik omarm het nie, sou mens sonder aarseling wou sê dat elke predikant met hierdie model kon vorder tot by fase 3. Die veronderstelling is egter dat die predikant tog 'n gesonde beeld van seksualiteit uit die Bybel aan 'n persoon behoort te kan gee.

Wanneer die lidmaat se probleem egter so ingewikkeld is dat dit die proses neem tot by fase 4, word 'n gespesialiseerde kennis reeds veronderstel. Elke pastor het byvoorbeeld nie 'n grondige kennis van die gebruik van hipnose, metafore, rituele, briefskrywing, narratiewe terapie, inbeelding en ander regterbrein-tegnieke nie. Die pastor wat in hierdie fase by 'n persoon in sy nood betrokke is, sal ten minste gespesialiseerde kennis as 'n pastorale terapeut moet hê.

In fase 5 raak die vereistes vir hulpverlening nog strenger. Die pastor wat in hierdie fase betrokke is by die persoon of egpaar sal nie net moet voldoen aan die vereistes wat gestel word vir 'n pastor in die ander fases nie, maar hy sal ook 'n grondige kennis moet hê van beide man en vrou se inwendige en uitwendige geslagsorgane. Hy sal 'n grondige kennis moet hê van die normale seksuele reaksie-siklus van albei geslagte, sowel as die verskillende disfunksies wat in al die fases kan voorkom. Hy sal ook 'n grondige kennis moet hê van die etiologie en behandeling van seksuele disfunksies en seksuele afwykings, asook 'n basiese kennis van die invloed van medikasie op die persoon se seksuele lewe. Hy sal verder ook goed op hoogte moet wees van spesifieke seksuele oefeninge en die gebruik van hulpmiddels in die egpaar se seksuele spel.

Dit is duidelik dat die pastor in die algemene sin van die woord nie aan hierdie vereistes kan voldoen nie. Gevolglik is dit noodsaaklik dat daar wel predikante sal

wees wat sal spesialiseer in die seksuologie. Dit beteken dat daar wel gepraat sal kan word van 'n pastorale seksuoloog en van die pastorale seksuologie as vak.

Mens sou kon argumenteer dat as die bekwaamheid van die pastor die hindernis is, dan kan die lidmaat mos na 'n sielkundige of psigiater verwys word. In antwoord hierop moet daar weer teruggekeer word na die fondament van hierdie model, naamlik die diakoniologiese vertrekpunt daarvan en die teologiese antropologie. Vanuit 'n mediese oogpunt mag die mens vir die psigiater dalk net 'n ontwikkelde primaat wees. Die raad wat 'n psigiater of sielkundige aan die lidmaat gee, mag dalk bots met sy christelike-etiese beskouing van seksualiteit.

Hoewel daar ook Christen-psigiaters en sielkundiges is, is die pastor nooit seker vanuit watter vertrekpunt die sielkundige of psigiater met die lidmaat werk wat hy verwys het nie. Dit kan beteken dat die lidmaat met meer vrae en probleme na die pastor terugkom as wat hy aanvanklik gehad het

Dit is dus noodsaaklik dat die kerk verantwoordelikheid sal neem vir die opleiding van pastorale seksuoloeë – veral omdat die huwelik in eerste instansie 'n instelling van God is. Pastorale seksuologie behoort dus sonder twyfel 'n spesialisasieveld in die teologie te word. Persone wat daarvoor in aanmerking behoort te kom, is predikante wat reeds in pastorale terapie gespesialiseer het.

Aangesien die seksuologie so 'n breë veld is, is dit ook nie vergesog om selfs van spesialisasie binne in die spesialisasieveld te praat nie. Party pastorale seksuoloeë kan byvoorbeeld spesialiseer in seksuele disfunksies of in seksuele afwykings, terwyl ander weer kan spesialiseer in die hulp van homoseksuele.

Die huwelik, en daarmee saam seksualiteit, is 'n instelling van God. Die kerk behoort nie sy eersgeboortereg in hierdie verband op te sê nie.

9 BIBLIOGRAFIE

9.1 BOEKE

Adams, J. E. 1970. Competent to counsel. Phillipsburg: Presbyterian and Reformed Publishing Company.

Adams, J. E. 1979. The Christian counselor's manual. Philipsburg: Presbyterian and Reformed Publishing Company.

Albee, G. et al, 1983. Promoting sexual responsibility and preventing sexual problems. Hanover: University Press of New England.

Anderson, R. S. 1982. On being human. Essays in Theological Anthropology. Grand Rapids: William B. Eerdmans Publishing Company.

Bailey, D. S. 1967. Homosexuality and Homosexualism. In Macquire J. (et al) Dictionary of Christian Ethics. London: SCM Press.

Baldwin, J. G. 1986. The Message of Genesis 12 – 50. The Bible Speaks Today. Motyer, J. A. – red. Leicester: Inter-Varsity Press.

Balint, M. 1977. The Doctor, his Patient & the Illness. Londen en New York: Pitman Medical.

Barclay, W. 1975. The letters to Timothy, Titus, and Philemon. The Daily Study Bible Series. Revised Edition. Philadelphia: The Westminster Press.

Barclay, W. 1982. The letters to the Corinthians. The Daily Study Bible. Revised Edition. Edinburgh: The Saint Andrew Press.

Barnard, A. 1982. Verryk jou huwelik. Pretoria: Daan Retief Uitgewers.

Barry, F. R. 1933. Christianity and Psychology. London: SCM Press.

Bavinck, H. 1977. Our reasonable faith. A survey of Christian doctrine. 3de uitgawe. Grand Rapids: Wm. B. Eerdmans Publishing Co.

Beigel, H. G en Johnson, W. R. 1980. Application of hypnosis in sex therapy. Springfield: Charles C. Thomas Publishers.

Berkhof, L. 1949. Systematic theology. Grand Rapids: The Banner of Truth Trust.

Berkouwer, G. C. 1962. Man: The image of God. Studies in Dogmatics. Grand Rapids: William B. Eerdmans Publishing Company.

Bohren, R. 1971. Predigtlehre. Munchen.

Bonar, A. A. 1978. Leviticus. London: The Banner of Truth Trust.

Bradshaw, J. 1995. Family Secrets. New York: Dell Publishing.

Brammer, L. M. & Shostrom, E. L. 1982. Therapeutic Psychology. Fundamentals of Counseling and Psychotherapy. 4de uitgawe. Englewood Cliffs, New Jersey: Prentice-Hall.

Brierley, H. 1979. Transvestism. Oxford: Pergamon Press.

Calvyn, J. 1979. Genesis. Volume 2. The Geneva Series of Commentaries. Edinburgh: The Banner of Truth Trust.

Calvyn, J. 1962. Institutes of the Christian Religion. Volume 1. Michigan: Wm. B. Eerdmans Publishing Company.

Carr, G. L. 1985. The Song of Solomon. Tyndale Old Testament Commentaries. Leicester: Inter-Varsity Press.

Carter, B. en McGoldrick, M. 1989. The changing life cycle. Boston: Allyn and Bacon.

Casaleggio, E. 1994. Die pastorale fasilitering van versoening na kindermolestering. Ongepubliseerde M.Th.-skripsie, UOVS.

Cavanagh, J. R. 1977. Counseling the homosexual. Huntington: Our Sunday Visitor, Inc.

- Cilliers, J.** 1999. In die greep van God. Vereeniging: Christelike Uitgewersmaatskappy.
- Cilliers, P.** 1997. 'n Kas is vir klere. Kaapstad: Human & Rousseau.
- Clinebell, H. J.** 1966. Basic types of pastoral counseling. Nashville: Abingdon Press.
- Clinebell, H. J.** 1978. Understanding and counseling the alcoholic. Nashville: Abingdon Press.
- Coetzee, J. C. en Cilliers, C. D.** 1988. Kom ons gesels eers. Kaapstad: Lux Verbi.
- Coleman, J. C., et al.** 1980. Abnormal Psychology and modern life. 6de uitgawe. Glenview: Scott, Foresman and Company.
- Cole, A.** 1977. Exodus. The Tyndale Old Testament Commentaries. Leicester: Inter-Varsity Press
- Craigie, P. C.** 1979. The book of Deuteronomy. The New International Commentary on the Old Testament. Grand Rapids: William B. Eerdmans Company.
- Crown, S., et al.** 1976. Psychosexual problems. Londen: Academic Press INC. (London) LTD.
- Deist, F.** 1984. A concise dictionary of Theological terms. Pretoria: J. L. van Schaik (Pty.) Ltd.
- De Klerk, J. J.** 1978. Herderkunde. Pretoria: N G Kerkboekhandel.
- De Klerk, J. J.** 1985. Inleiding in die diakoniologie. Studiegids. Bloemfontein: UOVS.
- De Klerk, W. J.** 1975. Pastorale sensitiviteit. Johannesburg: Perskor.
- De Villiers, D. E.** 1982. Die Christelike etiek en medies-seksuele probleme. In: De Villiers, D. W. en Anthonissen, J. A. S. (en ander). Dominee en dokter by die siekbed. Kaapstad: N G Kerk-Uitgewers.

- Dryden, W. en DiGiuseppe, R.** 1990. A Primer on Rational-Emotive Therapy. Champaign: Research Press.
- Du Plessis, J.** 1999. Oor Gay wees. Kaapstad: Tafelberg-Uitgewers Beperk.
- Du Rand, J. J. F.** 1981. Skepping, Mens, Voorsienigheid. Wegwysers in die Dogmatiek. Kaapstad: N.G. Kerkboekhandel.
- Du Toit, S. I., et al,** 1988. Perspektiewe op menswees. Kaapstad: Academica.
- Duvenhage, A.** 1978. Institusie – Calvyn. Goodwood: N.G. Kerk Boekhandel TVL.
- Egan, G.** 1990. The Skilled Helper. 4 de uitgawe. Belmont, California: Brooks/Cole.
- Elzinga, M. J. s.j.** Geloof en geneeskunde. Franeker: T. Wever.
- Esterhuysen, W. P.** 1980. Die mens en sy seksuele moraal. Durban: Butterworth.
- Eybers, I. H. (et al.)** 1978. Inleiding in die Teologie. 2de uitgawe. Pretoria : N. G. Kerkboekhandel.
- Feldman, M. P. en MacCulloch, M. J.** 1971. Homosexual behaviour: Therapy and assessment. Oxford: Pergamon Press.
- Field, D.** 1988. Homosexuality – What does the Bible say? Leicester: UCCF Booklets.
- Fischer, J. en Gochros, H. L.** 1977. Handbook of behaviour therapy with sexual problems. Volume II. Approaches to specific problems. New York: Pergamon Press.
- Fortune, M. M.** 1992. Is nothing sacred? When sex invades the pastoral relationship. In: Kerssemakers, J. H. N. (et al). Sex and religion. Amsterdam: Rodopi.
- Geldenhuis, B. P. en Du Toit, S. I.** 1973. Psigopatologie. Kaapstad: Academica.
- George, R. L. en Cristiani, T. S.** 1990. Counseling. Theory and practice. Englewood Cliffs: Prentice Hall.

Germond, P. en De Gruchy, S. 1997. Aliens in the household of God. Claremont: David Philip Publishers (Pty) Ltd.

Germond, P. 1997. Heterosexism, homosexuality and the Bible. In: Germond, P. en De Gruchy, S. (en ander). Aliens in the household of God. Claremont: David Philip Publishers (Pty) Ltd.

Goedhart, Dr. s.j. Wat elke seun moet weet. Bloemfontein: Dreyer drukkers en uitgewers.

Gouws, L. A., et al. 1979. Psigologiese Woordeboek. Johannesburg: McGraw-Hill Boekmaatskappy.

Groenewald, E. P. s.j. Die Eerste Brief aan die Korintiërs. Kaapstad: N. G. Kerk-Uitgewers.

Groenewald, E. P. 1977. Die Pastorale Briewe. Kaapstad: N.G. Kerk-Uitgewers.

Grosheide, F. W. 1953. Commentary on the First Epistle to the Corinthians. The New International Commentary on the New Testament Series. Grand Rapids: WM. B. Eerdmans Publishing Company.

Grosheide, F. W. 1954. Het Heilig Evangelie volgens Mattheus. Commentaar op het Nieuwe Testament. Kampen: N. V. Uitgeversmaatschappij J. H. Kok.

Guthrie, D. 1977. The Pastoral Epistles. Tyndale New Testament Commentaries. Rochester: Inter-Varsity Press.

Handboek vir die erediens. 1988. Goodwood: NG Kerk-Uitgewers.

Haubrich, W. S. 1997. Medical meanings. A glossary of word origins. Philadelphia: American College of Physicians.

Heiman, J. R. en LoPiccolo, J. 1996. Becoming orgasmic. Londen: Piatkus.

Heitink, G. 1993. Praktische Theologie. Geskiedenis – teorie – handelingsvelden. Kampen: Kok.

Hendriksen, W. 1979. Colossians & Philemon. New Testament Commentary. Edinburgh: The Banner of Truth Trust.

Hendriksen, W. 1980. Romans. Chapters 1 – 8. New Testament Commentary. Grand Rapids: Baker Book House.

Hendriksen, W. 1989. The Gospel of Matthew. New Testament Commentary. 4de uitgawe. Edinburgh: The Banner of Truth Trust.

Henning, G. 1986. Die Christen en seks. Pretoria: J.P. van der Walt en Seun (Edms.) Bpk.

Hewit, T. 1973. The epistle to the Hebrews. Tyndale New Testament Commentaries. Londen: The Tyndale Press

Heyns, J. A. 1974. Die mens, Bybelse en buite-Bybelse mensbeskouinge. Bloemfontein : Sacum.

Heyns, J. A. 1978. Dogmatiek. Pretoria : N G Kerkboekhandel.

Heyns, J. A. 1986. Teologiese etiek 2/1. Pretoria : N G Kerkboekhandel.

Heyns, J. A. en Jonker, W. D. 1977. Op weg met die Teologie. 2de uitgawe. Pretoria : N. G. Kerkboekhandel.

Heyns, L. M. en Pieterse, H. J. C. 1990. A Primer in Practical Theology. Pretoria : Gnosis.

Holtzhausen, R. en Stander, H. 1996. God gee ons seks om te geniet. Vereeniging: Christelike Uitgewersmaatskappy.

Hooper, A. 1993. Volledige seksgids. Kaapstad: Struik Timmins Uitgewers.

Hughes, P. E. 1989. The true image. Grand Rapids: William B. Eerdmans Publishing Company.

Hunt, M. E. 1992. Love your friends as you love yourself. Rethinking religious ethics. In: J. H. N. Kerssemakers (et al). Sex and religion. Amsterdam: Rodopi.

Janse van Rensburg, J. 1987. 'n Kritiese ondersoek na die moontlike gebruik van hipnose in die psigopastorale arbeid. Ongepubliseerde D.Th.verhandeling, UNISA.

Janse van Rensburg, J. 2000. The Paradigm Shift. Pretoria: Van Schaik.

Janson, M. 1990. Liefde en trou vir altyd. Goodwood: Bybelkor.

Jeffcoate, T. N. A. 1972. Grondslag van die Ginekologie. Durban: Butterworths.

Jehu, D. 1979. Sexual dysfunction. A Behavioural approach to causation, assessment, and treatment. Bath: John Wiley & Sons.

Kaplan, H. I. en Sadock, B. J. 1991. Synopsis of psychiatry. 6 de uitgawe.

Kaplan, H. S. 1987. The illustrated manual of sex therapy. 2de uitgawe. New York: Brunner/Mazel, Inc.

Kaplan, H. S. 1995. The sexual desire disorders. Dysfunctional regulation of sexual motivation. New York: Brunner/Mazel, Inc.

Kidner, D. 1978. Proverbs. Tyndale Old Testament Commentaries. Leicester: Inter-Varsity Press.

Kidner, D. 1987. The Message of Jeremiah. The Bible Speaks Today. Leicester: Inter-Varsity Press.

Kolb, L. C. 1977. Modern clinical psychiatry. Philadelphia: W. B. Saunders Company.

König, A. 1988. Bondgenoot en beeld. Gelowig nagedink – Deel 4. Johannesburg : N G Kerkboekhandel.

Kotzé, D. J. 1992. Verantwoordelikheid as antropologiese essensie. Ongepubliseerde D.D.-proefskrif. Universiteit van Pretoria.

LaHaye, T. en LaHaye, B. 1978. Die huweliksdaad. Roodepoort: Christelike Uitgewersmaatskappy.

Lartey, E. Y. 1997. In Living Colour. An intercultural approach to pastoral care and counselling. London: Cassell.

Lawrence, R. J. 1992. The poisoning of eros. In: Kersemakers, J. H. N. (et al). Sex and religion. Amsterdam: Rodopi.

Leupold, H. C. 1978. Exposition of Genesis. Vol 2. Michigan: Baker Book House.

Lieberman, R. P. (et al). 1980: Handbook of marital therapy. New York: Plenum Press.

Linde, H. J. 1981. Ons twee is een. Kaapstad: Bybelkor.

Louw, D. A. 1989. Suid-Afrikaanse Handboek van Abnormale Gedrag. Johannesburg: Southern Boekuitgewers.

Louw, D. J. 1983. Die volwasse huwelik. Pretoria: Butterworth.

Louw, D. J. 1986. Versoening in die huwelik. Durban: Butterworth.

Louw, D. J. 1997. Pastoraat as vertolking en ontmoeting. Nuwe hersiene uitgawe. Kaapstad : Lux Verbi.

Louw, D. J. 1999. A mature faith. Leuven: Peeters Press.

Louw, J. P. & Nida, E. A. 1988. Greek-English Lexicon of the New Testament based on semantic domains. New York: United Bible Societies.

Lumley, J. S. P. 1969. Essential Anatomy. Edinburgh: E. & S. Livingstone LTD.

Maarsingh, B. 1974. Leviticus. De prediking van het Oude Testament. Nijkerk: Callenbach

- Madanes, C.** 1990. Sex, love and violence: Strategies for transformation. New York: Norton.
- Martin, E. A. (Red.)** 1993. Mediese Woordeboek. Kaapstad: Oxford University Press.
- Masters, W. H. en Johnson, V. E.** 1966. Human sexual response. Boston: Little, Brown and Company.
- Masters, W. H. en Johnson, V. E.** 1970. Human sexual inadequacy. Boston: Little, Brown and Company.
- McGee, H.** 1983. Jy kan seksuele bevrediging ervaar. Kaapstad: Lux Verbi.
- McGinnis, A. L.** 1999. Selfvertroue. Vereeniging: Christelike Uitgewersmaatskappy.
- Mc Neill, J. J.** 1988. The Church and the homosexual. Boston: Beacon Press.
- Meyer, R. G. en Salmon, P.** 1988. Abnormal Psychology. 2de uitgawe. Massachusetts: Allyn and Bacon, Inc.
- Milne, H. en Hardy, S. J.** 1976. Psycho-Sexual Problems. London: Bradford University Press.
- Moo, D.** 1991. Romans 1 – 8. The Wycliffe Exegetical Commentary. Chicago: Moody Press.
- Moolman, P.** 1998. Oorwin jou skuldgevoelens. Vereeniging: Christelike Uitgewersmaatskappy.
- Moss, R.** 1977. Christians and homosexuality. Devon: The Paternoster Press.
- Muller, A.** 1997. My ministry in the gay community. In: Germond, P. en De Gruchy S. (en ander). Aliens in the household of God. Claremont: David Philip Publishers (Pty) Ltd.
- Müller, B. A.** 1981. Skrifgebruik in die pastoraat. Kaapstad: N. G. Kerk-Uitgewers.

Müller, B. A. 1982. Skrifgebruik in die siekepastoraat. In: De Villiers, D. W. en Anthonissen J. A. S. (en ander). *Dominee en dokter by die siekbed*. Kaapstad: N. G. Kerk-Uitgewers.

Müller, J. 2000. Reis-geselskap. Wellington: Lux Verbi. BM.

Müller, J. J. 1980. Geloofsgenesing. Kaapstad: N. G. Kerk-Uitgewers.

Murray, J. A. C. 1947. An introduction to a Christian psychotherapy. Edinburgh: T. & T. Clark.

Naudé, G. 1999. Gedragsmodifikasie as hulpmiddel by seksuele problematiek. Vanderbijlpark: Potchefstroomse Universiteit vir Christelike Hoër Onderwys.

Narramore, C. M. 1975. Encyclopedia of psychological problems. Grand Rapids: Zondervan Publishing House.

Narramore, C. M. 1976. The Psychology of Counseling. Grand Rapids: Zondervan Publishing House.

Nel, A. 1998. Hanteer depressie. Kaapstad: Lux Verbi.

Nelson-Jones, R. 1992. Practical counselling and helping skills. Londen: Biddles Limited, Guilford and King's Lynn.

Nevid, J. S., (et al). 1995. Human sexuality in a world of diversity. Boston: Allyn and Bacon.

Noordtjij, A. 1955. Levitikus. Korte verklaring der heilige Schrift. Kampen: J. H. Kok.

Oberholzer, P. 1997. 'Gay dominee' explains why. In: Germond, P. en De Gruchy, S. (en ander). *Aliens in the household of God*. Claremont: David Philip Publishers (Pty) Ltd.

Odendal, F. F., et al. 1983. Verklarende Handwoordeboek van die Afrikaanse Taal. 2de uitgawe. Johannesburg: Perskor-Uitgewery.

- O'Meara, O. P.** 1983. Theology of ministry. Ramsey: Paulist Press.
- Overduin, J., et al.** 1975. Bevrijding. Wageningen: Zomer & Keuning.
- Palmer, S. en McMahon, G.** 1997. Handbook of Counselling. 2de uitgawe. London: Routledge.
- Parry, A. en Doan, R. E.** 1994. Story Revisions - Narrative Therapy in a postmodern world. London: The Guilford Press.
- Patton, J.** 1993. Pastoral care in context. Louisville: Westminster/John Knox Press.
- Perkins, D.** 1988. Sex therapy with male sex offenders. In: Cole, M. en Dryden, W. (et al). Sex Therapy in Britain. Milton Keynes: Open University Press.
- Peterson, C.** 1996. The psychology of abnormality. Orlando: Harcourt Brace College Publishers.
- Poorman, S. G.** 1988. Human sexuality and the nursing process. Norwalk: Appleton & Lange.
- Pop, F. J.** 1978. De Eerste Brief van Paulus aan de Corinthiers. De Prediking van het Nieuwe Testament. 4de uitgawe. Nijkerk: G.F. Callenbach.
- Pop, F. J.** 1975. De Tweede Brief van Paulus aan de Corinthiers. De Prediking van het Nieuwe Testament. 4de uitgawe. Nijkerk: G.F. Callenbach.
- Potts, M. en Short, R.** 2000. Ever since Adam and Eve. Cambridge: Cambridge University Press.
- Randell, J.** 1973. Sexual variations. Londen: Priory Press Limited.
- Rebel, J. J.** 1981. Pastoraat in Pneumatologisch Perspektief. Kampen: Uitgeversmaatschappij J. H. Kok.
- Renshaw, D. C.** (s.j.). "Male & Female Sexual Functioning". Chicago: Loyola University of Chicago.

Resnik, H. L. P. en Wolfgang, M. E., et al. 1972. Sexual Behaviours: Social, Clinical, and Legal Aspects. Boston: Little, Brown and Company.

Rienecker, F. 1980. A linguistic key to the Greek New Testament. Volume 2. Romans – Revelation. Grand Rapids: Zondervan Publishing House.

Roux, J. P. 1996. Die ontwikkeling van 'n pastoraal-terapeutiese toerustingsprogram vir lidmate: 'n narratiewe benadering. Bloemfontein: Universiteit van die OranjeVrystaat. (Ongepubliseerde D.Th.-proefskrif).

Scharfenberg, J. 1987. Pastoral care as dialogue. Philadelphia: Fortress Press.

Schlauch, C. R. 1995. Faithful companionship. Minneapolis: Fortress Press.

Schultz, S. J. 1971. Deuteronomy. The Gospel of love. Chicago: Moody Press.

Scorer, C. G. 1966. Bible and sex ethics today. London: Tyndale Press.

Smuts, A. J. (et al). 1989. Predikant en pastorale praktyk. Pretoria: Academica.

Taylor, C. W. 1991. The skilled pastor. Minneapolis: Fortress Press.

Taylor, J. B. 1976. Ezekiel. Tyndale Old Testament Commentaries. Leicester: InterVarsity Press.

The Greek New Testament. 1975. Münster: United Bible Societies.

Thielicke, H. 1978. The ethics of sex. Cambridge: James Clarke & Co. Ltd.

Thompson, J. A. 1980. The Book of Jeremiah. The New International Commentary on the Old Testament. Grand Rapids: William B. Eerdmans Publishing Company.

Tournier, P. 1976. The strong and the weak. Londen: SCM Press Ltd.

Tournier, P. 1977. A doctor's casebook in the light of the Bible. Londen: SCM Press Ltd.

Underwood, R. L. 1993. Pastoral care and the means of grace. Minneapolis: Fortress Press.

Van den Berg, J. H. 1966. Kleine psychiatrie. Nijkerk: G. F. Callenbach B.V.

Van den Heever, E. 1986. Suksesvolle tweede huwelik. Pretoria: Daan Retief Uitgewers.

Van der Ven, J. A. 1993. Practical theology: an empirical approach. Kampen: Kok Pharos.

Van Schalkwyk, M. 1990. Kindermolestering. Pretoria: J.P. van der Walt en Seun (Edms.) Bpk.

Verkuyl, J. 1992. De kern van het christelijk geloof. Kampen: Kok.

Von Rad, G. 1981. Genesis. Old Testament Library. Londen: SCM Press LTD.

Walsh, F. en McGoldrick, M. 1988 Living beyond loss. New York: W. W. Norton & Company.

White, C. en Denborough, D. 1998. Introducing narrative therapy. Adelaide: Dulwich Centre Publications.

White, M. & Epston, D. 1990. Narrative means to therapeutic ends. New York: Norton.

White, R. E. O. 1979. A guide to pastoral care. Glasgow: Pickering & Inglis Ltd.

Wilkinson, B. H. 1995. A Biblical portrait of marriage. Fort Mill: Walk Thru the Bible Ministries, Inc.

Williams, L. V. 1983. Teaching for the two-sided mind. New York: Simon & Schluster.

Worden, J. W. 1988. Grief counseling and grief therapy. London: Routledge.

Wright, F. 1981. The pastoral nature of the ministry. Suffolk: SCM Press Ltd.

Wulff, D. M. 1997. Psychology of religion. New York: John Wiley & Sons, Inc.

Yaffé, M. & Fenwick, E. 1992. Sexual happiness for women. Londen: Dorling Kindersley.

Zimmerli, W. 1988. Old Testament Theology in outline. Edinburgh: T. & T. Clark LTD.

9.2 ARTIKELS

Adams-Westcott, J. & Isenbart, D. 1995. A journey of change through connection. (In Friedman, S., ed. 1995. The reflecting team in action.) New York: The Guilford Press.

Anderson, H. & Goolishian, H. 1988. Human systems as linguistic systems: Preliminary and evolving ideas about the implications for clinical theory. Family Process 27.

Anderson, H. & Goolishian, H. 1992. The client is the expert: a not-knowing approach to therapy. In McNamee, S. & Gergen, K. J. (Eds), Therapy as social construction. London: Sage.

Byne, W. & Parsons, B. 1993. Human sexual orientation: the biologic theories reappraised. Arch Gen Psychiatry. Vol 50, pp. 228 – 239.

Coetzee, N. A. J. 1998 : 'n Beskrywing van Postmodernisme met enkele toepassings op Menslike Bewegingskunde. Tydskrif vir Christelike Wetenskap. Derde en Vierde Kwartaal.

De Koker, W. 1998: Evangelisasieteorie en –praktyk in die lig van die paradigmaverskuiwing van modernisme na postmodernisme. Praktiese Teologie in S.A. Vol 13 no. 1 pp. 1 – 13.

Dill, J. en Kotzé, D. J. 1997 : Verkenning van 'n postmoderne epistemologiese konteks vir die Praktiese teologie. Acta Theologica. Vol 17 no. 1 pp. 1 - 26

Dingemans, G.D.J. 1996: Practical theology in the academy: a contemporary overview. The journal of religion. Vol 76 no. 1 pp. 82 – 96.

Dokters vir lewe. Spesiale verslag: Is homoseksualiteit geneties? pp. 1 – 8. Uitgewers en datering onbekend.

Dreyer, J. S. 1998. The researcher and the researched: methodological challenges for practical theology. Praktiese Teologie in Suid-Afrika. Vol 13 no. 1 pp. 14 – 27.

Dreyer, Y. 3 April 2000: Seksverleentheid; Herwaardeer Bybelse getuienis. Beeld.

Du Plooy, H. 1998 : Die omvang van die groter ontwerp. Tydskrif vir Christelike wetenskap. Spesiale Uitgawe.

Isay, R. A. 1985: On the analytic therapy of homosexual men. Psychoanalytic Study of the Child. Vol 40 pp. 235 – 254.

Isay, R. A. 1987: Fathers and their homosexually inclined sons in childhood. Psychoanalytic Study of the Child. Vol 42 pp. 275 – 294.

Janse van Rensburg, J. 1998: Regterbrein-strategieë vir pastorale terapie. Ned Geref Teologiese Tydskrif. Vol 39 no 1 en 2 pp. 65-78.

Janse van Rensburg, J. 1999: Etiek en pastoraat in hermeneutiese konteks. Tydskrif vir Geesteswetenskappe. Vol 39 no. 2 pp. 158-167.

Kotzé, D. J. 1991: "Van geslag tot geslag". Die geneagram en die ontwikkeling van 'n narratiewe pastoraat. Ned Geref Teologiese Tydskrif. Vol 32 no. 4 pp. 644-651.

Loubser, J. A. 1997 : Maak geloof nog sin? Die Postmoderne moontlikheid van die on/geloof. Tydskrif vir Geesteswetenskappe. Vol 37 no. 1 pp. 44 – 56.

Louw, D. J. 1998 : Die konsep "Praktiese Teologiese Spiritualiteit" binne 'n konteks van Postmodernisme en Globalisering. Praktiese Teologie in S.A. Vol 13 no. 2 pp. 16 – 25.

MIMS, 1999: Vol 39 no 11, November 1999.

Ross-Reynolds, G. en Hardy, B. S. 1985. Crisis counseling for disparate adolescent sexual dilemmas: Pregnancy and homosexuality. School Psychology Review. Vol 14 no. 3 pp. 300 – 312.

Shin, K. W. 1994 : Postmodernism and a Christian response. Pro Rege. Vol 20 no. 4 pp. 15 – 25.

Slowikowski, S. S. & Newell, K. M. 1990 : The Philology of Kinesiology. Quest. Vol 42 no. 3 pp. 279 – 296.

Van der Walt, J. L. 1997 : Postmodernisme en onderwys vir kulturele pluralisme. Tydskrif vir Geesteswetenskappe. Vol 37 no. 1 pp. 13 – 22.

Van Niekerk, A. 1998 : Postmodernisme en NG sending in die Nuwe SuidAfrika. Ned Geref Teologiese Tydskrif. Vol 39 no. 4 pp.367 – 378.

Van Wijk, A. J. 1987: Pastorale sorg aan post-histerektomie-depressiewe pasiënte. Ned Geref Teologiese Tydskrif. Vol 28 no. 2 pp. 105 – 111.

Van Wyk, A. G. 1997: "Theology" and interdisciplinary co-operation with other sciences. Praktiese Teologie in S.A. Vol 12 no. 2 pp. 75 – 86.

Van Zyl, H. C. 1998: Homoseksualiteit. Wat sê (mense sê) die Skrif ... en hoekom? Rede gelewer by predikante broederkring, Bloemfontein, 3 Maart 1998.

Visagie, J. 1998 : Modernisme, Postmodernisme, Christendom, Filosofie: Die kern van die saak. Tydskrif vir Christelike Wetenskap. Spesiale Uitgawe.

Vos, C. J. A. 1995 : Praktiese Teologie as katedraal. In gesprek met Gerben Heitink. Praktiese Teologie in S.A. Vol 10 no. 1 pp.105 – 108.

9.3 ANDER BRONNE

Agenda en Handeling van die sewende vergadering van die Algemene Sinode van die Nederduitse Gereformeerde Kerk. 1986. Bloemfontein: N G Sendingpers.

Agenda en Handeling van die agtste vergadering van die Algemene Sinode van die Nederduitse Gereformeerde Kerk. 1990. Bloemfontein: N G Sendingpers.

Bybel. 1957. Die Bybel in Afrikaans. 4de uitgawe. Kaapstad: Bybelgenootskap van Suid-Afrika.

Bybel. 1983. Die Bybel: Nuwe Afrikaanse Vertaling. Kaapstad: Bybelgenootskap van Suid-Afrika.

Die Bybel in Praktyk. 1993. Vereeniging: Christelike Uitgewersmaatskappy.

MIMS Desk Reference. 1999. Vol 34. Pretoria: Times Media Limited.

MIMS Disease Review. 1999. Pretoria: Times Media Limited.

9.4 INTERNETARTIKELS

Haeberle, E. J. 1983. The history and concept of sexology.
<http://www.sexuality.org//sex/sexohist.html>.

TEKSVERWYSINGS (ALFABETIES)

1 Johannes 1:5	136
1 Johannes 1:7-9	79, 136
1 Johannes 1:8	51
1 Johannes 3:20	137
1 Johannes 5:12,13	54
1 Korintiërs 1:17	136
1 Korintiërs 13:5	129
1 Korintiërs 6	53
1 Korintiërs 6: 9-11	253
1 Korintiërs 6:11	239
1 Korintiërs 6:15	38
1 Korintiërs 6:18	41, 62
1 Korintiërs 6:19-20	38
1 Korintiërs 6:20	202
1 Korintiërs 6:9,10	239
1 Korintiërs 7	53
1 Korintiërs 7:1-5	220
1 Korintiërs 7:1-6	97
1 Korintiërs 7:1-7	134, 149
1 Korintiërs 7:3-5	62
1 Korintiërs 7:5	136
1 Petrus 1:1	57
1 Petrus 2:11	57
1 Petrus 3:17	233
1 Timoteus 1:3	48
1 Timoteus 1:9	240
1 Timoteus 1:9,10	242
1 Timoteus 1:9-10	241
2 Korintiërs 3:18	55
2 Korintiërs 5:17	55, 79
2 Petrus 2:7	238
2 Petrus 2:9	47
Daniël 3:24,25	151
Deuteronomium 22:13-30	159
Deuteronomium 22:16b,17	87
Deuteronomium 22:25	134, 171

Deuteronomium 22:25-27	134
Deuteronomium 22:28 en 29	171
Deuteronomium 22:5	159
Deuteronomium 25:5-10	101
Deuteronomium 27:21	168
Deuteronomium 32:10	220
Efesiërs 1:3-14	54
Efesiërs 5:21-30	46
Efesiërs 5:21-32	233
Efesiërs 5:26	38
Efesiërs 5:27	38
Eksodus 20: 14,17	62
Eksodus 20:12	174
Eksodus 20:14	40, 240
Eksodus 20:17	40
Eksodus 21:10	62
Eksodus 22:19	167
Esegiël 16:62,63	177
Esegiël 23:20	84
Esegiël 23:29	187
Filippense 4:8	142
Galasiërs 3:28	36
Galasiërs 5:12	85
Genesis 1:24	33
Genesis 1:26	31, 35
Genesis 1:26-27	46, 209, 220
Genesis 1:27	34, 35, 36, 62, 248
Genesis 1:28	31, 41, 75
Genesis 17:9-12a,14	85
Genesis 19	238
Genesis 2:15	43
Genesis 2:20-25	46
Genesis 2:24	90
Genesis 3:18	42
Genesis 30:14-6	62
Genesis 38:10	100, 101
Genesis 38:9	63, 101

Genesis 39:2,20,21,23	151
Genesis 4: 23b-24	44
Genesis 4:17,25,ea	63
Genesis 4:17-24	43
Genesis 46:15,26	47
Genesis 47:29	83
Genesis 5:1	31
Genesis 9:6	31
Handelinge 15:24	47
Handelinge 4:12	59
Hebreërs 11:1	23
Hebreërs 9:14	137
Hooglied 2:6	93
Hooglied 7:3, 7-8	88
Hooglied 7:7-8	63
Hooglied 8:3	63, 93
Hooglied 8:6b-7	63
Jakobus 5:14-15	153
Jeremia 13:26	161, 187
Jeremia 31:34	136
Jeremia 8:21	151
Jesaja 43:4a	220
Jesaja 1:18	136, 178
Jesaja 43:2	151
Jesaja 57:8	161
Job 40	141
Job 41	141
Johannes 1:12	54
Johannes 14:6	59
Johannes 4	24
Johannes 4:24	50
Johannes 4:52	226
Johannes 6:37	191
Josua 10:28	47
Klaagliedere 1:8	161
Kolossense 1:22	38
Kolossense 2:11,12	85

Kolossense 3:13	128
Kolossense 3:18,19	233
Levitikus 15:2,16,19, ea	63
Levitikus 18: 22	238
Levitikus 18:22	62
Levitikus 18:23	62, 155, 167
Levitikus 19:32	194, 195
Levitikus 20:13	238
Levitikus 20:15,16	168
Levitikus 20:17	170
Lukas 12:19	47
Lukas 22:41,42 en 44	152
Matteus 19:3-6	46
Matteus 19:4	35, 209, 248
Matteus 22:39	40
Matteus 26:38	47
Matteus 9:20	63
Matteus 9:36	150
Nahum 3:5	161
Prediker 11:9	56
Prediker 12:5	62
Psalm 103:3	249
Psalm 103:8-14	136
Psalm 121:1 en 2	186
Psalm 13:2-4a	151
Psalm 139:13-16	220
Psalm 139:14	47
Psalm 139:15	87
Psalm 42:3	47
Psalm 51:7	52
Psalm 8	140, 220
Rigters 19 en 20	238
Rigters 19:22	239
Rigters 8:33	43
Romeine 1:18-32.	241
Romeine 1:26,27	241, 242
Romeine 12:2	89, 142

Romeine 3: 12	51
Romeine 3: 23	51
Romeine 3:23,24	136
Romeine 6:23	136
Romeine 7:19	177
Romeine 8:19-22	42
Romeine 8:7	196
Rut 3:12	101
Rut 4:7	101
Sagaria 2:8	220
Spreuke 25:25	47
Spreuke 27:19	142
Spreuke 4:23	89, 142
Spreuke. 10:3	47
Timoteus 1:9,10	240
Wysheid van Salomo 2:23	31
Wysheid van Sirag 17:3	31

INDEKS

A

Aanvaarding	175, 176, 185, 190, 191, 192, 195, 202, 215, 229, 254
Amoreel	59, 209
Anorexia nervosa	107, 108
Anorgasties	98, 102, 114, 119, 120, 121, 132, 145, 224
Antidepressante	106, 123
Augustinus	49, 64, 73, 137
Aversietherapie	157, 162, 164, 166, 226, 253

B

Beeld van God	31, 32, 33, 34, 35, 36, 37, 46, 50, 55, 59, 121, 141, 175, 191, 194, 195, 202, 208, 215, 220, 248, 285
Belydenisskrifte	53, 196
Bloch	66, 67, 68, 73, 78, 180
Bloedskande	168
Borste	63, 82, 88, 91, 93, 95, 145
Buite-egtelik	40, 135, 231
Bulimie	107

C

Calvyn	33, 49, 64, 65, 73, 83, 101, 214, 259, 261
--------------	--

D

Definisie	
Seksualiteit	77
Seksuologie	79, 80, 157, 180, 181, 183, 184, 216, 226
Teologie	14, 16
Depressie	22, 82, 106, 108, 109, 110, 112, 115, 116, 120, 124, 139, 141, 142, 143, 148, 185, 216, 217, 218, 250, 267
Derrida	11
Descartes	11
Diakoniologie	13, 14, 16, 17, 20, 22, 27, 207, 214, 230
Druk-tegniek	143
Dualistiese	47, 76, 103, 112, 137, 211, 256

E

Eerlikheid	190
Egskeidings	25
Egtheid	126, 189
Ejakulasie	84, 89, 91, 107, 117, 118, 119, 123, 143, 147, 195, 223, 224, 234
Ekshibisionisme	160
Ellis	66, 73, 99, 253
Empatie	127, 185, 192, 193
Empatiese God	151
Empiries	17, 18, 19, 20, 25, 27, 69, 165, 181, 205, 206, 247
Epistemologie	13, 15, 22, 154, 197, 229
Ereksie	82, 84, 89, 90, 91, 93, 111, 115, 116, 117, 118, 143, 144, 170, 223
Erektiele disfunksie	115, 123

F

Fenomenologies	17, 25, 205, 206
Fetisjisme	156, 157, 159, 165, 172
Foucault	11
Freud	66, 68, 81, 244

Frotteurisme.....	164
G	
Gebed.....	151
Geneagram.....	127, 132, 133, 217, 218, 232, 250, 251, 256, 272
Genesing.....	23, 133, 142, 153, 174, 186, 200, 211, 222, 226, 227, 229, 234, 249, 255
Gereformeerde Ortodoksie.....	50
Geslagsontwikkelingsfases	
Anale.....	81
Falliese.....	81
Uretrale.....	81
Geslagsorgane.....	26, 63, 83, 86, 87, 88, 89, 99, 122, 165, 222, 244, 256
Gevalllestudie.....	206, 213, 230
Gnostisisme.....	48
Groei.....	22, 37, 42, 82, 84, 179, 199, 201, 202, 229
H	
Heiligmaking.....	38, 39, 55, 202
Hipnose.....	138, 146, 183, 221, 222, 256, 264
Hipoaktiewe seksuele versteuring.....	105, 106, 111, 189, 232
Hipotese	
Hipotese 1.....	206
Hipotese 2.....	207
Hipotese 3.....	208, 210
Hipotese 4.....	210
Homoseksualiteit.....	36, 66, 68, 70, 71, 75, 147, 185, 207, 209, 214, 234, 235, 236, 237, 238, 239, 240, 241, 242, 243, 244, 245, 246, 247, 249, 250, 251, 252, 254, 255, 272, 284
Hormone.....	34, 83
Huwelik.....	25, 26, 46, 53, 62, 63, 69, 76, 77, 79, 82, 87, 97, 98, 101, 102, 108, 112, 120, 121, 124, 129, 132, 133, 134, 136, 146, 159, 161, 162, 169, 170, 171, 179, 196, 202, 206, 207, 208, 210, 214, 220, 224, 227, 233, 234, 235, 237, 241, 242, 243, 247, 249, 251, 252, 257, 258, 265, 270, 284
I	
Imago Dei.....	31, 34
Impotensie.....	111, 115, 147
Integriteit.....	188, 189
Interdisiplinêre.....	79, 80, 157, 180, 181, 183, 184, 216, 226
Inter-subjektiewe.....	19
Intersubjektiviteit.....	11
K	
Kinsey.....	69, 70, 71, 73, 78, 82, 166, 180, 235
Klitoris.....	86, 91, 92, 93, 94, 95, 96, 99, 145, 223
Konfidensialiteit.....	185, 187, 188, 195
Konstruktivisme.....	58
Konvergensiemodel.....	22, 149
Kritiese integrasie.....	180, 181, 184, 208, 214
Kultuur.....	43
L	
Liggaam en siel.....	46, 47, 48, 49, 50, 60, 90, 124
Luther.....	64, 65, 73
Lyotard.....	11
M	
Masochisme.....	163, 164

Masters en Johnson	25, 51, 70, 73, 116, 117, 118, 121, 136, 143, 211, 219
Masturbasie 69, 74, 81, 98, 99, 100, 101, 102, 103, 120, 122, 145, 147, 161, 166, 173, 207, 223	
Menswetenskappe	17, 20, 22, 27, 214, 285
Modernisme	11, 23, 27, 60, 271
Molestering	40, 133, 134, 139, 178, 179, 218
Multidissiplinêre	67, 68, 73, 78, 79

N

Nederlandse Geloofsbelijdenis	31, 53, 196
Nekrofilie	171, 172
Noutetiese	22, 52, 149, 151, 199

O

Oedipuskompleks	81
Opwindingsfase	90, 91, 105, 106, 107, 118, 164
Orale seks	69, 71, 96, 97, 98, 122, 145, 223, 231
Orfisme	47
Orgasme	90, 92

P

Parafilieë	154, 155
Partisipasie	26, 75, 76, 77, 97, 98, 136
Pastorale terapeut	22, 157, 159, 174, 198, 199, 203, 253, 255, 256
Pedofilie	165
Penis 81, 84, 85, 86, 87, 90, 91, 93, 94, 95, 96, 109, 116, 117, 121, 122, 143, 144, 145, 160, 164, 223, 244	
Peyronie se siekte	116, 216
Plato	47, 48, 49, 50, 64, 73, 256, 287
Platofase	90, 91
Pneumatologiese perspektief	229, 230, 253
Pornografie	44, 45, 53, 70, 185, 210, 231, 232, 233
Postmodernisme	10, 11, 12, 13, 19, 23, 24, 27, 57, 58, 59, 60, 209, 271
Post-strukturalisme	11
Praktiese teologie	13, 14, 16, 17, 18, 19, 20, 26, 207, 214, 230
Premenstruele spanning	106
Prokreasie	26, 75, 76, 77, 96, 102, 136
Prostaatklieër	85, 107
Prostitusie	53, 65, 68, 70, 74, 77, 99, 135, 149

R

Rasioneel Emotiewe Terapie	142
Rekreasie	26, 75, 76, 77, 97, 136
Resolusiefase	91, 93
Respek	97, 126, 128, 194, 195, 215, 227, 229, 245
Rooms Katolieke Kerk	64, 73, 75, 183

S

Sadisme	163
Seksopkickers	62
Seksualiteit	30, 37, 39, 60, 74, 75, 76, 79, 98, 202, 207
Seksueel-oordraagbare siektes	108
Seksuele afwykings 25, 26, 43, 66, 78, 114, 147, 155, 157, 159, 172, 173, 174, 175, 179, 180, 181, 183, 222, 224, 225, 256, 257, 284	
Seksuele aversie	105, 113, 114
Seksuele disfunksies 9, 25, 26, 89, 98, 104, 105, 106, 123, 124, 127, 132, 133, 138, 146, 149, 195, 208, 211, 216, 219, 221, 222, 256, 257	
Seksuele omgangsposisies	74, 94

Seksuologie	8, 13, 14, 22, 24, 26, 27, 28, 29, 30, 31, 34, 35, 36, 39, 40, 41, 42, 44, 46, 51, 53, 55, 60, 61, 62, 63, 64, 66, 67, 68, 69, 70, 72, 73, 74, 77, 78, 79, 80, 147, 148, 149, 151, 154, 180, 181, 182, 183, 184, 185, 187, 197, 198, 199, 205, 207, 208, 210, 211, 212, 213, 214, 215, 216, 221, 228, 250, 255, 257, 284, 285
Selfbeeld	41, 111, 120, 135, 139, 140, 141, 142, 148, 179, 195, 202, 210, 247
Sendingwerk	59
Sensasiefokusoefeninge	144, 145, 223
Sielkunde	20, 22, 183, 198, 208, 285
Simul justus et peccator	54
Skrifgebruik	147
Skuldgevoelens	51, 53, 79, 111, 112, 114, 133, 135, 136, 142, 148, 152, 175, 176, 177, 178, 185, 201, 210, 220, 266
Soöfilie	166

T

Teologiese antropologie	27, 29, 31, 34, 54, 57, 60, 127, 183, 205, 208, 210, 211, 213, 215, 246, 257, 285
Teologiese etiek	26, 70, 72, 207
Testes	83, 84, 107, 161
Thielicke	26, 70, 73, 102, 207, 269
Transvestisme	157
Trichotomie	50

V

Vagina	86, 87, 88, 91, 92, 94, 95, 96, 106, 109, 110, 117, 122, 144, 145, 166, 223
Verkragting	40, 117, 133, 134, 139, 159, 170, 173, 193, 199, 218
Versoening	54, 128, 129, 133, 134, 150, 152, 177, 213, 250, 259
Vibrator	98, 146, 156, 224
Voyeurisme	161

W

Wese van die mens	
eenheids-	30, 47, 50, 124, 137, 153, 211
geslagtelik	30, 34, 35, 36, 62, 73, 210, 220, 237, 243, 248, 285
verantwoordelike	30, 210, 249
verhoudings-	30, 46, 58, 112, 127, 209, 210, 217, 247, 285

OPSOMMING

Hoewel daar in die teologie baie oor seksualiteit geskryf is, handel die meeste daarvan oor die etiese aspekte van seksualiteit. Die reg en verkeerd van sake soos homoseksualiteit, buite egtelike verhoudings en seksuele afwykings – om maar enkeles te noem – kom onder die loep in teologiese geskrifte.

Wat hulpverlening betref, is daar egter nog 'n braakveld in die teologie. Daar het wel in 'n beperkte mate artikels en hoofstukke in publikasies verskyn vanuit die teologie met hulpverlening in die oog. Daar bestaan egter geen terapeutiese model in die teologie vir 'n pastorale seksuologie nie. Die doel van hierdie proefskrif is juis om daardie leemte te help vul.

Die hoofstukke van die proefskrif kan gesien word as die stukke van 'n legkaart wat uiteindelik kulmineer in die laaste hoofstuk waar die stukke van die legkaart inmekaar gepas word om die geheelprentjie, of te wel die terapeutiese model vir die pastorale terapie te vorm.

Die model word 'n fase-model genoem, omdat dit vir sowel die lidmaat as die pastor deur sekere fases neem totdat die seksuele probleme bevredigend opgelos is. Wat die lidmaat betref begin die fase met algemene sake wat tot die oplossing van die seksuele probleme kan lei, soos die besoek aan 'n medikus en die oplossing van konfliktsituasies en kommunikasieprobleme in die huwelik. Dit vorder dan van algemene sake na meer spesifieke seksuele sake soos seksuele oefeninge en seksuele hulpmiddels wat voorgeskryf kan word.

Vir die pastor is daar ook sekere fases ter sprake. Hoewel hierdie model in die oog het om elke pastor te help om lidmate so ver moontlik te help met hulle seksuele probleme, sal die mate waartoe elke pastor 'n lidmaat kan help bepaal word deur sy opleiding. So sal elke pastor by vermoë wees om 'n lidmaat by te staan in die eerste fases, terwyl die latere fases meer gespesialiseerde kennis oor seksualiteit en seksuele problematiek vereis. Die outeur betoog dat pastorale seksuologie as 'n spesialisasieveld in die teologie, as onderafdeling van die pastorale terapie, erken moet word.

In die proefskrif word uitgewys dat die vertrekpunt van die terapeut bepalend is vir die terapie wat hy uiteindelik sal bedien. Daar word in hierdie verband gewys daarop dat

die pastorale seksuologie nie anders kan as om 'n diakoniologiese vertrekpunt te hê nie, waar die Bybel as uitgangspunt dien en die menswetenskappe soos die sielkunde en psigiatrie aanvullend gebruik word. Interdisiplinêre samewerking word sterk aanbeveel. Die menswetenskappe kan egter nooit die vertrekpunt word, terwyl die Bybel net as 'n aanvulling daarvoor gebruik word nie.

Die terapeut se mensbeskouing is van kardinale belang vir die seksuologie. Dit bepaal nie net of die terapeut die mens as beeld van God beskou of as 'n ontwikkelde prisma nie, maar ander sake van belang vir die oplossing van seksuele probleme, soos die feit dat die mens 'n verhoudingswese en geslagtelike wese is, kom ook ter sprake. Daar word uitgewys hoe die Platoniese denke, waar daar 'n dualisme tussen liggaam en gees gemaak is, en waar die liggaam die sondige verteenwoordig en die gees die edele verteenwoordig, ook in die kerk neerslag gevind het met rampspoedige gevolge vir die mens se verstaan van seksualiteit. Die teologiese antropologie is dan ook een van die fondamentstene van die terapeutiese model vir die pastorale seksuologie.

SUMMARY

Although numerous theological pieces have been written about sexuality, the majority of those cover the ethics of sexuality. The rights and wrongs of issues such as homosexuality, illegitimate relationships and sexual disorders – to mention a few – have been argued in theological writings.

Rendering assistance is, however, still fallow land as far as theology is concerned. To a limited degree articles and chapters with the purpose of counseling have been published. A theologically based therapeutic model for pastoral sexology does not exist. The purpose of this thesis is in fact to make a contribution towards addressing the need.

The chapters of the thesis form the pieces of a puzzle which eventually culminate to create a complete picture of a therapeutic model for pastoral therapy in the final chapters.

This model is termed a phase model, as it takes both pastor and parishioner through certain phases until the sexual problems have been resolved satisfactorily. For the member of the parish, the first phase commences with general aspects which could bring about solutions, ranging from a visit to a physician to addressing conflict or communication problems within the marriage. It then proceeds, from general problems to more specific sexual issues, such as sexual exercises and sexual aids which can be prescribed.

Certain phases concern the pastor as well. Although the aim of compiling this model is to assist each pastor to render help to his parishioners as far as he possibly can, the extent to which the pastor will be able to help in solving sexual problems, depends on his training. Each pastor is enabled to support a parishioner through the first phases, while the later phases demand more specialized knowledge about sexuality and sexual problems. The author aims to have pastoral sexology acknowledged as a field of speciality, as a subdivision of pastoral therapy.

In this thesis it is pointed out that the therapist's point of departure is decisive for the therapy eventually to be ministered. It is thus illustrated that it is essential that pastoral sexology should have a diaconological point of departure, with the Bible as basis. Human sciences such as psychology and psychiatry are to be supportive resources as

interdisciplinary co-operation is strongly recommended. Human sciences can never be the basis with the Bible merely as support.

The therapist's view of anthropology is vital for the practice of sexology. Not only does it indicate whether he views man as image of God or as a developed primate, but is also indicative of aspects vital for solving sexual problems, for instance, the fact that the human being is both a sexual creature and a being of relationships.

There is reference to the influence the Platonic philosophy had on the church and its devastating effects on people's perception and understanding of sexuality. Plato made a dualistic distinction between body – where the physical embodies what is sinful – and the spirit, which represents purity. Theological anthropology therefore forms one of the cornerstones for this model for pastoral sexology.

Key words:

Theology

Sexology

Anthropology

Pastoral therapy

Sexuality

Sexual dysfunction

Diaconiological

Pastoral sexology

Phase model

Marriage